

# User manual

Candyfloss maker

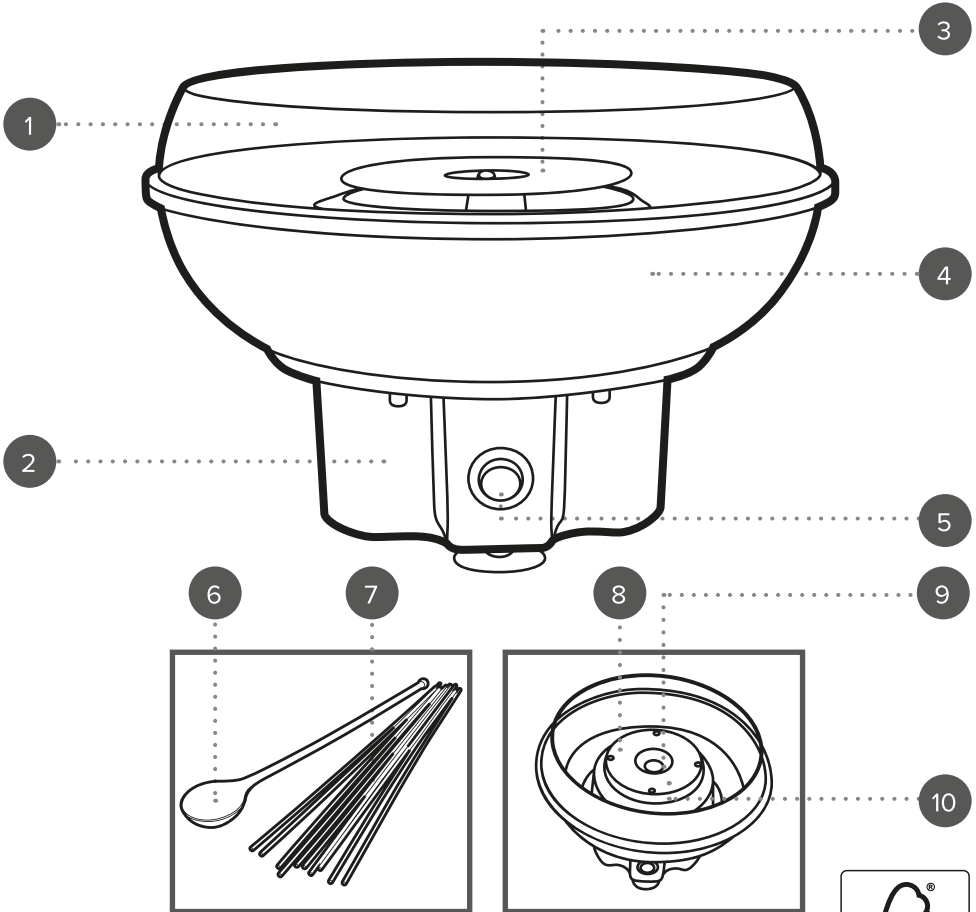

Fig. 1



**EN** | Description of parts

1. Splash guard
2. Candyfloss maker base unit
3. Driving shaft thread (not visible when fully assembled)
4. Plastic bowl
5. On/Off switch
6. Measuring spoon
7. Candyfloss sticks
8. Heating element (non-removable)
9. Sugar inlet
10. Sugar pan (removable)

**FR** | Description des pièces

1. Pare-éclaboussures
2. Base de la machine à barbe à papa
3. Filetage de l'arbre d'entraînement (non visible une fois assemblé)
4. Bol en plastique
5. Bouton marche/arrêt
6. Cuillère de dosage
7. Bâtons
8. Élément chauffant (non amovible)
9. Entrée du sucre
10. Coupelle à sucre (amovible)

**PL** | Opis części

1. Osłona przeciwrozpryskowa
2. Podstawa maszyny do waty cukrowej
3. Gwint wału napędowego (niewidoczny po pełnym zmontowaniu)
4. Plastikowa miska
5. Przełącznik
6. Miarka
7. Patyczki do waty cukrowej
8. Element grzewczy (niewyjmowany)
9. Wlot cukru
10. Pojemnik na cukier (wyjmowany)

**SK** | Opis častí

1. Zábrana proti striekaniu
2. Základná jednotka výrobníka cukrovej vaty
3. Závit hnacieho hriadeľa (nie je viditeľný, keď je spotrebič úplne zmontovaný)
4. Plastová nádoba
5. Vypínač
6. Odmerná lyžica
7. Paličky na cukrovú vatu
8. Ohrevný prvok (nedá sa vybrať)
9. Vstupný otvor na cukor
10. Panvica na cukor (odnímateľná)

**ES** | Descripción de las piezas

1. Protector antisalpicaduras
2. Unidad base de la máquina de algodón de azúcar
3. Eje de transmisión (invisible cuando está completamente montada)
4. Recipiente de plástico
5. Interruptor de encendido/apagado
6. Cuchara medidora
7. Palitos para el algodón de azúcar
8. Resistencia (no extraíble)
9. Entrada del azúcar
10. Recipiente para el azúcar (extraíble)

**RO** | Descrierea pieselor

1. Protecție antistropire
2. Unitatea de bază a aparatului de făcut vată de zahăr
3. Filet arbore de antrenare (nu este vizibil când aparatul este complet asamblat)
4. Vas de plastic
5. Comutator pornit/oprit

## 6. Lingură de măsură

7. Bețe pentru vată de zahăr
8. Element de încălzire (nedetașabil)
9. Orificiu de admisie zahăr
10. Cuvă pentru zahăr (detașabilă)

**NL** | Beschrijving van onderdelen

1. Spatscherm
2. Basisunit van de suikerspinmachine
3. Schroef aandrijf-as (niet zichtbaar als de machine volledig is gemonteerd)
4. Plastic kom
5. Aan/uit-schakelaar
6. Maatlepel
7. Suikerspinstokjes
8. Verwarmingselement (niet verwijderbaar)
9. Suikeropening
10. Suikerbak (uitneembaar)

**DE** | Beschreibung der Teile

1. Spritzschutz
2. Basiseinheit der Zuckerwattemaschine
3. Gewinde der Antriebswelle (nicht sichtbar, wenn Maschine komplett zusammengebaut ist)
4. Kunststoffschale
5. Ein/Ausschalter
6. Messlöffel
7. Zuckerwattestiele
8. Heizelement (nicht entfernbar)
9. Zucker-Einlass
10. Zuckerpfanne (entfernbar)

**CZ** | Popis částí

1. Kryt proti postříkání
2. Základní jednotka přístroje na cukrovou vatu
3. Závit hnacího hřídele (není vidět, když je přístroj sestavený)
4. Plastová mísa
5. Vypínač
6. Odměrka
7. Špejle na cukrovou vatu
8. Topné těleso (nelze vyjmout)
9. Vstup pro cukr
10. Nádoba na cukr (vyjímatelná)

**IT** | Descrizione dei componenti

1. Paraspruzzi
2. Unità principale della macchina per zucchero filato
3. Filettatura dell'albero motore (non visibile quando la macchina è completamente montata)
4. Contenitore in plastica
5. Interruttore di accensione/spengimento
6. Cucchiaino dosatore
7. Bastoncini per zucchero filato
8. Elemento riscaldante (non rimovibile)
9. Apertura per lo zucchero
10. Recipiente dello zucchero (rimovibile)

**PT** | Descrição das peças

1. Proteção contra salpicos
2. Unidade de base da máquina de algodão-doce
3. Disco rotativo (não visível quando a máquina está totalmente montada)
4. Taça de plástico
5. Botão de ligar/desligar
6. Colher de medição
7. Paus para algodão-doce
8. Resistência (não amovível)
9. Entrada de açúcar
10. Recipiente do açúcar (amovível)

## SAFETY INSTRUCTIONS

- When using electrical appliances, basic safety precautions should always be followed.
- Check that the voltage indicated on the rating plate corresponds with that of the local network before connecting the appliance to the mains power supply.
- Children aged from 8 years and people with reduced physical, sensory or mental capabilities or lack of experience and knowledge can use this appliance, only if they have been given supervision or instruction concerning use of the appliance in a safe way and understand the hazards involved.
- Children should be supervised to ensure that they do not play with the appliance.
- Unless they are older than 8 and supervised, children should not perform cleaning or user maintenance.
- This appliance is not a toy.
- If the power supply cord, plug or any part of the appliance is malfunctioning or if it has been dropped or damaged, cease using the product immediately to avoid potential injury.
- This appliance contains no user serviceable parts, only a qualified electrician should carry out repairs. Improper repairs may place the user at risk of harm.
- Keep the appliance and its power supply cord out of the reach of children.
- Keep the appliance out of the reach of children when it is switched on or cooling down.
- Keep the appliance and its power supply cord away from heat or sharp edges that could cause damage.
- Keep the power supply cord away from any parts of the appliance that may become hot during use.
- Keep the appliance away from other heat emitting appliances.
- Do not immerse the appliance in water or any other liquid.
- Do not operate the appliance with wet hands.
- Do not leave the appliance unattended whilst connected to the mains power supply.
- Do not remove the appliance from the mains power supply by pulling the cord; switch it off and remove the plug by hand.
- Do not pull or carry the appliance by its power supply cord.
- Do not use the appliance for anything other than its intended use.
- Do not use any accessories other than those supplied.
- Do not use this appliance outdoors.
- Do not store the appliance in direct sunlight or in high humidity conditions.
- Do not move the appliance whilst it is in use.
- Do not touch any sections of the appliance that may become hot or the heating components of the appliance, as this could cause injury.
- Do not use sharp or abrasive items with this appliance; use only heat-resistant plastic or wooden spatulas to avoid damaging the non-stick surface.
- Switch off the appliance and disconnect it from the mains power supply before changing or fitting accessories.
- Always unplug the appliance after use and before any cleaning or user maintenance.
- Always ensure that the appliance has cooled fully after use before performing any cleaning or maintenance or storing away.
- Always use the appliance on a stable, heat-resistant surface, at a height that is comfortable for the user.
- Use of an extension cord with the appliance is not recommended.

- This appliance should not be operated by means of an external timer or separate remote control system, other than that supplied with this appliance.
- This appliance is intended for domestic use only. It should not be used for commercial purposes.
- The outer surface of the appliance may get hot during operation.



**CAUTION:** Hot surface – do not touch the hot section or heating components of the appliance. Take care not to pour water on the heating element.

**WARNING:** Keep the appliance away from flammable materials.

## Care and maintenance

Before attempting any cleaning or maintenance, unplug the candyfloss maker from the mains power supply and check that it has fully cooled.

**STEP 1:** Wipe the candyfloss maker base unit with a soft, damp cloth and dry thoroughly.

**STEP 2:** Clean the sugar pan, plastic bowl, splash guard and measuring spoon in warm, soapy water, then rinse and dry thoroughly.

Never use harsh or abrasive cleaning detergents or scourers to clean the candyfloss maker, as this could damage the surface.



**NOTE:** The candyfloss maker should be cleaned after each use.

### Instructions for use

#### Before first use

Clean the candyfloss maker following the instructions in the section entitled '**Care and maintenance**'.



**NOTE:** When using the candyfloss maker for the first time, a slight odour may be emitted. This is normal and will soon subside. Allow for sufficient ventilation around the candyfloss maker.

### Assembling the candyfloss maker

**STEP 1:** Position the candyfloss maker base unit on a stable, heat-resistant surface at a height that is comfortable for the user.

**STEP 2:** Place the plastic bowl onto the candyfloss maker base unit and twist it in an anticlockwise direction, until it locks into position.

**STEP 3:** Attach the splash guard to the top of the plastic bowl by gently pushing it down until it is secure.

**STEP 4:** Place the sugar pan onto the driving shaft thread, which is located in the centre of the heating element, so that the tabs on the driving shaft thread align with the slots on the sugar pan. Once aligned, push the sugar pan all the way down onto the driving shaft thread to lock into place.

See **Fig. 1**. Align the slots on the sugar pan with the tabs on the driving shaft thread to fully insert it.

Once the slots are in line, firmly push down to lock in.

### Using the candyfloss maker

**STEP 1:** Plug in and switch on the candyfloss maker at the mains power supply.

**STEP 2:** Turn on the candyfloss maker using the on/off switch. Allow the candyfloss maker to preheat for approx. 4–5 minutes and then turn it off using the on/off switch.

**STEP 3:** Using only the measuring spoon provided, carefully add one scoop of sugar into the sugar inlet in the centre of the sugar pan and then turn on the candyfloss maker using the on/off switch. The sugar pan will begin to spin and heat up. It will take approx. 3–5 minutes for the candyfloss to form.

**STEP 4:** Slowly roll the candyfloss stick around the edge of the plastic bowl in a clockwise direction.

**STEP 5:** Once the candyfloss has increased in volume, roll the candyfloss stick around the top of the sugar pan to collect it. To refill the candyfloss maker, turn it off using the on/off switch and then add one measuring spoon of sugar into the sugar opening/inlet in the sugar pan.

**STEP 6:** When all of the candyfloss is made, turn off the candyfloss maker using the on/off switch and unplug it from the mains power supply.





**NOTE:** Coloured candyfloss can only be made by using coloured sugar. White granulated sugar will not produce coloured candyfloss.



**CAUTION:** Make sure the sugar pan is not spinning when adding sugar to the candyfloss maker.

**WARNING:** NEVER ADD SUGAR WHILST THE DEVICE IS ON. MAKE SURE THE CANDYFLOSS MAKER IS SWITCHED OFF. Do not touch the sugar pan or heating element, as they will be very hot during and immediately after use. Check that the sugar is poured into the sugar pan and does not spill onto the heating element. Do not overfill the sugar pan, as this may cause sugar to spill into the heating element.

### Disassembling the candyfloss maker

**STEP 1:** Switch off and unplug the candyfloss maker from the mains power supply. Allow the candyfloss maker to fully cool before attempting to disassemble it.

**STEP 2:** Once the candyfloss maker has fully cooled, remove the sugar pan by pulling it up and off the driving shaft in the centre of the heating element.

**STEP 3:** Twist the plastic bowl in a clockwise direction to unlock, and then remove it from the Candyfloss Maker base unit.

**STEP 4:** Remove the splash guard by carefully lifting it up and off the plastic bowl.



**WARNING:** The candyfloss maker will be hot immediately after use, make sure that the product is fully cool before attempting to disassemble the candyfloss maker.

### Storage

Check that the candyfloss maker is cool, clean and dry before storing in a cool, dry place. Never wrap the cord tightly around the candyfloss maker; wrap it loosely to avoid causing damage.

### Specifications

Product code: EK2641

Input: 220–240 V ~ 50–60 Hz

Output: 400 W

## CONSIGNES DE SÉCURITÉ

- Lors de l'utilisation d'appareils électriques, veillez à toujours respecter les consignes élémentaires de sécurité.
- Vérifiez que la tension indiquée sur la plaque signalétique correspond à celle du réseau local avant de brancher l'appareil sur le secteur.
- Les enfants de plus de huit ans et les personnes dont les capacités physiques, sensorielles ou mentales sont réduites, ou dont l'expérience et les connaissances sont insuffisantes peuvent utiliser cet appareil, uniquement s'ils sont sous surveillance ou s'ils ont reçu des instructions quant à l'utilisation sûre et s'ils comprennent les dangers potentiels.
- Veillez à ce que les enfants ne jouent pas avec l'appareil.
- Sauf s'ils sont âgés de plus de 8 ans et sous surveillance, les enfants ne doivent pas effectuer de nettoyage ou de maintenance.
- Cet appareil n'est pas un jouet.
- Si le cordon d'alimentation, la prise ou toute autre partie de l'appareil ne fonctionne pas correctement, ou si l'appareil est tombé ou endommagé, cessez immédiatement d'utiliser le produit pour éviter tout risque de blessure.
- Cet appareil ne contient aucune pièce réparable par l'utilisateur ; seul un électricien qualifié est autorisé à effectuer des réparations. Des réparations hasardeuses peuvent mettre l'utilisateur en danger.
- Tenez l'appareil et son cordon d'alimentation hors de portée des enfants.
- Tenez l'appareil hors de portée des enfants lorsqu'il est allumé ou qu'il refroidit.
- Tenez l'appareil et son cordon d'alimentation à l'écart de toute source de chaleur ou de tout bord tranchant susceptible d'endommager l'appareil.
- Tenez le cordon d'alimentation à l'écart de toute pièce de l'appareil qui pourrait devenir chaude pendant son utilisation.
- Tenez l'appareil à l'écart d'autres appareils émettant de la chaleur.
- N'immergez pas l'appareil dans l'eau ou dans tout autre liquide.
- N'utilisez pas l'appareil avec les mains mouillées.
- Ne laissez pas l'appareil sans surveillance lorsqu'il est branché sur le secteur.
- Ne débranchez pas l'appareil de l'alimentation secteur en tirant sur le cordon d'alimentation ; éteignez-le et débranchez-le à la main.
- Ne tirez pas et ne transportez pas l'appareil par son cordon d'alimentation.
- N'utilisez pas l'appareil à d'autres fins que celles pour lesquelles il a été conçu.
- N'utilisez pas d'accessoires autres que ceux fournis.
- N'utilisez pas cet appareil à l'extérieur.
- Ne laissez pas l'appareil à la lumière directe du soleil ou dans des conditions d'humidité élevée.
- Ne déplacez pas l'appareil lorsqu'il est en cours d'utilisation.
- Ne touchez aucune partie de l'appareil qui pourrait devenir chaude ni les composants chauffants de l'appareil, car vous pourriez vous blesser.
- N'utilisez pas d'objets pointus ou abrasifs avec cet appareil ; utilisez uniquement des spatules en plastique thermorésistant ou en bois pour éviter d'endommager la surface antiadhésive.
- Éteignez l'appareil et débranchez-le de l'alimentation secteur avant de changer ou d'installer des accessoires.
- Débranchez toujours l'appareil après utilisation et avant tout nettoyage ou entretien.

- Assurez-vous toujours que l'appareil a complètement refroidi après l'utilisation avant d'effectuer tout nettoyage ou entretien, ou de le ranger.
- Utilisez toujours l'appareil sur une surface stable et résistante à la chaleur, à une hauteur confortable.
- L'utilisation d'une rallonge avec l'appareil est déconseillée.
- Cet appareil ne doit pas être utilisé à l'aide d'un minuteur externe ou d'un système de commande à distance distinct de celui fourni avec l'appareil.
- Cet appareil est destiné à un usage domestique uniquement. Il ne doit pas être utilisé à des fins commerciales.
- La surface extérieure de l'appareil peut chauffer pendant le fonctionnement.



**ATTENTION** : Surface chaude : ne touchez pas la partie chaude ou les composants chauffants de l'appareil. Veillez à ne pas renverser d'eau sur l'élément chauffant.

**AVERTISSEMENT** : Tenez l'appareil à l'écart des matériaux inflammables.

## Entretien et maintenance

Avant de procéder à toute opération de nettoyage ou d'entretien, débranchez la machine à barbe à papa de l'alimentation secteur et vérifiez qu'elle a complètement refroidi.

**ÉTAPE 1** : essuyez la base de la machine à barbe à papa avec un chiffon doux et humide, puis séchez-la soigneusement.

**ÉTAPE 2** : nettoyez la coupelle à sucre, le bol en plastique, le pare-éclaboussures et la cuillère de dosage à l'eau chaude savonneuse, puis rincez-les et séchez-les soigneusement.

N'utilisez jamais de détergents agressifs ou abrasifs ni de tampons à récurer pour nettoyer la machine à barbe à papa, car cela pourrait endommager sa surface.



**REMARQUE** : la machine à barbe à papa doit être nettoyée après chaque utilisation.

## Mode d'emploi

### Avant la première utilisation

Nettoyez la machine à barbe à papa en suivant les instructions de la section « **Entretien et maintenance** ».



**REMARQUE** : lors de la première utilisation de la machine à barbe à papa, une légère odeur peut se dégager. Ce phénomène est normal et ne dure pas. Laissez suffisamment de ventilation autour de la machine à barbe à papa.

### Montage de la machine à barbe à papa

**ÉTAPE 1** : placez la base de la machine à barbe à papa sur une surface stable et résistante à la chaleur, à une hauteur confortable pour l'utilisateur.

**ÉTAPE 2** : placez le bol en plastique sur la base de la machine à barbe à papa, puis tournez-le dans le sens inverse des aiguilles d'une montre pour le fixer.

**ÉTAPE 3** : fixez le pare-éclaboussures au sommet du bol en plastique en le poussant doucement vers le bas jusqu'à ce qu'il soit bien fixé.

**ÉTAPE 4** : placez la coupelle à sucre sur le filetage de l'arbre d'entraînement, situé au centre de l'élément chauffant, de sorte que les languettes du filetage de l'arbre d'entraînement soient alignées avec les fentes de la coupelle à sucre. Une fois alignées, poussez la coupelle à sucre vers le bas sur le filetage de l'arbre d'entraînement pour la fixer.

Voir « **Fig. 1** ». Alignez les fentes de la coupelle à sucre avec les languettes du filetage de l'arbre d'entraînement pour insérer complètement la coupelle.

Une fois les fentes alignées, appuyez fermement pour fixer la coupelle.

### Utilisation de la machine à barbe à papa

**ÉTAPE 1** : branchez la machine à barbe à papa sur l'alimentation secteur et allumez-la.

**ÉTAPE 2** : allumez la machine à barbe à papa à l'aide du bouton marche/arrêt. Faites préchauffer la machine à barbe à papa pendant environ 4 à 5 minutes, puis éteignez-la à l'aide de l'interrupteur marche/arrêt.

**ÉTAPE 3 :** en utilisant uniquement la cuillère de dosage fournie, versez avec précaution une cuillère de sucre dans l'entrée du sucre au centre de la coupelle à sucre, puis allumez la machine à barbe à papa à l'aide du bouton marche/arrêt. La coupelle à sucre commence à tourner et à chauffer. La barbe à papa se forme en environ 3 à 5 minutes.

**ÉTAPE 4 :** faites rouler lentement le bâton à barbe à papa contre le bord du bol en plastique, dans le sens des aiguilles d'une montre.

**ÉTAPE 5 :** lorsque la barbe à papa a suffisamment augmenté de volume, faites tourner le bâton autour du dessus de la coupelle à sucre pour récupérer la barbe à papa. Pour remplir la machine à barbe à papa, éteignez-la à l'aide de l'interrupteur marche/arrêt, puis ajoutez une cuillère de dosage de sucre dans l'ouverture/l'entrée du sucre de la coupelle à sucre.

**ÉTAPE 6 :** une fois la barbe à papa prête, éteignez l'appareil à l'aide du bouton marche/arrêt, puis débranchez-le de l'alimentation secteur.



**REMARQUE :** la barbe à papa colorée ne peut être fabriquée qu'avec du sucre coloré. Le sucre en poudre blanc ne permettra pas d'obtenir une barbe à papa colorée.



**ATTENTION :** assurez-vous que la coupelle à sucre ne tourne pas lorsque vous versez du sucre dans la machine à barbe à papa.

**AVERTISSEMENT :** N'AJOUTEZ JAMAIS DE SUCRE LORSQUE L'APPAREIL EST ALLUMÉ. ASSUREZ-VOUS QUE LA MACHINE À BARBE À PAPA EST ÉTEINTE. ne touchez pas la coupelle à sucre ou l'élément chauffant, car ils seront très chauds pendant et immédiatement après l'utilisation. Vérifiez que le sucre se verse bien dans la coupelle à sucre et qu'il n'entre pas en contact avec l'élément chauffant. Ne remplissez pas excessivement la coupelle à sucre, car le sucre risquerait de déborder et d'entrer en contact avec l'élément chauffant.

### Démontage de la machine à barbe à papa

**ÉTAPE 1 :** éteignez la machine à barbe à papa et débranchez-la de l'alimentation secteur. Laissez la machine à barbe à papa refroidir complètement avant de tenter de la démonter.

**ÉTAPE 2 :** une fois la machine à barbe à papa complètement refroidie, retirez la coupelle à sucre en la tirant vers le haut pour la déconnecter de l'arbre d'entraînement situé au centre de l'élément chauffant.

**ÉTAPE 3 :** tournez le bol en plastique dans le sens des aiguilles d'une montre pour le débloquer, puis retirez-le de la base de la machine à barbe à papa.

**ÉTAPE 4 :** retirez le pare-éclaboussures en le soulevant avec précaution pour le sortir du bol en plastique.



**AVERTISSEMENT :** la machine à barbe à papa reste chaude immédiatement après utilisation. Assurez-vous que l'appareil est complètement froid avant de tenter de le démonter.

### Rangement

Vérifiez que la machine à barbe à papa est froide, propre et sèche avant de la ranger dans un endroit frais et sec.

N'enroulez jamais le cordon étroitement autour de la machine à barbe à papa ; enroulez-le sans le serrer pour éviter de l'endommager.

### Spécifications

Code produit : EK2641

Entrée : 220–240 V ~ 50–60 Hz

Puissance : 400 W

## **INSTRUKCJE DOTYCZĄCE BEZPIECZEŃSTWA**

- Podczas używania urządzeń elektrycznych zawsze należy stosować podstawowe środki ostrożności.
- Przed podłączeniem urządzenia do zasilania sieciowego należy sprawdzić, czy napięcie podane na tabliczce znamionowej jest zgodne z napięciem w sieci lokalnej.
- To urządzenie może być używane przez dzieci w wieku od 8 lat oraz osoby o ograniczonych zdolnościach fizycznych, sensorycznych lub umysłowych, a także nieposiadające wiedzy lub doświadczenia w użytkowaniu tego typu urządzeń, pod warunkiem, że będą one nadzorowane lub zostaną poinstruowane na temat bezpiecznego korzystania z tego urządzenia oraz poinformowane o potencjalnych zagrożeniach.
- Produkt nie jest przeznaczony do zabawy, dlatego dzieci powinny używać go pod nadzorem.
- Dzieci nie powinny czyścić ani konserwować urządzenia, chyba że mają więcej niż 8 lat i są nadzorowane w trakcie tych czynności.
- Ten produkt nie jest zabawką.
- Jeśli przewód zasilający, wtyczka lub jakakolwiek część urządzenia nie działają prawidłowo bądź zostały one upuszczone lub zniszczone, należy natychmiast przerwać użytkowanie urządzenia w celu uniknięcia potencjalnych obrażeń.
- To urządzenie nie zawiera części, które mogą być serwisowane przez użytkownika. Naprawy należy powierzyć wyłącznie wykwalifikowanemu elektrykowi. Nieprawidłowo przeprowadzona naprawa może narazić użytkownika na niebezpieczeństwo.
- Urządzenie i jego przewód zasilający należy przechowywać w miejscu niedostępnym dla dzieci.
- Włączone lub stygnące urządzenie należy przechowywać w miejscu niedostępnym dla dzieci.
- Urządzenie i jego kabel zasilania należy przechowywać z dala od źródeł ciepła i ostrych krawędzi, które mogą spowodować uszkodzenia.
- Kabel zasilania należy przechowywać z dala od części urządzenia, które mogą się nagrzewać podczas pracy.
- Urządzenie należy trzymać z dala od urządzeń emitujących ciepło.
- Nie wolno zanurzać urządzenia w wodzie ani innym płynie.
- Nie wolno obsługiwać urządzenia mokrymi rękami.
- Nie należy pozostawiać urządzenia bez nadzoru po podłączeniu do sieci elektrycznej.
- Nie należy odłączać urządzenia od zasilania, ciągnąc za przewód – należy wyłączyć urządzenie i wyjąć wtyczkę ręcznie.
- Nie wolno ciągnąć ani przenosić urządzenia za przewód zasilający.
- Nie wolno używać produktu do celów innych niż jego przeznaczenie.
- Nie należy używać akcesoriów innych niż dołączone do zestawu.
- Nie należy używać urządzenia na zewnątrz.
- Nie należy przechowywać produktu w miejscu narażonym na bezpośrednie działanie promieni słonecznych ani w warunkach wysokiej wilgotności.
- Nie należy przesuwać urządzenia, gdy jest ono używane.
- Nie należy dotykać żadnych części urządzenia, które mogą się nagrzewać, ani elementów grzejnych urządzenia, ponieważ może to spowodować obrażenia ciała.

- W przypadku tego urządzenia nie należy używać przedmiotów ostrych lub powodujących ścieranie. Należy używać wyłącznie drewnianej lub wykonanej z tworzywa sztucznego łopatki odpornej na wysokie temperatury, aby uniknąć uszkodzenia powłoki zapobiegającej przywieraniu.
- Przed wymianą lub zamontowaniem akcesoriów należy wyłączyć urządzenie i odłączyć je od zasilania sieciowego.
- Zawsze należy odłączać urządzenie od zasilania po użyciu, a także przed czyszczeniem lub konserwacją.
- Przed przystąpieniem do czyszczenia, konserwacji lub przechowywania urządzenia należy zawsze upewnić się, że zostało ono całkowicie schłodzone.
- Zawsze należy używać urządzenia na stabilnej, odpornej na wysoką temperaturę powierzchni, na wysokości zapewniającej komfort użytkownika.
- Nie zaleca się używania przedłużacza do zasilania urządzenia.
- Urządzenia nie należy obsługiwać za pomocą zewnętrznego zegara ani oddzielnego układu zdalnego sterowania innego niż ten, który został dostarczony wraz z urządzeniem.
- To urządzenie jest przeznaczone wyłącznie do użytku domowego. Nie należy go używać do celów komercyjnych.
- Zewnętrzna powierzchnia urządzenia może się nagrzewać podczas pracy.



**UWAGA:** Gorąca powierzchnia — nie należy dotykać gorących części ani elementów grzejnych urządzenia. Należy uważać, aby nie połać elementu grzejnego wodą.

**OSTRZEŻENIE:** Urządzenie należy przechowywać z dala od materiałów łatwopalnych.

## Konserwacja

Przed przystąpieniem do czyszczenia lub konserwacji należy odłączyć maszynę do waty cukrowej od źródła zasilania i upewnić się, że urządzenie ostygło.

**KROK 1:** wytrzyj podstawę maszyny do waty cukrowej miękką, wilgotną szmatką i dokładnie osusz.

**KROK 2:** umyj miskę do cukru, miskę plastikową, osłonę przeciwropryskową i miarkę w ciepłej wodzie z dodatkiem mydła, a następnie dokładnie je wypłucz i osusz.

Do czyszczenia maszyny nie wolno używać silnych lub ściernych detergentów ani druczianych zmywaków, ponieważ może to spowodować uszkodzenie powierzchni.



**UWAGA:** maszynkę do waty cukrowej należy wyczyścić po każdym użyciu.

## Instrukcja obsługi

### Przed pierwszym użyciem

Oczyść maszynę do waty cukrowej zgodnie z instrukcjami zawartymi w rozdziale „**Konserwacja**”.



**UWAGA:** przy pierwszym użyciu maszyny do waty cukrowej może pojawić się nieprzyjemny zapach. Jest to zjawisko normalne i wkrótce ustąpi. Należy zapewnić odpowiednią wentylację wokół urządzenia.

### Montaż maszyny do waty cukrowej

**KROK 1:** umieść podstawę maszyny do waty cukrowej na stabilnej, odpornej na wysoką temperaturę powierzchni, na wysokości zapewniającej komfort użytkownika.

**KROK 2:** umieść plastikową miskę na podstawie maszyny do waty cukrowej i przekręć ją w lewo, aż zablokuje się na swoim miejscu.

**KROK 3:** przymocuj osłonę przeciwropryskową do górnej części plastikowej miski, delikatnie wciskając ją w dół, aż zostanie

pewnie zamocowana.

**KROK 4:** umieść pojemnik na cukier na gwincie wałka napędowego znajdującym się w środku elementu grzejnego, tak aby wypusty na gwincie wałka zrównały się ze szczelinami w pojemniku. Po wyrównaniu wcisnij pojemnik na gwint do oporu, aby zablokować go na miejscu.

Patrz „Fig. 1”. Wyrównaj szczeliny pojemnika na cukier z wypustami na gwincie wałka napędowego, aby całkowicie wsunąć pojemnik.

Gdy szczeliny znajdują się w jednej linii, mocno dociśnij, aby zablokować.

### Użytkowanie maszyny do waty cukrowej

**KROK 1:** podłącz maszynę do źródła zasilania i włącz ją.

**KROK 2:** włącz maszynę do waty cukrowej za pomocą przełącznika. Odczekaj ok. 4–5 min, aż maszyna do waty cukrowej się rozgrzeje, a potem wyłącz ją za pomocą przełącznika.

**KROK 3:** ostrożnie dodaj jedną miarkę cukru do wlotu cukru na środku pojemnika na cukier, a następnie włącz maszynę do waty cukrowej za pomocą przełącznika. Pojemnik na cukier zacznie wirować i rozgrzewać się. Uformowanie waty cukrowej zajmuje około 3–5 minut.

**KROK 4:** powoli obracaj patyczek do waty cukrowej wokół krawędzi plastikowej miski w kierunku przeciwnym do ruchu wskazówek zegara.

**KROK 5:** gdy wata cukrowa zwiększy objętość, obracaj patyczek wokół górnej części pojemnika na cukier, aby ją zebrać. Aby ponownie napełnić maszynę do waty cukrowej, wyłącz ją za pomocą przełącznika, a następnie dodaj jedną miarkę cukru do otworu/wlotu cukru w pojemniku na cukier.

**KROK 6:** po przygotowaniu całej waty cukrowej, wyłącz urządzenie za pomocą przełącznika i odłącz je od zasilania sieciowego.



**UWAGA:** kolorową watę cukrową można przygotować wyłącznie z kolorowego cukru. Z białego cukru nie powstanie kolorowa wata cukrowa.



**UWAGA:** upewnij się, że podczas dodawania cukru do urządzenia pojemnik na cukier nie obraca się.

**OSTRZEŻENIE:** NIGDY NIE DODAWAJ CUKRU, GDY URZĄDZENIE JEST WŁĄCZONE. UPEWNIJ SIĘ, ŻE MASZYNA JEST WYŁĄCZONA. nie należy dotykać pojemnika na cukier ani elementu grzejnego, ponieważ będą one bardzo gorące w trakcie użycia i bezpośrednio po nim. Należy upewnić się, że cukier wsypano do pojemnika na cukier i że nie został on rozsypany na element grzejny. Nie należy przepętniać pojemnika na cukier, ponieważ może to spowodować rozsypanie cukru na element grzejny.

### Demontaż maszyny do waty cukrowej

**KROK 1:** wyłącz maszynę do waty cukrowej i odłącz ją od źródła zasilania. Przed przystąpieniem do demontażu maszyny do waty cukrowej poczekaj, aż ostygnie.

**KROK 2:** po całkowitym ostygnięciu maszyny do waty cukrowej wymontuj pojemnik na cukier, wyciągając go do góry i zdejmując z wału napędowego w środkowej części elementu grzejnego.

**KROK 3:** przekręć plastikową miskę zgodnie z ruchem wskazówek zegara, aby ją odblokować, a następnie zdjąć ją z podstawy urządzenia.

**KROK 4:** wymontuj osłonę przeciwrozpryskową, ostrożnie podnosząc ją i zdejmując z plastikowej miski.



**OSTRZEŻENIE:** maszyna do waty cukrowej będzie gorąca natychmiast po użyciu. Przed próbą zdemontowania urządzenia należy upewnić się, że całkowicie wystygło.

### Przechowywanie

Przed odłożeniem maszyny do waty cukrowej w chłodne i suche miejsce należy sprawdzić, czy jest ono chłodne, czyste i suche. Nie wolno owijać ściśle przewodu wokół urządzenia. Należy owinąć go luźno, aby uniknąć uszkodzenia.

### Dane techniczne

Kod produktu: EK2641

Wejście: 220–240 V ~ 50–60 Hz

Wyjście: 400 W



## BEZPEČNOSTNÉ POKYNY

- Pri používaní elektrických spotrebičov je potrebné vždy dodržiavať základné bezpečnostné opatrenia.
- Pred zapojením spotrebiča do elektrickej siete skontrolujte, či napätie uvedené na typovom štítku zodpovedá napätiu v miestnej sieti.
- Deti vo veku od 8 rokov a osoby, ktoré majú znížené fyzické, senzorické alebo duševné schopnosti alebo nedostatok patričných skúseností a znalostí, môžu tento spotrebič používať len v prípade, ak na nich dozerá osoba zodpovedná za ich bezpečnosť alebo ak ich táto osoba poučila o bezpečnej obsluhu zariadenia a možných nebezpečenstvách.
- Je potrebné dohliadnuť na to, aby sa so spotrebičom nehrali deti.
- Deti nesmú vykonávať čistenie ani používateľskú údržbu spotrebiča, pokiaľ nie sú staršie ako 8 rokov a pod dozorom.
- Tento spotrebič nie je hračka.
- Ak napájací kábel, zástrčka alebo akákoľvek časť spotrebiča nefunguje správne alebo ak došlo k ich pádu alebo poškodeniu, produkt ihneď prestaňte používať, aby ste predišli možnému zraneniu.
- Tento spotrebič neobsahuje žiadne časti opraviteľné spotrebiteľom, opravy by mal vykonávať iba kvalifikovaný elektrikár. Dôsledkom nesprávnej opravy môže dôjsť k riziku ohrozenia spotrebiteľa.
- Spotrebič a napájací kábel uchovávajte mimo dosahu detí.
- Keď je spotrebič zapnutý alebo ešte úplne nevychladol, uchovávajte ho mimo dosahu detí.
- Spotrebič a napájací kábel uchovávajte mimo dosahu tepla alebo ostrých hrán, ktoré by ho mohli poškodiť.
- Napájací kábel udržiujte mimo dosahu akýchkoľvek častí spotrebiča, ktoré sa môžu počas používania zahriať.
- Spotrebič uchovávajte mimo dosahu iných spotrebičov vyžarujúcich teplo.
- Spotrebič neponárajte do vody ani inej kvapaliny.
- So spotrebičom nemanipulujte mokrými rukami.
- Keď je spotrebič pripojený k elektrickej sieti, nenechávajte ho bez dozoru.
- Spotrebič neodpájajte z elektrickej siete ťahaním za kábel. Vypnite ho a zástrčku vytiahnite ručne.
- Spotrebič neťahajte ani neprenášajte za napájací kábel.
- Spotrebič nepoužívajte na iné účely, než na ktoré je určený.
- Nepoužívajte príslušenstvo, ktoré nie je dodávané spolu s výrobkom.
- Tento spotrebič nepoužívajte v exteriéri.
- Spotrebič neskladujte na priamom slnečnom svetle ani vo veľmi vlhkom prostredí.
- Počas používania spotrebičom nepohybujte.
- Nedotýkajte sa žiadnych častí spotrebiča, ktoré sa môžu zahriať alebo slúžia na zohrievanie. Mohlo by dôjsť k zraneniu.
- Na spotrebič nepoužívajte ostré ani abrazívne predmety. Používajte iba teplovzdorné plastové alebo drevené obracačky, aby ste nepoškodili nelepivý povrch.
- Pred výmenou alebo montážou príslušenstva vypnite spotrebič a odpojte ho z elektrickej siete.
- Po použití a pred akýmkoľvek čistením alebo používateľskou údržbou spotrebič vždy odpojte zo siete.

- Po každom použití nechajte spotrebič úplne vychladnúť a až potom ho vyčistite, vykonajte údržbu alebo ho odložte.
- Spotrebič vždy položte na stabilný, teplovzdorný povrch vo výške pohodlnej pre používateľa.
- Použitie predlžovacieho kábla so spotrebičom sa neodporúča.
- Tento spotrebič nie je možné obsluhovať pomocou externého časovača alebo samostatného diaľkového ovládania, ktoré nie sú súčasťou balenia.
- Tento spotrebič je určený len na domáce použitie. Nemal by sa používať na komerčné účely.
- Vonkajší povrch spotrebiča sa môže počas prevádzky zahriať.



**UPOZORNENIE:** Horúci povrch – Nedotýkajte sa tepelných súčastí spotrebiča. Dávajte pozor, aby ste na výhrevný prvok nenaliali vodu.

**VAROVANIE:** Spotrebič uchovávajte mimo dosahu horľavých látok.

## Starostlivosť a údržba

Pred čistením a údržbou odpojte výrobnik cukrovej vaty z elektrickej siete a skontrolujte, či úplne vychladol.

**1. KROK:** Hlavnú jednotku výrobníka cukrovej vaty utrite mäkkou navlhčenou handričkou a dôkladne osušte.

**2. KROK:** Vyčistite panvicu na cukor, plastovú misu, zábranu proti striekaniu a odmernú lyžicu v teplej mydlovej vode, potom opláchnite a dôkladne osušte.

Na čistenie výrobníka cukrovej vaty nikdy nepoužívajte drsné alebo abrazívne čistiace prostriedky či špongie. Mohlo by dôjsť k poškodeniu povrchu.



**POZNÁMKA:** Výrobnik cukrovej vaty je potrebné umyť po každom použití.

### Návod na použitie

#### Pred prvým použitím

Vyčistite výrobnik cukrovej vaty podľa pokynov v časti „**Starostlivosť a údržba**“.



**POZNÁMKA:** Pri prvom použití výrobníka cukrovej vaty môže byť cítiť mierny zápach. Je to normálny jav a po krátkom čase ustúpi. V blízkosti výrobníka cukrovej vaty zaistite dostatočné vetranie.

### Zloženie výrobníka cukrovej vaty

**1. KROK:** Hlavnú jednotku výrobníka cukrovej vaty umiestnite na stabilný, teplovzdorný povrch vo výške pohodlnej pre používateľa.

**2. KROK:** Umiestnite plastovú misu na základnú jednotku výrobníka cukrovej vaty a otočte ju proti smeru hodinových ručičiek, kým nezapadne na svoje miesto.

**3. KROK:** Zábranu proti striekaniu pripevnite na vrch plastovej misy tak, že ju jemne zatlačíte nadol, kým nebude zaistená.

**4. KROK:** Umiestnite panvicu na cukor na závit hnacieho hriadeľa, ktorý sa nachádza v strede ohrevného prvku, tak, aby výstupky na závitě hnacieho hriadeľa boli zarovnané s otvormi na panvici na cukor. Po zarovnaní zatlačte panvicu na cukor úplne nadol na závitě hnacieho hriadeľa, aby zapadla na miesto.

Pozrite si „**Obr. 1**“. Zarovnajtie otvory na panvici na cukor s výstupkami na závitě hnacieho hriadeľa tak, aby sa úplne zasunula. Keď sú otvory zarovnané, pevne ju zatlačte nadol, aby sa zaistila.

### Používanie výrobníka cukrovej vaty

**1. KROK:** Výrobnik cukrovej vaty pripojte do elektrickej siete a zapnite napájanie.

**2. KROK:** Zapnite výrobnik cukrovej vaty pomocou vypínača. Nechajte výrobnik cukrovej vaty predhriať pribl. 4–5 minút a potom ho vypnite vypínačom.

**3. KROK:** Pomocou dodanej odmernej lyžice opatrne pridajte jednu odmerku cukru do vstupného otvoru na cukor v strede panvice na cukor a potom zapnite výrobnik cukrovej vaty pomocou vypínača. Panvica na cukor sa začne otáčať a zahrievať. Potrvá pribl. 3–5 minút, kým sa vytvorí cukrová vata.

**4. KROK:** Pomaly otáčajte paličkou na cukrovú vatu okolo okraja plastovej misy v smere hodinových ručičiek.

**5. KROK:** Keď cukrová vata zväčší svoj objem, otáčajte paličkou na cukrovú vatu okolo hornej časti panvice na cukor, aby ste ju zozbierali. Ak chcete výrobnik cukrovej vaty doplniť, vypnite ho pomocou vypínača a potom pridajte jednu odmerku cukru do vstupného otvoru na cukor v panvici na cukor.

**6. KROK:** Keď je cukrová vata hotová, vypnite výrobnik cukrovej vaty pomocou vypínača a odpojte ho od elektrickej siete.



**POZNÁMKA:** Farebnú cukrovú vatu je možné vyrobiť iba pomocou farebného cukru. Použitím bieleho kryštalového cukru sa nevytvorí farebná cukrová vata.



**UPOZORNENIE:** Pri pridávaní cukru do výrobníka cukrovej vaty sa uistite, že sa panvica na cukor neotáča.

**VAROVANIE:** NIKDY NEPRIDÁVAJTE CUKOR, KEĎ JE SPOTREBIČ ZAPNUTÝ. UISTITE SA, ŽE JE VÝROBNÍK CUKROVEJ VATY VYPNUTÝ. Nedotýkajte sa panvice na cukor ani ohrevného prvku, pretože počas používania a bezprostredne po ňom budú veľmi horúce. Skontrolujte, či je cukor nasypaný do panvice na cukor a či sa nevysypal na ohrevný prvok. Neprepĺňajte panvicu na cukor, pretože by sa cukor mohol vysypať na ohrevný prvok.

### Demontáž výrobníka cukrovej vaty

**1. KROK:** Výrobnik cukrovej vaty vypnite a odpojte ho z elektrickej siete. Pred demontážou nechajte výrobnik cukrovej vaty úplne vychladnúť.

**2. KROK:** Po úplnom vychladnutí výrobníka cukrovej vaty vyberte panvicu na cukor vytiahnutím nahor z hnacieho hriadeľa v strede ohrevného prvku.

**3. KROK:** Otočte plastovú misu v smere hodinových ručičiek, aby ste ju odistili, a potom ju vyberte zo základnej jednotky výrobníka cukrovej vaty.

**4. KROK:** Odstráňte zábranu proti striekaniu tak, že ju opatrne zdvihnete a zložíte z plastovej misy.



**VAROVANIE:** Výrobnik cukrovej vaty bude ihneď po použití horúci. Pred pokusom o demontáž výrobníka cukrovej vaty sa uistite, že výrobok úplne vychladol.

### Uskladnenie

Pred uložením na chladnom a suchom mieste skontrolujte, či je výrobnik cukrovej vaty vychladnutý, čistý a suchý. Kábel nikdy neovíjajte pevne okolo výrobníka cukrovej vaty. Oviňte ho iba voľne, aby nedošlo k poškodeniu.

### Technické údaje

Kód výrobku: EK2641

Vstup: 220–240 V ~ 50–60 Hz

Výkon: 400 W

## INSTRUCCIONES DE SEGURIDAD

- Cuando utilice aparatos eléctricos, observe siempre las instrucciones básicas de seguridad.
- Compruebe que el voltaje indicado en la placa coincide con el de la red local antes de conectar el dispositivo a la corriente eléctrica.
- Pueden utilizar este dispositivo niños mayores de 8 años y personas con capacidades físicas, sensoriales o mentales reducidas o con falta de conocimiento y experiencia, solo bajo supervisión o mientras se les enseña a usar el dispositivo de forma segura y entendiendo los riesgos que conlleva.
- Evite que los niños jueguen con el dispositivo.
- A menos que sean mayores de 8 años y estén bajo supervisión, los niños no deben realizar tareas de limpieza ni labores de mantenimiento.
- Este dispositivo no es un juguete.
- Deje de utilizar el dispositivo inmediatamente si el cable de alimentación, el enchufe o cualquier otra pieza no funcionan correctamente, o si ha sufrido alguna caída o algún otro tipo de daño, para evitar posibles lesiones.
- Este dispositivo contiene piezas que el usuario no puede reparar, por lo que es necesario que un electricista cualificado se ocupe de las reparaciones pertinentes. Una reparación inadecuada puede poner al usuario en riesgo de sufrir daños.
- Mantenga el dispositivo y el cable de alimentación fuera del alcance de los niños.
- Mantenga el dispositivo fuera del alcance de los niños cuando esté encendido o mientras se esté enfriando.
- Mantenga el dispositivo y el cable de alimentación alejados de fuentes de calor o bordes afilados que puedan causar daños.
- Mantenga el cable de alimentación alejado de las partes del dispositivo que puedan calentarse durante el uso.
- Mantenga el dispositivo alejado de otros que emitan calor.
- No lo sumerja en agua u otros líquidos.
- No lo manipule con las manos mojadas.
- Supervise el dispositivo mientras esté conectado a la corriente eléctrica.
- No desconecte el aparato de la corriente eléctrica tirando del cable. En su lugar, apáguelo y retire el enchufe con la mano.
- No transporte ni mueva el dispositivo agarrándolo por el cable de alimentación.
- No utilice el dispositivo para ningún otro uso que no sea el previsto.
- No utilice accesorios diferentes a los incluidos.
- No utilice el dispositivo al aire libre.
- Guarde el dispositivo alejado de la luz solar directa y de la humedad.
- No mueva el dispositivo mientras esté en uso.
- No toque ninguna de las partes del aparato que puedan calentarse ni sus componentes calefactores, ya que podrían causarle lesiones.
- No utilice objetos afilados o abrasivos con este dispositivo; utilice solo espátulas de madera o de plástico que sean resistentes al calor para evitar dañar la superficie antiadherente.
- Apague el dispositivo y desenchúfelo de la corriente eléctrica antes de cambiar o colocar accesorios.
- Desenchufe siempre el dispositivo después de cada uso y antes de limpiarlo o realizar el mantenimiento.

- Asegúrese siempre de que el dispositivo se haya enfriado completamente después de su uso, antes de limpiarlo, realizar labores de mantenimiento o almacenarlo.
- Utilice siempre el dispositivo sobre una superficie estable, resistente al calor y a una altura que sea cómoda para el usuario.
- No se recomienda el uso de un cable alargador con el dispositivo.
- Este dispositivo no debe utilizarse con un temporizador externo o un sistema de control remoto independiente que no sean los que se incluyen con el mismo.
- Este dispositivo está diseñado exclusivamente para el uso doméstico. No debe utilizarse para fines comerciales.
- La superficie exterior del dispositivo puede calentarse durante el funcionamiento.



**PRECAUCIÓN:** Superficie caliente: no toque las partes calientes ni los componentes calefactores del dispositivo. Tenga cuidado de no verter agua en la resistencia.

**ADVERTENCIA:** Mantenga el dispositivo alejado de materiales inflamables.

## Cuidados y mantenimiento

Antes de limpiar el dispositivo o realizar alguna labor de mantenimiento, desenchufe la máquina de algodón de azúcar de la corriente eléctrica y deje que se enfríe por completo.

**PASO 1:** Limpie la unidad base de la máquina de algodón de azúcar con un paño suave y húmedo, y séquela bien.

**PASO 2:** Limpie el recipiente para el azúcar, el recipiente de plástico, el protector antisalpicaduras y la cuchara medidora con agua caliente y jabón y, a continuación, enjuáguelos y séquelos completamente.

No utilice productos de limpieza fuertes o abrasivos ni estropajos para limpiar la máquina de algodón de azúcar, ya que podrían causar daños en la superficie.



**NOTA:** La máquina de algodón de azúcar debe limpiarse después de cada uso.

### Instrucciones de uso

#### Antes del primer uso

Limpie la máquina de algodón de azúcar siguiendo las instrucciones de la sección "**Cuidados y mantenimiento**".



**NOTA:** Es posible que la máquina de algodón de azúcar desprenda un ligero olor cuando se utilice por primera vez. Es algo normal y desaparece pronto. Ventile adecuadamente la ubicación de la máquina de algodón de azúcar.

### Montaje de la máquina de algodón de azúcar

**PASO 1:** Coloque la unidad base de la máquina de algodón de azúcar sobre una superficie estable, resistente al calor y a una altura que sea cómoda para el usuario.

**PASO 2:** Coloque el recipiente de plástico en la unidad base de la máquina de algodón de azúcar y gírelo en sentido contrario al de las agujas del reloj hasta que encaje en la posición correcta.

**PASO 3:** Coloque el protector antisalpicaduras en la parte superior del recipiente de plástico empujándolo suavemente hasta que quede fijado en una posición segura.

**PASO 4:** Coloque el recipiente para el azúcar en el eje de transmisión, situado en el centro de la resistencia, de modo que las pestañas del eje de transmisión queden alineadas con las ranuras del recipiente para el azúcar. Una vez alineado, empuje el recipiente para el azúcar hasta el fondo del eje de transmisión para fijarlo.

Mira "**Fig. 1**". Alinee las ranuras del recipiente para el azúcar con las pestañas del eje de transmisión para que quede completamente insertado.

Una vez que las ranuras estén alineadas, empuje firmemente hacia abajo para fijarlo.

### Uso de la máquina de algodón de azúcar

**PASO 1:** Enchufe la máquina de algodón de azúcar a la corriente eléctrica y enciéndala.

**PASO 2:** Encienda la máquina de algodón de azúcar con el interruptor de encendido/apagado. Precaliente la máquina de algodón de azúcar durante aproximadamente 4–5 minutos y, a continuación, apáguela con el interruptor de encendido/apagado.

**PASO 3:** Utilice únicamente la cuchara medidora incluida para añadir con cuidado una cucharada de azúcar por el punto de entrada del azúcar, en la parte central del recipiente para el azúcar y, a continuación, encienda la máquina de algodón de azúcar con el interruptor de encendido/apagado. El recipiente para el azúcar comenzará a girar y a calentarse. El algodón de azúcar tardará en formarse aproximadamente entre 3–5 minutos.

**PASO 4:** Gire lentamente el palito para el algodón de azúcar alrededor del borde del recipiente de plástico en el sentido de las agujas del reloj.

**PASO 5:** Cuando el algodón de azúcar haya aumentado de tamaño, gire el palito alrededor de la parte superior del recipiente para el azúcar para que el algodón se adhiera. Para rellenar la máquina de algodón de azúcar, apáguela con el interruptor de encendido/apagado y, a continuación, añada una cuchara medidora de azúcar por el punto de entrada/salida del azúcar del recipiente para el azúcar.

**PASO 6:** Cuando haya terminado de hacer el algodón de azúcar, apague la máquina con el interruptor de encendido/apagado y desenchúfela de la corriente eléctrica.



**NOTA:** El algodón de azúcar de colores solo se consigue utilizando azúcar de colores. El azúcar blanco granulado no producirá algodón de azúcar de colores.



**PRECAUCIÓN:** Asegúrese de que el recipiente para el azúcar no esté girando cuando añada el azúcar a la máquina de algodón de azúcar.

**ADVERTENCIA:** NUNCA AÑADA AZÚCAR MIENTRAS EL DISPOSITIVO ESTÉ ENCENDIDO. ASEGÚRESE DE QUE LA MÁQUINA DE ALGODÓN DE AZÚCAR ESTÁ APAGADA. No toque el recipiente para el azúcar ni la resistencia, ya que estarán muy calientes durante su uso e inmediatamente después. Compruebe que el azúcar se vierte en el recipiente para el azúcar y que no se derrama sobre la resistencia. No llene en exceso el recipiente para el azúcar, ya que el azúcar podría derramarse sobre la resistencia.

## Desmontaje de la máquina de algodón de azúcar

**PASO 1:** Apague y desconecte la máquina de algodón de azúcar de la corriente eléctrica. Deje que la máquina de algodón de azúcar se enfríe completamente antes de intentar desmontarla.

**PASO 2:** Cuando la máquina de algodón de azúcar se haya enfriado por completo, retire el recipiente para el azúcar levantándolo sobre el eje de transmisión, en la parte central de la resistencia.

**PASO 3:** Gire el recipiente de plástico en el sentido de las agujas del reloj para desbloquearlo y, a continuación, extráigalo de la unidad base de la máquina de algodón de azúcar.

**PASO 4:** Extraiga el protector antisalpicaduras levantándolo con cuidado y separándolo del recipiente de plástico.



**ADVERTENCIA:** La máquina de algodón de azúcar puede estar caliente inmediatamente después de su uso; asegúrese de que el producto se haya enfriado completamente antes de intentar desmontarlo.

## Almacenamiento

Antes de guardarla en un lugar fresco y seco, asegúrese de que la máquina de algodón de azúcar está fría, limpia y seca. No apriete el cable al enrollarlo alrededor de la máquina de algodón de azúcar; déjelo más suelto para no dañarlo.

## Especificaciones

Código del producto: EK2641

Entrada: 220–240 V ~ 50–60 Hz

Salida: 400 W

## INSTRUCȚIUNI PRIVIND SIGURANȚA

- Când folosiți aparate electrice, respectați întotdeauna măsurile de precauție de bază.
- Verificați dacă tensiunea indicată pe plăcuța cu caracteristici tehnice corespunde cu cea a rețelei locale înainte de a conecta aparatul la priză.
- Copiii cu vârste de peste 8 ani și persoanele cu abilități fizice, senzoriale sau mentale reduse sau fără experiență și cunoștințe pot folosi acest aparat, doar dacă sunt supravegheați sau au fost instruiți în ceea ce privește utilizarea aparatului într-un mod sigur și înțeleg pericolele implicate.
- Copiii trebuie supravegheați pentru a vă asigura că nu se joacă cu aparatul.
- Copiii nu trebuie să curețe sau să întrețină produsul, decât dacă au cel puțin 8 ani și sunt supravegheați.
- Acest aparat nu este o jucărie.
- În cazul în care cablul de alimentare, priza sau orice piesă a aparatului prezintă defecțiuni sau a fost scăpată sau deteriorată, nu mai utilizați produsul cu efect imediat pentru a evita posibilele vătămări corporale.
- Acest aparat nu conține piese care pot fi reparate de către utilizator, doar un electrician calificat poate efectua reparațiile. Reparațiile necorespunzătoare pot prezenta un pericol pentru utilizator.
- A nu se lăsa aparatul și cablul de alimentare la îndemâna copiilor.
- A nu se lăsa aparatul la îndemâna copiilor când este în funcțiune sau lăsat să se răcească.
- Nu apropiați aparatul și cablul de alimentare de surse de căldură sau muchii ascuțite care pot provoca daune.
- Nu apropiați cablul de alimentare de piesele aparatului care pot deveni fierbinți în timpul utilizării.
- Nu apropiați aparatul de alte aparate care emit căldură.
- Nu scufundați aparatul în apă sau în alt lichid.
- Nu folosiți aparatul cu mâinile ude.
- Nu lăsați aparatul nesupravegheat în timp ce este conectat la rețea.
- Nu deconectați aparatul de la rețea trăgând de cablu; opriți-l și scoateți fișa cu mâna.
- Nu trageți sau deplasați aparatul de cablul de alimentare.
- Nu utilizați aparatul în alt scop decât cel destinat.
- Nu utilizați alte accesorii decât cele furnizate.
- Nu utilizați aparatul în aer liber.
- Nu depozitați aparatul în lumina directă a soarelui sau în condiții de umiditate ridicată.
- Nu deplasați aparatul în timp ce este în curs de utilizare.
- Nu atingeți secțiuni ale aparatului care pot deveni fierbinți sau componentele de încălzire ale aparatului, deoarece pot provoca leziuni.
- Nu utilizați obiecte ascuțite sau abrazive pe acest aparat; utilizați doar spatule de plastic sau de lemn rezistente la căldură pentru a evita deteriorarea suprafeței neaderente.
- Opriți aparatul și deconectați-l de la rețea înainte să schimbați sau să montați accesoriile.
- Deconectați întotdeauna aparatul după utilizare și înainte de curățare sau întreținere.
- Asigurați-vă întotdeauna că aparatul s-a răcit complet înainte să îl curățați, întrețineți



sau depozitați.

- Utilizați întotdeauna aparatul pe o suprafață stabilă și rezistentă la căldură, la o înălțime confortabilă pentru utilizator.
- Nu se recomandă utilizarea unui prelungitor împreună cu aparatul.
- Acest aparat nu trebuie operat cu ajutorul unui temporizator extern sau al unui sistem de control la distanță separat, altul decât cel furnizat împreună cu aparatul.
- Acest aparat este destinat numai pentru uz casnic. Nu trebuie folosit în scopuri comerciale.
- Suprafața exterioară a aparatului poate deveni fierbinte în timpul utilizării.



**ATENȚIE:** Suprafață fierbinte – nu atingeți partea fierbinte sau componentele de încălzire ale aparatului. Aveți grijă să nu turnați apă pe elementul de încălzire.

**AVERTISMENT:** Nu apropiați aparatul de materiale inflamabile.

## Îngrijire și întreținere

Înainte de a încerca să efectuați orice operație de curățare sau întreținere, debransați aparatul de făcut vată de zahăr de la rețeaua de alimentare electrică și verificați dacă s-a răcit complet.

**PASUL 1:** Ștergeți unitatea de bază a aparatului de făcut vată de zahăr cu o lavetă moale și umedă și uscați temeinic.

**PASUL 2:** Curățați cuva pentru zahăr, vasul de plastic, protecția antistropire și lingura de măsură în apă caldă cu detergent, apoi clătiți și uscați temeinic.

Nu utilizați niciodată detergenți duri sau abrazivi sau bureți de sârmă pentru a curăța aparatul de făcut vată de zahăr, deoarece puteți deteriora suprafața.



**NOTĂ:** Aparatul de făcut vată de zahăr trebuie curățat după fiecare utilizare.

## Instrucțiuni de utilizare Înainte de prima utilizare

Curățați aparatul de făcut vată de zahăr conform instrucțiunilor din secțiunea intitulată „Îngrijire și întreținere”.



**NOTĂ:** Atunci când utilizați aparatul de făcut vată de zahăr pentru prima dată, este posibil să fie emanat un miros ușor. Acest lucru este normal și se va reduce în scurt timp. Asigurați suficientă ventilație în jurul aparatului de făcut vată de zahăr.

## Asamblarea aparatului de făcut vată de zahăr

**PASUL 1:** Poziționați unitatea de bază a aparatului de făcut vată de zahăr pe o suprafață stabilă, rezistentă la căldură, la o înălțime confortabilă pentru utilizator.

**PASUL 2:** Așezați vasul de plastic pe unitatea de bază a aparatului de făcut vată de zahăr și rotiți-l în sens antiorar, până când se blochează în poziție.

**PASUL 3:** Atașați protecția antistropire la partea superioară a vasului din plastic împingând-o ușor în jos până la fixare.

**PASUL 4:** Așezați cuva pentru zahăr pe filetul arborelui de antrenare, care se află în centrul elementului de încălzire, astfel încât dinții de pe filetul arborelui de antrenare să se alinieze cu fantele de pe cuva pentru zahăr. După ce s-au aliniat, împingeți cuva pentru zahăr complet în jos pe filetul arborelui de antrenare pentru a o bloca în poziție.

Consultați „Fig. 1”. Aliniați fantele de pe cuva pentru zahăr cu dinții de pe filetul arborelui de antrenare pentru a o introduce complet. După ce fantele sunt aliniate, împingeți ferm în jos pentru blocare.

## Utilizarea aparatului de făcut vată de zahăr

**PASUL 1:** Conectați aparatul de făcut vată de zahăr la rețeaua de alimentare electrică și porniți-l.

**PASUL 2:** Porniți aparatul de făcut vată de zahăr cu ajutorul comutatorului pornit/oprit. Lăsați aparatul de făcut vată de zahăr să se preîncălzească timp de aprox. 4–5 minute și apoi opriți-l folosind comutatorul pornit/oprit.

**PASUL 3:** Folosind doar lingura de măsură furnizată, adăugați cu atenție o lingură de zahăr în orificiul de admisie zahăr din centrul cuvei pentru zahăr și apoi porniți aparatul de făcut vată de zahăr cu ajutorul comutatorului pornit/oprit. Cuvă pentru zahăr va începe să se rotească și se va încălzi. Va dura aprox. 3–5 minute ca vata de zahăr să se formeze.

**PASUL 4:** Rulați încet bățul pentru vată de zahăr pe marginea vasului de plastic în sens orar.

**PASUL 5:** După ce vata de zahăr a crescut în volum, rulați bățul pentru vata de zahăr în jurul părții superioare a cuvei pentru zahăr pentru a o colecta. Pentru a reumple aparatul de făcut vată de zahăr, opriți-l cu ajutorul comutatorului pornit/oprit și apoi adăugați o lingură de măsură de zahăr în deschiderea/orificiul de admisie zahăr din cuva pentru zahăr.

**PASUL 6:** După ce vata de zahăr este preparată complet, opriți aparatul de făcut vată de zahăr cu ajutorul comutatorului pornit/oprit și deconectați-l de la rețeaua de alimentare electrică.



**NOTĂ:** Vata de zahăr colorată poate fi preparată numai folosind zahăr colorat. Zahărul granulat alb nu va produce vată de zahăr colorată.



**ATENȚIE:** Asigurați-vă că cuva pentru zahăr nu se învâрте atunci când adăugați zahăr în aparatul de făcut vată de zahăr.

**AVERTISMENT:** NU ADĂUGAȚI NICIODATĂ ZAHĂR ÎN TIMP CE DISPOZITIVUL ESTE PORNIT. ASIGURAȚI-VĂ CĂ APARATUL DE FĂCUT VATĂ DE ZAHĂR ESTE OPRIT. Nu atingeți cuva pentru zahăr sau elementul de încălzire, deoarece acestea vor fi foarte fierbinți în timpul utilizării și imediat după utilizare. Verificați dacă zahărul este turnat în cuva pentru zahăr și nu se varsă pe elementul de încălzire. Nu umpleți excesiv cuva pentru zahăr, deoarece puteți cauza vărsarea zahărului în elementul de încălzire.

### Dezasamblarea aparatului de făcut vată de zahăr

**PASUL 1:** Opriți și deconectați aparatul de făcut vată de zahăr de la rețeaua de alimentare electrică. Lăsați aparatul de făcut vată de zahăr să se răcească complet înainte de a încerca să îl dezasamblați.

**PASUL 2:** După ce aparatul de făcut vată de zahăr s-a răcit complet, scoateți cuva pentru zahăr trăgând-o în sus de pe arborele de antrenare din centrul elementului de încălzire.

**PASUL 3:** Rotiți vasul de plastic în sens orar pentru a-l debloca și apoi scoateți-l din unitatea de bază a aparatului de făcut vată de zahăr.

**PASUL 4:** Îndepărtați protecția antistropire ridicând-o cu atenție și scoțând-o din vasul de plastic.



**AVERTISMENT:** Aparatul de făcut vată de zahăr va fi fierbinte imediat după utilizare; asigurați-vă că produsul este răcit complet înainte de a încerca să dezasamblați aparatul de făcut vată de zahăr.

### Depozitare

Verificați ca aparatul de făcut vată de zahăr să fie răcit, curat și uscat înainte de a-l depozita într-un loc răcoros și uscat. Nu înfășurați niciodată cablul strâns în jurul aparatului de făcut vată de zahăr; înfășurați-l lejer pentru a evita deteriorarea.

### Specificații

Cod produs: EK2641

Intrare: 220–240 V~ 50–60 Hz

Ieșire: 400 W

## VEILIGHEIDSIINSTRUCTIES

- Bij het gebruik van elektrische apparaten moeten altijd de standaardveiligheidsmaatregelen worden opgevolgd.
- Controleer of het voltage aangegeven op het typeplaatje overeenkomt met dat van het lokale netwerk voordat u het apparaat op de netspanning aansluit.
- Kinderen vanaf 8 jaar en mensen met verminderde lichamelijke, zintuiglijke of geestelijke vermogens of met een gebrek aan kennis en ervaring mogen dit apparaat alleen onder toezicht gebruiken of nadat ze instructie hebben ontvangen over het veilig gebruik van het apparaat en als ze de gevaren van het gebruik begrijpen.
- Houd toezicht op kinderen om te voorkomen dat ze met het apparaat gaan spelen.
- Tenzij ze ouder zijn dan 8 jaar en onder toezicht staan, mogen kinderen geen reinigings- of onderhoudstaken uitvoeren.
- Dit apparaat is geen speelgoed.
- Als het netsnoer, de stekker of een onderdeel van het apparaat defect, gevallen of beschadigd is, stop dan onmiddellijk met het gebruik van het product om mogelijk letsel te voorkomen.
- Dit apparaat bevat geen onderdelen die door de gebruiker kunnen worden onderhouden. Alleen een gekwalificeerde elektricien mag reparaties uitvoeren. Bij onjuiste reparaties kan de gebruiker letsel oplopen.
- Houd het apparaat en het netsnoer buiten het bereik van kinderen.
- Houd het apparaat buiten het bereik van kinderen wanneer het is ingeschakeld of aan het afkoelen is.
- Houd het apparaat en het netsnoer uit de buurt van warmtebronnen en scherpe randen die schade kunnen veroorzaken.
- Houd het netsnoer uit de buurt van onderdelen van het apparaat die tijdens gebruik heet kunnen worden.
- Houd het apparaat uit de buurt van andere apparaten die warmte afgeven.
- Dompel het apparaat niet onder in water of een andere vloeistof.
- Gebruik het apparaat niet met natte handen.
- Laat het apparaat niet onbeheerd achter terwijl het is aangesloten op het stopcontact.
- Haal de stekker niet uit het stopcontact door aan het snoer te trekken; schakel het apparaat uit en verwijder de stekker met de hand.
- Draag het apparaat niet aan het netsnoer en trek ook niet aan het snoer.
- Gebruik het apparaat niet voor andere doeleinden dan waarvoor het is bedoeld.
- Gebruik geen andere accessoires dan de meegeleverde accessoires.
- Gebruik dit apparaat niet buitenshuis.
- Berg het apparaat niet op in direct zonlicht of in vochtige omstandigheden.
- Verplaats het apparaat niet terwijl het in gebruik is.
- Raak de verwarmingsonderdelen of andere onderdelen van het apparaat die heet kunnen worden niet aan, omdat dit tot verwondingen kan leiden.
- Gebruik geen scherpe of schurende voorwerpen op dit apparaat. Gebruik alleen hittebestendige kunststof of houten spatels om beschadiging van de antiaanbaklaag te voorkomen.
- Schakel het apparaat uit en haal de stekker uit het stopcontact voordat u hulpstukken vervangt of monteert.
- Haal altijd de stekker uit het stopcontact na gebruik en voordat u het apparaat gaat

- schoonmaken of onderhouden.
- Zorg altijd dat het apparaat na gebruik volledig is afgekoeld voordat u het schoonmaakt, onderhoudt of opbergt.
  - Gebruik het apparaat altijd op een stabiele, hittebestendige ondergrond, op een hoogte die comfortabel is voor de gebruiker.
  - Het gebruik van een verlengsnoer wordt afgeraden.
  - Dit apparaat mag niet worden bediend met een externe timer of met andere afzonderlijke afstandsbedieningssystemen dan die bij dit apparaat zijn geleverd.
  - Dit apparaat is uitsluitend bedoeld voor huishoudelijk gebruik. Het mag niet worden gebruikt voor commerciële doeleinden.
  - De buitenkant van het apparaat kan heet worden tijdens gebruik.



**LET OP:** Heet oppervlak – raak het hete gedeelte of de verwarmingsonderdelen van het apparaat niet aan. Let erop dat u geen water op het verwarmingselement morst.

**WAARSCHUWING:** Houd het product uit de buurt van brandbare materialen.

## Verzorging en onderhoud

Haal de stekker van de suikerspinmachine uit het stopcontact en controleer of het apparaat volledig is afgekoeld voordat u het schoonmaakt of onderhoudt.

**STAP 1:** Veeg de basisunit van de suikerspinmachine schoon met een zachte, vochtige doek en droog grondig af.

**STAP 2:** Reinig de suikerbak, de plastic kom, het spatscherm en de maatlepel in een warm sopje. Spoel ze vervolgens goed schoon en droog ze grondig af.

Gebruik nooit agressieve of schurende schoonmaakmiddelen of schuursponsjes om de suikerspinmachine schoon te maken, aangezien u hiermee het oppervlak kunt beschadigen.



**OPMERKING:** De suikerspinmachine moet na elk gebruik worden schoongemaakt.

### Gebruiksaanwijzing Vóór het eerste gebruik

Reinig de suikerspinmachine volgens de instructies in het gedeelte '**Verzorging en onderhoud**'.



**OPMERKING:** Wanneer u de suikerspinmachine voor de eerste keer gebruikt, kan deze een lichte geur verspreiden. Dit is normaal en zal snel verdwijnen. Zorg voor voldoende ventilatie rond de suikerspinmachine.

### De suikerspinmachine in elkaar zetten

**STAP 1:** Plaats de basisunit van de suikerspinmachine op een stabiele, hittebestendige ondergrond, op een hoogte die comfortabel is voor de gebruiker.

**STAP 2:** Plaats de plastic kom op de basisunit van de suikerspinmachine en draai de kom linksom totdat deze vastklikt.

**STAP 3:** Bevestig het spatscherm aan de bovenkant van de plastic kom door het voorzichtig omlaag te duwen totdat het stevig vastzit.

**STAP 4:** Plaats de suikerbak op de schroef van de aandrijfas. Deze bevindt zich in het midden van het verwarmingselement. De lipjes op de schroef van de aandrijfas moeten uitgelijnd zijn met de sleuven op de suikerbak. Zodra de suikerbak is uitgelijnd, duwt u deze helemaal naar beneden op de schroef van de aandrijfas om hem vast te zetten.

Zie '**Fig. 1**'. Lijn de sleuven op de suikerpan uit met de lipjes op de schroef van de aandrijfas om deze volledig in de bak te plaatsen.

Zodra de sleuven op één lijn liggen, drukt u stevig omlaag om te vergrendelen.

## De suikerspinmachine gebruiken

**STAP 1:** Steek de stekker in het stopcontact en schakel de suikerspinmachine in.

**STAP 2:** Schakel de suikerspinmachine in met de aan/uit-schakelaar. Laat de suikerspinmachine ongeveer 4–5 minuten voorverwarmen en schakel het apparaat vervolgens uit met de aan/uit-schakelaar.

**STAP 3:** Gebruik de meegeleverde maatlepel en voeg voorzichtig één schep suiker toe aan de suikeropening in het midden van de suikerbak en schakel vervolgens de suikerspinmachine in met de aan/uit-schakelaar. De suikerbak begint te draaien en op te warmen. Het duurt ongeveer 3–5 minuten voordat zich een suikerspin vormt.

**STAP 4:** Rol het suikerspinstokje langzaam rechtsom rond de rand van de plastic kom.

**STAP 5:** Zodra de suikerspin meer volume heeft, rolt u het suikerspinstokje rond de bovenkant van de suikerbak om suikerspin te verzamelen. Als u de suikerspinmachine wilt bijvullen, schakelt u deze uit met de aan/uit-schakelaar en voegt u een maatlepel suiker toe via de suikeropening/inlaat van de suikerbak.

**STAP 6:** Zodra de suikerspin is gemaakt, schakelt u de suikerspinmachine uit met de aan/uit-schakelaar en haalt u de stekker uit het stopcontact.



**OPMERKING:** Gekleurde suikerspinnen kunnen alleen worden gemaakt met gekleurde suiker. Witte kristalsuiker produceert geen gekleurde suikerspinnen.



**LET OP:** Zorg dat de suikerbak niet draait wanneer u suiker aan de suikerspinmachine toevoegt.

**WAARSCHUWING:** VOEG NOOIT SUIKER TOE TERWIJL HET APPARAAT IS INGESCHAKELD. ZORG ERVOOR DAT DE SUIKERSPINMACHINE IS UITGESCHAKELD. Raak de suikerbak of het verwarmingselement niet aan, aangezien deze zeer heet worden tijdens en direct na gebruik. Controleer of de suiker in de suikerbak wordt gegoten en niet op het verwarmingselement wordt gemorst. Vul de suikerbak niet te vol, aangezien er dan suiker in het verwarmingselement kan terechtkomen.

## De suikerspinmachine uit elkaar halen

**STAP 1:** Schakel de suikerspinmachine uit en haal de stekker uit het stopcontact. Laat de suikerspinmachine volledig afkoelen voordat u deze uit elkaar haalt.

**STAP 2:** Zodra de suikerspinmachine volledig is afgekoeld, verwijdert u de suikerbak door deze omhoog te tillen, weg van de aandrijfjas in het midden van het verwarmingselement.

**STAP 3:** Draai de plastic kom rechtsom om deze te ontgrendelen en verwijder de kom vervolgens uit de basiseenheid van de suikerspinmachine.

**STAP 4:** Verwijder het spatscherm door het voorzichtig op te tillen en van de plastic kom af te halen.



**WAARSCHUWING:** De suikerspinmachine is heet direct na gebruik. Zorg dat het product volledig is afgekoeld voordat u de suikerspinmachine uit elkaar probeert te halen.

## Opbergen

Controleer of de suikerspinmachine afgekoeld, schoon en droog is voordat u het apparaat op een koele, droge plek opbergt. Wikkel het snoer nooit strak om de suikerspinmachine, maar losjes, om schade te voorkomen.

## Specificaties

Productcode: EK2641

Ingangsspanning: 220–240 V ~ 50–60 Hz

Uitvoer: 400 W

## SICHERHEITSHINWEISE

- Bei der Verwendung elektrischer Geräte sind stets die grundlegenden Sicherheitsvorkehrungen zu beachten.
- Überprüfen Sie, ob die auf dem Typenschild angegebene Spannung mit der des lokalen Netzwerks übereinstimmt, bevor Sie das Gerät an das Stromnetz anschließen.
- Kinder ab 8 Jahren und Personen mit eingeschränkten körperlichen, sensorischen oder mentalen Fähigkeiten oder mangelnder Erfahrung und Kenntnis dürfen dieses Gerät nur verwenden, wenn sie in dessen sichere Verwendung eingewiesen wurden und die damit verbundenen Gefahren verstehen oder überwacht werden.
- Kinder müssen beaufsichtigt werden, damit sichergestellt werden kann, dass sie nicht mit dem Gerät spielen.
- Kinder dürfen keine Reinigungs- oder Wartungsarbeiten durchführen, es sei denn, sie sind älter als 8 Jahre und werden beaufsichtigt.
- Dieses Gerät ist kein Spielzeug.
- Wenn das Netzkabel, der Stecker oder ein Teil des Geräts defekt sind oder dieses fallen gelassen oder beschädigt wurde, stellen Sie die Benutzung des Produkts umgehend ein, um potenzielle Verletzungen zu vermeiden.
- Dieses Gerät enthält keine Teile, die vom Benutzer gewartet werden können. Reparaturen dürfen nur von einem ausgebildeten Elektriker durchgeführt werden. Durch unsachgemäße Reparaturen kann der Benutzer Risiken ausgesetzt werden.
- Bewahren Sie das Gerät und sein Netzkabel außerhalb der Reichweite von Kindern auf.
- Das Gerät muss sich, wenn es eingeschaltet ist oder abkühlt, außerhalb der Reichweite von Kindern befinden.
- Halten Sie das Gerät und sein Netzkabel von Hitze oder scharfen Kanten fern, die Schäden verursachen könnten.
- Halten Sie das Netzkabel von Teilen des Geräts fern, die während des Betriebs heiß werden könnten.
- Halten Sie das Gerät von anderen Geräten fern, die Wärme ausstrahlen.
- Tauchen Sie das Gerät nicht in Wasser oder andere Flüssigkeiten ein.
- Bedienen Sie das Gerät nicht mit nassen Händen.
- Lassen Sie das Gerät nicht unbeaufsichtigt, während es an das Stromnetz angeschlossen ist.
- Ziehen Sie den Netzstecker des Geräts nicht aus der Steckdose, indem Sie am Kabel ziehen. Schalten Sie es aus und ziehen Sie den Stecker von Hand ab.
- Ziehen oder tragen Sie das Gerät nicht am Netzkabel.
- Verwenden Sie das Gerät nur für den vorgesehenen Zweck.
- Verwenden Sie ausschließlich das mitgelieferte Zubehör.
- Verwenden Sie dieses Gerät nicht im Freien.
- Lagern Sie das Gerät nicht in direktem Sonnenlicht oder bei hoher Luftfeuchtigkeit.
- Bewegen Sie das Gerät nicht, während es verwendet wird.
- Berühren Sie keine Bereiche des Geräts, die heiß werden können, oder die Heizkomponenten des Geräts, da dies zu Verletzungen führen kann.
- Verwenden Sie keine scharfen oder scheuernden Gegenstände mit diesem Gerät. Verwenden Sie nur Pfannenwender aus hitzebeständigem Kunststoff oder Holz, um eine Beschädigung der Antihafffläche zu vermeiden.
- Schalten Sie das Gerät aus und trennen Sie es von der Stromversorgung, bevor Sie Zubehöerteile austauschen oder anbringen.

- Trennen Sie das Gerät immer nach der Verwendung und vor jeder Reinigung oder Wartung durch den Benutzer vom Stromnetz.
- Stellen Sie immer sicher, dass das Gerät nach der Verwendung vollständig abgekühlt ist, bevor Sie Reinigungs- oder Wartungsarbeiten durchführen oder das Gerät wegräumen.
- Verwenden Sie das Gerät immer auf einer stabilen, hitzebeständigen Oberfläche, die sich für den Benutzer in einer angenehmen Höhe befindet.
- Es wird nicht empfohlen, das Gerät zusammen mit einem Verlängerungskabel zu verwenden.
- Dieses Gerät darf nicht mit einem externen Timer oder einem separaten Fernbedienungssystem betrieben werden, außer dem im Lieferumfang des Geräts enthaltenen.
- Dieses Gerät ist nur für den Hausgebrauch vorgesehen. Es sollte nicht für kommerzielle Zwecke verwendet werden.
- Die Außenfläche des Geräts kann während des Betriebs heiß werden.



**ACHTUNG:** Heiße Oberfläche: Berühren Sie keine heißen Bereiche und Bauteile des Geräts. Achten Sie darauf, dass kein Wasser auf das Heizelement gelangt.

**WARNUNG:** Das Gerät von entflammaren Materialien fernhalten.

## Pflege und Wartung

Bevor Sie eine Reinigung oder Wartung durchführen, trennen Sie die Zuckerwattemaschine vom Stromnetz und überprüfen Sie, ob sie vollständig abgekühlt ist.

**SCHRITT 1:** Wischen Sie die Basiseinheit der Zuckerwattemaschine mit einem weichen, feuchten Tuch ab und trocknen Sie sie gründlich.

**SCHRITT 2:** Die Zuckerpfanne, die Kunststoffschale, den Spritzschutz und den Messlöffel in warmem Seifenwasser reinigen. Anschließend gründlich abspülen und trocknen.

Verwenden Sie niemals aggressive oder scheuernde Reinigungsmittel oder Topfkratzer zur Reinigung der Zuckerwattemaschine, da dies zu Schäden an der Oberfläche führen kann.



**HINWEIS:** Die Zuckerwattemaschine sollte nach jedem Gebrauch gereinigt werden.

## Gebrauchsanweisung Vor der ersten Verwendung

Reinigen Sie die Zuckerwattemaschine gemäß den Anweisungen im Abschnitt „**Pflege und Wartung**“.



**HINWEIS:** Wenn Sie die Zuckerwattemaschine zum ersten Mal verwenden, kann es zu einer leichten Geruchsentwicklung kommen. Dies ist normal und lässt nach kurzer Zeit nach. Sorgen Sie für eine ausreichende Belüftung in der Umgebung der Zuckerwattemaschine.

## Zusammenbau der Zuckerwattemaschine

**SCHRITT 1:** Stellen Sie die Zuckerwattemaschine in einer für den Benutzer angenehmen Höhe auf eine stabile, hitzebeständige Oberfläche.

**SCHRITT 2:** Die Kunststoffschale auf die Basiseinheit der Zuckerwattemaschine setzen und gegen den Uhrzeigersinn drehen, bis sie einrastet.

**SCHRITT 3:** Befestigen Sie den Spritzschutz an der Oberseite der Kunststoffschale, indem Sie ihn vorsichtig nach unten



drücken, bis er fest sitzt.

**SCHRITT 4:** Die Zuckerpfanne auf die Antriebswelle in der Mitte des Heizelements setzen und dabei die Laschen der Antriebswelle an den Schlitzen der Zuckerpfanne ausrichten. Drücken Sie die Zuckerpfanne nach der Ausrichtung komplett auf die Antriebswelle, bis sie einrastet.

Siehe „**Abb. 1**“. Richten Sie die Schlitze der Zuckerpfanne an den Laschen der Antriebswelle aus, um sie vollständig einzusetzen. Drücken Sie, sobald die Schlitze ausgerichtet wurden, die Zuckerpfanne fest nach unten, bis diese einrastet.

## Verwendung der Zuckerwattemaschine

**SCHRITT 1:** Schließen Sie die Zuckerwattemaschine an die Stromversorgung an und schalten Sie sie ein.

**SCHRITT 2:** Schalten Sie die Zuckerwattemaschine mit dem Ein/Ausschalter ein. Lassen Sie die Zuckerwattemaschine ca. 4 bis 5 Minuten vorheizen und schalten Sie sie dann mit dem Ein-/Aus-Schalter aus.

**SCHRITT 3:** Verwenden Sie ausschließlich den mitgelieferten Messlöffel. Geben Sie vorsichtig einen Löffel Zucker in die Zuckeröffnung/den Einlass in der Mitte der Zuckerpfanne und schalten Sie dann die Zuckerwattemaschine mit dem Ein-/Aus-Schalter ein. Die Zuckerpfanne beginnt sich zu drehen und zu erwärmen. Es dauert etwa 3 bis 5 Minuten, bis sich die Zuckerwatte bildet.

**SCHRITT 4:** Rollen Sie den Zuckerwattestiel langsam im Uhrzeigersinn um die Kante der Kunststoffschale.

**SCHRITT 5:** Wenn die Zuckerwatte mehr Volumen hat, rollen Sie den Zuckerwattestiel um die Oberseite der Zuckerpfanne, um die Zuckerwatte zu sammeln. Zum Nachfüllen der Zuckerwattemaschine den Ein-/Ausschalter betätigen und einen Messlöffel Zucker in die Zuckeröffnung/den Einlass der Zuckerpfanne geben.

**SCHRITT 6:** Schalten Sie die Zuckerwattemaschine nach Abschluss der Zubereitung am Netzschalter aus und ziehen Sie den Netzstecker aus der Steckdose.



**HINWEIS:** Sie können nur dann farbige Zuckerwatte machen, wenn Sie farbigen Zucker verwenden. Mit weißem Kristallzucker erhalten Sie keine farbige Zuckerwatte.



**ACHTUNG:** Stellen Sie sicher, dass sich die Zuckerpfanne nicht dreht, wenn Sie Zucker in die Zuckerwattemaschine geben.

**WARNUNG:** FÜGEN SIE NIEMALS ZUCKER HINZU, WÄHREND DAS GERÄT EINGESCHALTET IST. STELLEN SIE SICHER, DASS DIE ZUCKERWATTEMASCHINE AUSGESCHALTET IST. Die Zuckerpfanne oder das Heizelement nicht berühren, da sie während und unmittelbar nach dem Gebrauch sehr heiß werden. Sicherstellen, dass der Zucker in die Zuckerpfanne gegeben wird und nicht auf das Heizelement gelangt. Die Zuckerpfanne nicht überfüllen, da sonst Zucker in das Heizelement gelangen kann.

## Zerlegen der Zuckerwattemaschine

**SCHRITT 1:** Schalten Sie die Zuckerwattemaschine aus und ziehen Sie den Netzstecker aus der Steckdose. Warten Sie, bis die Zuckerwattemaschine vollständig abgekühlt ist, bevor Sie versuchen, sie zu zerlegen.

**SCHRITT 2:** Sobald die Zuckerwattemaschine vollständig abgekühlt ist, entfernen Sie die Zuckerpfanne, indem Sie sie nach oben und von der Antriebswelle in der Mitte des Heizelements abziehen.

**SCHRITT 3:** Drehen Sie die Kunststoffschüssel im Uhrzeigersinn, um sie zu entriegeln. Entfernen Sie sie dann von der Basiseinheit der Zuckerwattemaschine.

**SCHRITT 4:** Den Spritzschutz durch vorsichtiges Anheben und Abnehmen der Kunststoffschale entfernen.



**WARNUNG:** Die Zuckerwattemaschine ist unmittelbar nach der Verwendung heiß. Stellen Sie sicher, dass das Produkt vollständig abgekühlt ist, bevor Sie versuchen, die Zuckerwattemaschine zu zerlegen.

## Aufbewahrung

Vergewissern Sie sich, dass die Zuckerwattemaschine abgekühlt, sauber und trocken ist, bevor Sie sie an einem kühlen, trockenen Ort aufbewahren.

Wickeln Sie das Kabel niemals fest um die Zuckerwattemaschine. Wickeln Sie es lose auf, um Schäden zu vermeiden.

## Spezifikationen

Produktcode: EK2641

Eingangisleistung: 220–240 V ~ 50–60 Hz

Ausgangsleistung: 400 W

## BEZPEČNOSTNÍ POKYNY

- Při používání elektrických spotřebičů je třeba vždy dodržovat základní bezpečnostní opatření.
- Před připojením spotřebiče k hlavnímu zdroji napájení se ujistěte, že napětí uvedené na štítku odpovídá tomu v místní elektrické síti.
- Děti od 8 let a osoby se sníženými fyzickými, smyslovými nebo duševními schopnostmi nebo s nedostatečnými zkušenostmi a znalostmi smí tento přístroj používat pouze pod dohledem nebo pokud jim byly poskytnuty pokyny týkající se bezpečného používání přístroje a uvědomují si rizika s tím spojená.
- Děti musí být pod dohledem, aby si s přístrojem nehrály.
- Děti nesmí provádět čištění ani uživatelskou údržbu, pokud nejsou starší 8 let a pod dohledem.
- Tento spotřebič není hračka.
- Pokud napájecí kabel, zástrčka nebo jiná část spotřebiče nefungují správně nebo došlo k jejich upuštění či poškození, produkt ihned přestaňte používat, aby nedošlo ke zranění.
- Tento přístroj neobsahuje žádné díly, které by mohl opravovat uživatel, opravy smí provádět pouze kvalifikovaný elektrikář. Nevhodně provedená oprava může uživatele vystavit riziku poranění.
- Spotřebič a napájecí kabel uchovávejte mimo dosah dětí.
- Pokud je spotřebič zapnutý nebo chladne, uchovávejte jej mimo dosah dětí.
- Spotřebič a napájecí kabel uchovávejte mimo dosah tepla a vyhýbejte se kontaktu s ostrými hranami, které by mohly způsobit poškození.
- Udržujte napájecí kabel v dostatečné vzdálenosti od částí spotřebiče, které se mohou během používání zahřát.
- Spotřebič uchovávejte mimo dosah ostatních spotřebičů, které vydávají teplo.
- Neponořujte spotřebič do vody ani jiné kapaliny.
- Neobsluhujte spotřebič mokřima rukama.
- Pokud je spotřebič připojen k napájení, nenechávejte jej bez dozoru.
- Neodpojujte spotřebič ze zdroje napětí taháním za napájecí kabel. Spotřebič vypněte a ručně vypojte zástrčku.
- Netahejte ani nepřenášejte spotřebič za napájecí kabel.
- Spotřebič nepoužívejte k jinému účelu, než k němuž je určen.
- Nepoužívejte žádné příslušenství, které není součástí dodávky.
- Nepoužívejte spotřebič venku.
- Spotřebič neskladujte na přímém slunci nebo v podmínkách s vysokou vlhkostí.
- Nepřesunujte spotřebič během používání.
- Nedotýkejte se částí spotřebiče, které mohou být horké, ani topných součástí spotřebiče; mohlo by tak dojít ke zranění.
- Nepoužívejte na spotřebič ostré nebo abrazivní předměty. Používejte pouze teplovzdorné plastové nebo dřevěné obraběčky, abyste předešli poškození nepřilnavého povrchu.
- Před výměnou či instalací doplňků spotřebič vypněte a odpojte jej ze zdroje napětí.
- Po použití a před čištěním či údržbou spotřebič vždy odpojte od napájení.
- Před čištěním, údržbou nebo uskladněním se vždy ujistěte, že spotřebič po použití zcela vychladl.
- Vždy spotřebič používejte na stabilním, tepelně odolném povrchu ve výšce, která

je pro uživatele pohodlná.

- Nedoporučujeme používat se spotřebičem prodlužovací kabel.
- Spotřebič nesmí být ovládán pomocí externího časovače nebo samostatného dálkového ovládání, které nebylo dodáno s výrobkem.
- Tento spotřebič je určen pouze pro domácí použití. Nesmí být používán pro komerční účely.
- Vnější povrch spotřebiče se může během používání značně zahřívat.



**UPOZORNĚNÍ:** Horký povrch – nedotýkejte se horkých částí ani topných součástí spotřebiče. Dávejte pozor, abyste vodu nevylili na topné tělísko.

**VAROVÁNÍ:** Spotřebič udržujte v dostatečné vzdálenosti od hořlavých materiálů.

## Péče a údržba

Než zahájíte jakékoli čištění nebo údržbu, odpojte přístroj na cukrovou vatu od zdroje napájení a zkontrolujte, zda zcela vychladl.

**KROK 1:** Otřete základnu přístroje na cukrovou vatu měkkým, vlhkým hadříkem a důkladně ji osušte.

**KROK 2:** Nádobu na cukr, plastovou misku, kryt proti postříkání a odměrku omyjte teplou vodou s mycím přípravkem, opláchněte je a důkladně osušte.

K čištění přístroje na cukrovou vatu nikdy nepoužívejte hrubé nebo abrazivní čisticí prostředky či drátěnky, jelikož by mohlo dojít k poškození povrchu.



**POZNÁMKA:** Přístroj na cukrovou vatu čistěte po každém použití.

### Návod k použití

#### Před prvním použitím

Vyčistěte přístroj na cukrovou vatu podle pokynů v části „Péče a údržba“.



**POZNÁMKA:** Při prvním použití může přístroj na cukrovou vatu vydávat mírný zápach. Jedná se o normální stav a zápach brzy zmizí. Zajistěte v okolí přístroje na cukrovou vatu dostatečné větrání.

## Sestavení přístroje na cukrovou vatu

**KROK 1:** Umístěte základnu přístroje na cukrovou vatu na stabilní a tepelně odolný povrch ve výšce, která je pro uživatele pohodlná.

**KROK 2:** Dejte plastovou mísu na základní jednotku přístroje na cukrovou vatu a otočte ji proti směru hodinových ručiček, dokud nezapadne na místo.

**KROK 3:** Připevněte kryt proti postříkání k horní části plastové mísy jemným zatlačením dolů, dokud nebude bezpečně zajištěn.

**KROK 4:** Umístěte nádobu na cukr na závit hnacího hřídele, který se nachází ve středu topného tělesa: výstupky na závitů hnacího hřídele musejí být zarovnané s drážkami na nádobě na cukr. Po vyrovnání zatlačte nádobu na cukr zcela dolů na závit hnacího hřídele, aby se zajistila na místě.

Viz „Fig.1“. Zarovnejte drážky na nádobě na cukr se západkami na závitů hnacího hřídele a zcela nádobu zasuňte.

Jakmile jsou drážky v jedné rovině, pevně je zatlačte dolů a zajistěte nádobu.

## Používání přístroje na cukrovou vatu

**KROK 1:** Připojte přístroj na cukrovou vatu ke zdroji napájení a zapněte jej.

**KROK 2:** Pomocí vypínače zapněte přístroj na cukrovou vatu. Přístroj na cukrovou vatu nechte přibližně 4–5 minut předeheat a poté jej vypněte vypínačem.

**KROK 3:** Pomocí dodané odměrky opatrně přidejte jednu lžici cukru do vstupu na cukr ve středu nádoby na cukr a pak přístroj na cukrovou vatu zapněte vypínačem. Nádobu na cukr se začne točit a zahřívat. Vytvoření cukrové vaty bude trvat přibližně 3–5 minut.

**KROK 4:** Pomalu otáčejte špejlí na cukrovou vatu kolem okraje plastové nádoby ve směru hodinových ručiček.

**KROK 5:** Jakmile se objem cukrové vaty zvýší, otáčejte špejlí na cukrovou vatu kolem horní části nádoby na cukr a vatu zachyťte.

Chcete-li přístroj na cukrovou vatu znovu naplnit, vypněte jej vypínačem a poté přidejte do otvoru/vstupu na cukr v nádobě na cukr jednu odměrku cukru.

**KROK 6:** Jakmile bude všechna cukrová vata hotová, vypněte přístroj na cukrovou vatu vypínačem a odpojte jej od zdroje napájení.



**POZNÁMKA:** Barevnou cukrovou vatu lze vytvořit pouze pomocí barevného cukru. Z bílého krystalového cukru není možné připravit barevnou cukrovou vatu.



**UPOZORNĚNÍ:** Při přidávání cukru do přístroje na cukrovou vatu se ujistěte, že se nádoba na cukr neatáčí.

**VAROVÁNÍ:** NIKDY NEPŘIDÁVEJTE CUKR, KDYŽ JE ZAŘÍZENÍ ZAPNUTÉ. UJISTĚTE SE, ŽE JE PŘÍSTROJ NA CUKROVOU VATU VYPNUTÝ. Nedotýkejte se nádoby na cukr ani topného tělesa, protože během použití a bezprostředně poté budou velmi horké. Ujistěte se, že cukr se nasypal do nádoby na cukr a nikoli na topné těleso. Nádobu na cukr nepřepíňujte, protože by mohlo dojít k rozlítí cukru na topné těleso.

### Rozebrání přístroje na cukrovou vatu

**KROK 1:** Vypněte přístroj na cukrovou vatu a odpojte ho od zdroje napájení. Než se přístroj na cukrovou vatu pokusíte rozebrat, nechte jej zcela vychladnout.

**KROK 2:** Jakmile přístroj na cukrovou vatu zcela vychladne, vyjměte nádobu na cukr vytažením nahoru a z hnací hřídele ve středu topného tělesa.

**KROK 3:** Plastovou mísu odjistěte otočením ve směru hodinových ručiček a poté ji vyjměte ze základní jednotky přístroje na cukrovou vatu.

**KROK 4:** Sundejte kryt proti postřikání tak, že jej opatrně nadzvednete a sejmete z plastové mísy.



**VAROVÁNÍ:** Přístroj na cukrovou vatu bude bezprostředně po použití horký. Před rozebráním se ujistěte, že je přístroj na cukrovou vatu zcela vychladlý.

### Skladování

Před uložením přístroje na cukrovou vatu na chladné a suché místo se ujistěte, že je vychladlý, čistý a suchý. Napájecí kabel nikdy pevně nenamotávejte na přístroj na cukrovou vatu. Namotejte jej volně, abyste předešli poškození.

### Specifikace

Kód výrobku: EK2641

Vstup: 220–240 V ~ 50–60 Hz

Výstup: 400 W

## ISTRUZIONI DI SICUREZZA

- Durante l'uso di apparecchi elettrici, è necessario osservare le precauzioni di sicurezza di base.
- Prima di collegare l'apparecchio all'alimentazione elettrica, verificare che la tensione indicata sull'apposita targhetta corrisponda a quella della rete locale.
- I bambini a partire da 8 anni e le persone con ridotte capacità fisiche, sensoriali o mentali oppure con un grado di conoscenza ed esperienza insufficiente possono utilizzare questo apparecchio solo in presenza di un supervisore o dopo aver ricevuto adeguate istruzioni sul suo utilizzo e sui rischi associati.
- Sorvegliare i bambini per assicurarsi che non giochino con il prodotto.
- I bambini non possono effettuare operazioni di manutenzione e pulizia, a meno che non abbiano più di 8 anni e non siano in presenza di un supervisore.
- Questo apparecchio non è un giocattolo.
- se il cavo di alimentazione, la spina o una qualsiasi parte dell'apparecchio non funziona correttamente o in caso di cadute o danni, interrompere immediatamente l'uso del prodotto onde evitare possibili lesioni.
- Questo apparecchio non contiene parti riparabili dall'utente, rivolgersi esclusivamente a un elettricista qualificato per la riparazione. Le riparazioni improprie possono provocare danni agli utenti.
- Tenere l'apparecchio e il cavo di alimentazione fuori dalla portata dei bambini.
- Tenere l'apparecchio fuori dalla portata dei bambini quando è acceso e in fase di raffreddamento.
- Tenere l'apparecchio e il cavo di alimentazione lontano da fonti di calore o bordi affilati che potrebbero causare danni.
- Tenere il cavo di alimentazione lontano da qualsiasi parte dell'apparecchio che potrebbe surriscaldarsi durante l'uso.
- Tenere l'apparecchio lontano da altre apparecchiature che producono calore.
- Non immergere l'apparecchio in acqua o altri liquidi.
- Non utilizzare l'apparecchio con le mani bagnate.
- Non lasciare l'apparecchio incustodito mentre è collegato all'alimentazione elettrica.
- Non rimuovere l'apparecchio dall'alimentazione elettrica tirando il cavo; è consigliabile spegnerlo e rimuovere la spina con cautela.
- Non tirare o trasportare l'apparecchio tramite il cavo di alimentazione.
- Non utilizzare l'apparecchio per scopi diversi dall'uso previsto.
- Non utilizzare accessori diversi da quelli forniti in dotazione.
- Non utilizzare questo apparecchio all'aperto.
- Non conservare l'apparecchio alla luce diretta del sole o in condizioni di umidità elevata.
- Non spostare l'apparecchio mentre è in funzione.
- Non toccare le parti dell'apparecchio che potrebbero surriscaldarsi o i componenti che generano calore per evitare possibili lesioni.
- Non utilizzare oggetti appuntiti o abrasivi con questo apparecchio; servirsi soltanto di spatole in plastica o in legno resistenti al calore per evitare di danneggiare la superficie antiaderente.
- Spegnerlo l'apparecchio e scollegarlo dall'alimentazione elettrica prima di sostituire o montare gli accessori.
- Scollegare sempre l'apparecchio dalla presa di corrente dopo l'uso e prima di

- qualsiasi operazione di pulizia o manutenzione.
- Prima di eseguire qualsiasi operazione di pulizia o manutenzione, o prima di ripararlo, accertarsi sempre che l'apparecchio si sia raffreddato completamente.
  - Utilizzare sempre l'apparecchio su una superficie stabile e resistente al calore, a un'altezza che risulti comoda per l'utente.
  - Si sconsiglia l'uso di prolunghe.
  - L'apparecchio non deve essere azionato tramite un timer esterno o un telecomando separato, diverso da quello fornito in dotazione.
  - Questo apparecchio è destinato esclusivamente all'uso domestico, non a scopi commerciali.
  - La superficie esterna dell'apparecchio potrebbe surriscaldarsi durante il funzionamento.



**ATTENZIONE:** superficie calda! Non toccare la superficie calda o i componenti dell'apparecchio che generano calore. Non versare acqua sull'elemento riscaldante.

**AVVERTENZA:** tenere l'apparecchio lontano da materiali infiammabili.

## Cura e manutenzione

Prima di eseguire qualsiasi operazione di pulizia o manutenzione, scollegare la macchina per zucchero filato dall'alimentazione elettrica e assicurarsi che si sia raffreddata completamente.

**FASE 1:** pulire l'unità principale della macchina per zucchero filato con un panno morbido e umido, quindi asciugarla accuratamente.

**FASE 2:** pulire il recipiente dello zucchero, il contenitore in plastica, il paraspruzzi e il misurino in acqua calda e sapone, quindi risciacquare e asciugare accuratamente. Non utilizzare detergenti abrasivi o aggressivi o spugne abrasive per pulire la macchina per zucchero filato, onde evitare di danneggiare la superficie.



**NOTA:** la macchina per zucchero filato deve essere pulita dopo ogni utilizzo.

### Istruzioni per l'uso Prima del primo utilizzo

Pulire la macchina per zucchero filato seguendo le istruzioni riportate nella sezione intitolata "**Cura e manutenzione**".



**NOTA:** la prima volta che si utilizza la macchina per zucchero filato, si potrebbe percepire un lieve odore. Questo fenomeno è normale e scompare in breve tempo. Mantenere una ventilazione adeguata intorno alla macchina per zucchero filato.

## Montaggio della macchina per zucchero filato

**FASE 1:** collocare l'unità principale della macchina per zucchero filato su una superficie piana, stabile e resistente al calore posta a un'altezza confortevole per l'utente.

**FASE 2:** posizionare il contenitore in plastica sull'unità principale della macchina per zucchero filato e ruotarla in senso antiorario fino a quando non si blocca in posizione.

**FASE 3:** fissare il paraspruzzi sulla parte superiore del contenitore in plastica spingendolo delicatamente verso il basso fino a fissarlo.

**FASE 4:** posizionare il recipiente dello zucchero sulla filettatura dell'albero motore che si trova al centro dell'elemento riscaldante, in modo che le linguette della filettatura siano allineate con le scanalature del recipiente. Una volta allineate, spingere il recipiente dello zucchero verso il basso per bloccarlo in posizione.

Vedere "**Fig. 1**". Per inserire completamente il recipiente dello zucchero, allineare le sue scanalature alle linguette della filettatura dell'albero motore.

Una volta allineate, spingere con decisione il recipiente verso il basso per bloccarlo.

## Uso della macchina per zucchero filato

**FASE 1:** collegare la macchina per zucchero filato all'alimentazione elettrica e accenderla.

**FASE 2:** accendere la macchina per zucchero filato tramite l'interruttore di accensione/spengimento. Lasciare che la macchina per zucchero filato si riscaldi per circa 4–5 minuti, quindi spegnerla utilizzando l'interruttore preposto.

**FASE 3:** utilizzando solo il dosatore in dotazione, aggiungere un cucchiaino di zucchero nell'apertura al centro del recipiente dello zucchero, quindi accendere la macchina con l'interruttore preposto. Il recipiente dello zucchero inizierà a girare e a scaldarsi. Ci vorranno circa 3–5 minuti per formare lo zucchero filato.

**FASE 4:** far girare lentamente il bastoncino per lo zucchero filato intorno al bordo del contenitore in plastica in senso orario.

**FASE 5:** una volta che lo zucchero filato è aumentato di volume, far girare il bastoncino intorno alla parte superiore del recipiente dello zucchero per raccoglierlo. Per riempire la macchina per zucchero filato, spegnerla utilizzando l'interruttore e aggiungere un misurino di zucchero nell'apertura del recipiente.

**FASE 6:** una volta terminato lo zucchero filato, spegnere la macchina utilizzando l'interruttore di accensione/spengimento e scollegarla dall'alimentazione elettrica.



**NOTA:** lo zucchero filato colorato può essere prodotto solo a partire da zucchero colorato. Se si utilizza zucchero semolato bianco, non sarà possibile ottenere zucchero filato colorato.



**ATTENZIONE:** assicurarsi che il recipiente dello zucchero non stia girando quando si aggiunge quest'ultimo alla macchina.

**AVVERTENZA:** NON AGGIUNGERE ZUCCHERO QUANDO LA MACCHINA È ACCESA. ASSICURARSI CHE SIA SEMPRE SPENTA. non toccare il recipiente dello zucchero o l'elemento riscaldante, poiché saranno molto caldi durante e subito dopo l'uso. Controllare che lo zucchero sia versato nel recipiente relativo e che non fuoriesca sull'elemento riscaldante. Non riempire eccessivamente il recipiente al fine di evitare la fuoriuscita di zucchero sull'elemento riscaldante.

## Smontaggio della macchina per zucchero filato

**FASE 1:** spegnere e scollegare la macchina per zucchero filato dall'alimentazione elettrica. Lasciare raffreddare completamente la macchina per zucchero filato prima di smontarla.

**FASE 2:** una volta che la macchina per zucchero filato si è completamente raffreddata, rimuovere il recipiente dello zucchero estraendolo dall'albero motore al centro dell'elemento riscaldante tirandolo verso l'alto.

**FASE 3:** ruotare il contenitore in plastica in senso orario per sbloccarlo, quindi rimuoverlo dall'unità principale della macchina per zucchero filato.

**FASE 4:** rimuovere il paraspruzzi sollevandolo con cautela ed estraendolo dal contenitore in plastica.



**AVVERTENZA:** la macchina per zucchero filato si surriscalda subito dopo l'uso; assicurarsi che il prodotto sia completamente freddo prima di tentare di smontarlo.

## Come riporre il prodotto

Controllare che la macchina per zucchero filato sia fredda, pulita e asciutta prima di riporla in un luogo fresco e asciutto. Non avvolgere mai il cavo attorno alla macchina per zucchero filato; non avvolgerlo troppo stretto per evitare danni.

## Specifiche

Codice prodotto: EK2641

Ingresso: 220–240 V ~ 50–60 Hz

Uscita: 400 W



## INSTRUÇÕES DE SEGURANÇA

- Ao utilizar aparelhos elétricos, as precauções básicas de segurança devem ser sempre seguidas.
- Verifique se a tensão indicada na placa de classificação corresponde à da rede local antes de ligar o aparelho à tomada elétrica.
- As crianças com idade igual ou superior a 8 anos e as pessoas com capacidades físicas, sensoriais ou mentais reduzidas, ou com falta de experiência e conhecimento, podem utilizar este aparelho apenas sob supervisão ou após receberem instruções relativas à utilização segura do aparelho, se tiverem sido alertadas para os perigos envolvidos.
- As crianças devem ser supervisionadas para garantir que não brincam com o aparelho.
- A não ser que tenham idade superior a 8 anos e sejam supervisionadas, as crianças não devem efetuar a limpeza nem a manutenção a realizar pelo utilizador.
- Este aparelho não é um brinquedo.
- Em caso de queda ou danos do aparelho ou de avaria no cabo de alimentação, na ficha ou em qualquer peça do aparelho, pare imediatamente de utilizar o produto para evitar potenciais ferimentos.
- Este aparelho não contém peças que possam ser reparadas pelo utilizador; apenas um eletricitista qualificado deve efetuar reparações. As reparações incorretas podem colocar o utilizador em risco de ferimentos.
- Mantenha o aparelho e o respetivo cabo de alimentação fora do alcance das crianças.
- Mantenha o aparelho fora do alcance das crianças quando estiver ligado ou a arrefecer.
- Mantenha o aparelho e o cabo de alimentação afastados de fontes de calor ou arestas afiadas que possam causar danos.
- Mantenha o cabo de alimentação afastado de quaisquer peças do aparelho que possam aquecer durante a utilização.
- Mantenha o aparelho afastado de outros aparelhos que irradiem calor.
- Não mergulhe o aparelho em água ou qualquer outro líquido.
- Não utilize o aparelho com as mãos molhadas.
- Não deixe o aparelho sem vigilância enquanto estiver ligado à tomada elétrica.
- Não desligue o aparelho da tomada elétrica puxando pelo cabo. Desligue e retire a ficha à mão.
- Não puxe nem transporte o aparelho segurando-o pelo cabo de alimentação.
- Não utilize o aparelho para outro fim que não o previsto.
- Não utilize outros acessórios que não os fornecidos.
- Não utilize este aparelho no exterior.
- Não guarde o aparelho sob luz solar direta ou em condições de humidade elevada.
- Não tente mudar o aparelho de local enquanto estiver em funcionamento.
- Não toque em quaisquer secções do aparelho que possam ficar quentes ou nos componentes de aquecimento do aparelho, pois podem causar ferimentos.
- Não utilize objetos afiados ou abrasivos com este aparelho; utilize apenas espátulas de plástico resistente ao calor ou madeira, para evitar danificar a superfície antiaderente.
- Desligue o aparelho e retire a ficha da fonte de alimentação da tomada elétrica

- antes de substituir ou instalar acessórios.
- Desligue sempre a ficha do aparelho da tomada após a utilização e antes de qualquer limpeza ou manutenção a realizar pelo utilizador.
  - Garanta sempre que o aparelho arrefeceu completamente após a utilização e antes de efetuar qualquer limpeza ou manutenção, ou antes de o arrumar.
  - Utilize sempre o aparelho numa superfície estável e resistente ao calor, a uma altura confortável para o utilizador.
  - Não se recomenda a utilização de um cabo de extensão com o aparelho.
  - Este aparelho não deve ser operado através de um temporizador externo ou de um sistema de controlo remoto separado, para além do fornecido com este aparelho.
  - Este aparelho destina-se apenas a uso doméstico. Não deve ser utilizado para fins comerciais.
  - A superfície exterior do aparelho pode aquecer durante o funcionamento.



**CUIDADO:** Superfície quente – não toque na secção quente nem nos componentes de aquecimento do aparelho. Tenha cuidado para não verter água para a resistência.

**AVISO:** mantenha o aparelho afastado de materiais inflamáveis.

## Cuidados e manutenção

Antes de tentar qualquer limpeza ou manutenção, desligue a máquina de algodão-doce da tomada elétrica e verifique se arrefeceu o suficiente.

**PASSO 1:** limpe a unidade de base da máquina de algodão-doce com um pano macio e húmido e seque-a cuidadosamente.

**PASSO 2:** limpe o recipiente do açúcar, a taça de plástico, a proteção contra salpicos e a colher de medição em água quente com sabão e, em seguida, enxague e seque cuidadosamente.

Nunca utilize detergentes de limpeza agressivos ou abrasivos nem esfregões para limpar a máquina de algodão-doce, pois pode danificar a superfície.



**NOTA:** a máquina de algodão-doce deve ser limpa após cada utilização.

### Instruções de utilização

#### Antes da primeira utilização

Limpe a máquina de algodão-doce seguindo as instruções na secção "**Cuidados e manutenção**".



**NOTA:** ao utilizar a máquina de algodão-doce pela primeira vez, pode detetar um ligeiro odor. É uma situação normal e irá desaparecer em breve. Mantenha uma ventilação suficiente em redor da máquina de algodão-doce.

#### Montar a máquina de algodão-doce

**PASSO 1:** coloque a unidade de base da máquina de algodão-doce numa superfície estável e resistente ao calor, a uma altura confortável para o utilizador.

**PASSO 2:** coloque a taça de plástico na unidade de base da máquina de algodão-doce e rode-a no sentido contrário ao dos ponteiros do relógio até encaixar na devida posição.

**PASSO 3:** prenda a proteção contra salpicos na parte de cima da taça de plástico, pressionando-a cuidadosamente para baixo até que fique bem assente.

**PASSO 4:** coloque o recipiente do açúcar sobre o disco rotativo, que se encontra no centro da resistência, de forma a que as patilhas no disco rotativo fiquem alinhadas com as ranhuras do recipiente do açúcar. Uma vez alinhados, empurre o recipiente do açúcar totalmente para baixo sobre o disco rotativo para o fixar no devido lugar.

Consultar a "**Fig. 1**". Alinhe as ranhuras do recipiente do açúcar com as patilhas do disco rotativo para o inserir totalmente. Assim que as ranhuras estiverem alinhadas, pressione firmemente para baixo para bloquear o recipiente.

## Utilizar a máquina de algodão-doce

**PASSO 1:** ligue a ficha da máquina de algodão-doce à tomada elétrica e ligue o aparelho.

**PASSO 2:** ligue a máquina de algodão-doce utilizando o interruptor de ligar/desligar. Deixe a máquina de algodão-doce pré-aquecer durante cerca de 4–5 minutos e, em seguida, desligue-a utilizando o interruptor de ligar/desligar.

**PASSO 3:** utilizando apenas a colher de medição fornecida, adicione cuidadosamente uma colher de açúcar na entrada de açúcar no centro do recipiente do açúcar e, em seguida, ligue a máquina de algodão-doce utilizando o interruptor de ligar/desligar. O recipiente do açúcar começa a rodar e a aquecer. Demorará cerca de 3 a 5 minutos a formar o algodão-doce.

**PASSO 4:** gire lentamente o pau para algodão-doce à volta da borda da taça de plástico no sentido dos ponteiros do relógio.

**PASSO 5:** assim que o algodão-doce aumentar de volume, gire o pau do algodão-doce à volta do recipiente do açúcar para o recolher. Para reabastecer a máquina de algodão-doce, desligue-a utilizando o interruptor de ligar/desligar e, em seguida, adicione uma colher de medição de açúcar na entrada de açúcar no recipiente.

**PASSO 6:** quando o algodão-doce estiver pronto, desligue a máquina de algodão-doce utilizando o interruptor de ligar/desligar e retire a ficha da tomada elétrica.



**NOTA:** só pode fazer algodão-doce colorido com açúcar colorido. O açúcar branco granulado não irá produzir algodão-doce colorido.



**CUIDADO:** certifique-se de que o recipiente do açúcar não está a rodar enquanto adiciona açúcar à máquina de algodão-doce.

**AVISO:** NUNCA ADICIONE AÇÚCAR ENQUANTO O APARELHO ESTIVER LIGADO. CERTIFIQUE-SE DE QUE A MÁQUINA DE ALGODÃO-DOCE ESTÁ DESLIGADA. não toque no recipiente do açúcar ou na resistência, uma vez que estes estarão muito quentes durante e imediatamente após a utilização. Verifique se o açúcar é despejado no recipiente do açúcar e não é derramado sobre a resistência. Não encha demasiado o recipiente do açúcar, pois poderá ser derramado açúcar sobre a resistência.

## Desmontar a máquina de algodão-doce

**PASSO 1:** desligue a máquina de algodão-doce e retire a ficha da tomada elétrica. Deixe a máquina de algodão-doce arrefecer completamente antes de a desmontar.

**PASSO 2:** assim que a máquina de algodão-doce tiver arrefecido por completo, retire o recipiente do açúcar puxando-a para cima e para fora do disco rotativo no centro da resistência.

**PASSO 3:** rode a taça de plástico no sentido dos ponteiros do relógio para a desbloquear e, em seguida, retire-a da unidade de base da máquina de algodão-doce.

**PASSO 4:** retire a proteção contra salpicos levantando-a cuidadosamente e retirando-a da taça de plástico.



**AVISO:** a máquina de algodão-doce estará quente imediatamente após a utilização. Certifique-se de que o produto arrefeceu por completo antes de tentar desmontar a máquina de algodão-doce.

## Armazenamento

Certifique-se de que a máquina de algodão-doce está fria, limpa e seca antes de a guardar num local fresco e seco. Nunca enrole o cabo muito apertado à volta da máquina de algodão-doce. Enrole-o sem apertar para evitar danos.

## Especificações

Código do produto: EK2641

Entrada: 220–240 V ~ 50–60 Hz

Potência: 400 W



#### EN | Disposal of Waste Batteries and Electrical and Electronic Equipment

This symbol on the product, its batteries or its packaging means that this product and any batteries it contains must not be disposed of with household waste. Instead, it is the user's responsibility to hand this over to an applicable collection point for the recycling of batteries and electrical and electronic equipment. This separate collection and recycling will help to conserve natural resources and prevent potential negative consequences for human health and the environment due to the possible presence of hazardous substances in batteries and electrical and electronic equipment, which could be caused by inappropriate disposal. Some retailers provide take-back services which allow the user to return exhausted equipment for appropriate disposal. **It is the user's responsibility to delete any data on electrical and electronic equipment prior to disposal.** For more information about where to drop batteries, electrical and electronic waste off, please contact the local city/municipality office, household waste disposal service, or the retailer.

#### FR | Mise au rebut des piles/batteries usagées et des équipements électriques et électroniques

Ce symbole figurant sur le produit, sur ses piles ou sur son emballage, signifie que ce produit et toutes les piles qu'il contient ne doivent pas être jetés avec les ordures ménagères. Il est de la responsabilité de l'utilisateur de les remettre à un point de collecte approprié destiné au recyclage des piles/batteries et des équipements électriques et électroniques. Cette collecte sélective et ce recyclage contribueront à préserver les ressources naturelles et à prévenir les conséquences négatives potentielles sur la santé et l'environnement, liées à la présence possible de substances dangereuses dans les piles/batteries et les équipements électriques et électroniques, pouvant être causées par une élimination inadéquate des déchets. Certains revendeurs proposent des services de reprise qui permettent à l'utilisateur de renvoyer les équipements usagés pour une mise au rebut appropriée. **Il est de la responsabilité de l'utilisateur de supprimer toutes les données situées sur les équipements électriques et électroniques avant la mise au rebut.** Pour plus d'informations sur les centres de collectes des piles et des déchets électriques et électroniques usagés, veuillez contacter votre mairie, votre déchetterie locale ou le revendeur du produit.

#### PL | Utylizacja zużytych akumulatorów oraz urządzeń elektrycznych i elektronicznych

Ten symbol na produkcie, jego bateriach lub opakowaniach oznacza, że nie wolno wyrzucać ich razem z odpadami domowymi. Użytkownik jest natomiast odpowiedzialny za to, aby przekazać je do odpowiedniego punktu zbierania w celu recyklingu akumulatorów oraz sprzętu elektrycznego i elektronicznego. Ten odrębny proces zbierania i recyklingu pomaga chronić zasoby naturalne i zapobiega potencjalnym negatywnym wpływom na zdrowie ludzkie i środowisko naturalne, wynikającym z możliwej obecności niebezpiecznych substancji w akumulatorach oraz sprzęcie elektrycznym i elektronicznym, które mogą być spowodowane niewłaściwą utylizacją. Niektórzy sprzedawcy detaliczni oferują usługi odbioru zużytego sprzętu, które umożliwiają użytkownikowi zwrót zużytego sprzętu w celu właściwej utylizacji. **Użytkownik jest odpowiedzialny za usunięcie wszelkich danych na urządzeniach elektrycznych i elektronicznych przed ich utylizacją.** Aby uzyskać więcej informacji na temat miejsc wyzucania baterii, odpadów elektrycznych i elektronicznych, należy skontaktować się z lokalnym urzędem miasta/gminy, firmą zajmującą się utylizacją odpadów domowych lub sprzedawcą.

#### SK | Likvidácia použitých batérií a elektrických a elektronických zariadení

Tento symbol na produkte, jeho batériách alebo obale znamená, že tento produkt a všetky batérie, ktoré sa v ňom nachádzajú, sa nesmú likvidovať s komunálnym odpadom. Namiesto toho je používateľ povinný odovzdať ich na príslušnom zbernom mieste na recykláciu batérií a elektrických a elektronických zariadení. Tento separovaný zber a recyklácia pomôžu zachovať prírodné zdroje a zabrániť potenciálnym negatívnym dôsledkom na ľudské zdravie a životné prostredie z dôvodu možnej prítomnosti nebezpečných látok v batériách a elektrických a elektronických zariadeniach, ktoré by mohli byť spôsobené nevhodnou likvidáciou. Niektorí predajcovia poskytujú služby spätného odboru, ktoré umožňujú používateľovi vrátiť spotrebovanú výbavu po príslušnú likvidáciu. **Je zodpovednosť užívateľa odstrániť pred likvidáciou má na starosť používateľ.** Ďalšie informácie o tom, kde možno batérie, elektrický a elektronický odpad odovzdať, získate na miestnom mestskom/obecnom úrade, službu likvidácie komunálneho odpadu alebo u predajcu.

#### ES | Eliminación de residuos de baterías y de equipos eléctricos y electrónicos

Este símbolo en el producto, sus baterías o su embalaje significa que este producto y cualquier batería que contenga no se deben desechar junto con la basura doméstica. Es responsabilidad del usuario depositarlo en un punto de recogida adecuado para el reciclaje de baterías y equipos eléctricos y electrónicos. Esta recogida y reciclaje por separado ayudará a conservar los recursos naturales e a evitar posibles consecuencias negativas para la salud humana y el medio ambiente debido a la posible presencia de sustancias peligrosas en las baterías y los equipos eléctricos y electrónicos, que podrían estar causados por una eliminación de residuos inadecuada. Algunos distribuidores ofrecen servicios de recogida que permiten al usuario devolver equipos agotados para una eliminación adecuada. **Es responsabilidad del usuario borrar los datos de los equipos eléctricos y electrónicos antes de su eliminación.** Para obtener más información acerca de dónde desechar las baterías y los residuos eléctricos y electrónicos, póngase en contacto con su autoridad local, con el servicio de recogida de residuos domésticos o con el distribuidor.

#### RO | Eliminarea bateriilor uzate și a deșeurilor de echipamente electrice și electronice

Acest simbol de pe produs, de pe bateriile acestuia sau de pe ambalajul său înseamnă că acest produs și orice baterii pe care le conține nu trebuie aruncate împreună cu gunoii menajeri. În schimb, este responsabilitatea utilizatorului să predea acest produs și orice baterii unui punct de colectare corespunzător pentru reciclarea bateriilor și a echipamentelor electrice și electronice. Această colectare separată și reciclarea va contribui la conservarea resurselor naturale și la prevenirea consecințelor potențial negative asupra sănătății umane și a mediului din cauza prezentei posibile a substanțelor periculoase în baterii și echipamente electrice și electronice, care ar putea fi cauzate de eliminarea necorespunzătoare. Unii comercianți oferă servicii de returnare, care permit utilizatorului să returneze echipamentele uzate pentru eliminarea corespunzătoare a acestora. **Este responsabilitatea utilizatorului să șteargă orice date de pe echipamentele electrice și electronice înainte de eliminare.** Pentru mai multe informații despre cum să predați bateriile uzate și deșeurile electrice și electronice, contactați biroul local al orașului/municipalității, serviciul de eliminare a deșeurilor menajere sau comerciantul cu amănuntul.

#### NL | Weggevoien van afgedankte batterijen en elektrische en elektronische apparatuur

Dit symbool op het product, de batterijen of de verpakking betekent dat dit product en de batterijen die het bevat, niet met het huishoudelijk afval mogen worden afgevoerd. In plaats daarvan is het de verantwoordelijkheid van de gebruiker om deze in te leveren bij een geschikt inzamelpunt voor het recycleren van batterijen en elektrische en elektronische apparatuur. Deze gescheiden inzameling en recycling draagt bij aan het behoud van natuurlijke hulpbronnen en voorkomt potentiële schade aan de volksgeschiedenis en het milieu, aangezien batterijen en elektrische en elektronische apparaten gevaarlijke stoffen kunnen bevatten die bij verkeerde afvalverwerking kunnen vrijkomen. Sommige verkopers bieden terugbrengdiensten aan waarmee de gebruiker kapotte apparatuur kan retourneren zodat de apparatuur op een juiste manier wordt weggevoerd. **Het is de verantwoordelijkheid van de gebruiker om eventuele gegevens op elektrische en elektronische apparatuur te verwijderen voordat deze wordt afgevoerd.** Voor informatie over waar u batterijen en elektrische en elektronische apparatuur kunt inleveren, neemt u contact op met de gemeente, de afvalstofdienst voor huishoudelijk afval of de verkoper.

#### DE | Entsorgung von Altbatterien und Elektro- und Elektronikgeräten

Dieses Symbol auf dem Produkt, den Batterien oder der Verpackung bedeutet, dass dieses Produkt und alle darin enthaltenen Batterien nicht mit dem Hausmüll entsorgt werden dürfen. Die Entsorgung hat über eine geeignete Sammelstelle für das Recycling von Altbatterien und Elektro- und Elektronikgeräten zu erfolgen. Die separate Sammlung und das Recycling tragen dazu bei, natürliche Ressourcen zu schonen und potenzielle negative Folgen für die Gesundheit und die Umwelt zu vermeiden, da in Batterien sowie Elektro- und Elektronikgeräten Substanzen enthalten sind, die durch eine unsachgemäße Entsorgung die Umwelt gefährden. Einige Einzelhändler bieten Rücknahmen an. So können Benutzer am Lebensende angelegte Geräte zurückgeben und diese werden ordnungsgemäß entsorgt. **Der Benutzer ist dafür verantwortlich, dass vor der Entsorgung des Elektro- und Elektronikgerätes sämtliche Daten auf dem Gerät gelöscht werden.** Weitere Informationen zur sachgemäßen Entsorgung von Altbatterien sowie Elektro- und Elektronikgeräten erhalten Sie bei der örtlichen Stadtverwaltung, den städtischen Entsorgungsbetrieben oder beim Händler.

#### CZ | Likvidace vybitých baterií a elektrických a elektronických zařízení

Tento symbol na produktu, jeho batériách alebo obalu znamená, že tento produkt a v ňom obsažené batérie sa nesmú likvidovať spoločne s bežným komunálnym odpadom. Namiesto toho je užívateľ zodpovedný za ich predanie na príslušné odborné miesto pre recykláciu batérií a elektrických a elektronických zariadení. Tento separovaný zber a recyklácia napomôžu ochrániť prírodné zdroje a zabrániť potenciálnym negatívnym dôsledkom pre ľudské zdravie a životné prostredie, ktoré by spôsobila prítomnosť nebezpečných látok v batériách a elektrických a elektronických zariadeniach, a ke ktoré by mohli dôjsť v dôsledku nesprávnej likvidácie. Niektorí predajcovia poskytujú služby spätného prevzatia, ktoré umožňujú užívateľovi vrátiť vyčerpanú výbavu po príslušnú likvidáciu. **Je zodpovednosť užívateľa odstrániť pred likvidáciou údaje z elektrických a elektronických zariadení.** Ďalšie informácie o tom, kde odovzdať batérie, elektrický a elektronický odpad, prosím kontaktujte miestny mestský nebo obecný úrad, službu likvidácie komunálneho odpadu nebo predajcu.

#### IT | Smaltimento delle batterie e delle apparecchiature elettriche ed elettroniche

Questo simbolo sul prodotto, sulle batterie o sulla confezione indica che il prodotto e le batterie in esso contenute non devono essere smaltite insieme ai rifiuti domestici. È responsabilità dell'utente consegnarlo a un punto di raccolta preposto al riciclaggio delle batterie e delle apparecchiature elettriche ed elettroniche. La raccolta differenziata e il riciclaggio contribuiranno a preservare le risorse naturali e a prevenire conseguenze negative per la salute umana e l'ambiente a causa della possibile presenza, nel prodotto, di sostanze pericolose che potrebbero essere rilasciate da uno smaltimento inappropriato. Alcuni rivenditori forniscono un servizio di raccolta e smaltimento delle apparecchiature esauste. **È responsabilità dell'utente cancellare i dati memorizzati in apparecchiature elettriche ed elettroniche prima dello smaltimento.** Per ulteriori informazioni sui punti di raccolta e smaltimento di batterie, i rifiuti elettrici ed elettronici, contattare l'ufficio locale della città/comune, il servizio di smaltimento dei rifiuti domestici o il rivenditore.

#### PT | Eliminação de resíduos de equipamentos elétricos e eletrónicos e pilhas/baterias

Este símbolo no produto, nas pilhas/baterias ou no embalagem significa que este produto e quaisquer pilhas/baterias que contenha não devem ser eliminados juntamente com o lixo doméstico. Em vez disso, é da responsabilidade do utilizador entregá-lo a um ponto de recolha adequado para a reciclagem de pilhas/baterias e equipamento elétrico e eletrónico. A recolha separada e o reciclagem ajudarão a conservar os recursos naturais e a evitar as potenciais consequências negativas para a saúde humana e para o ambiente que resultariam de uma eliminação inadequada das substâncias perigosas que podem estar presentes nas pilhas/baterias e no equipamento elétrico e eletrónico. Alguns revendedores oferecem serviços de recolha que permitem ao utilizador devolver equipamento gasto para uma eliminação adequada. **É da responsabilidade do utilizador apagar quaisquer dados relativos a equipamentos elétricos e eletrónicos antes da eliminação.** Para obter mais informações sobre onde entregar as pilhas/baterias e os resíduos elétricos e eletrónicos, contacte o representante local da cidade/município, o serviço de recolha de resíduos domésticos ou o revendedor.



Manufactured by:  
Ultimate Products UK Ltd.,  
Victoria Street, Manchester OL9 0DD. UK.  
Ultimate Products Europe Ltd.,  
19 Baggot Street Lower, Dublin D02 X658. ROI.

MADE IN CHINA.

CD200319/MD120922/V6