

# User manual

Churro maker

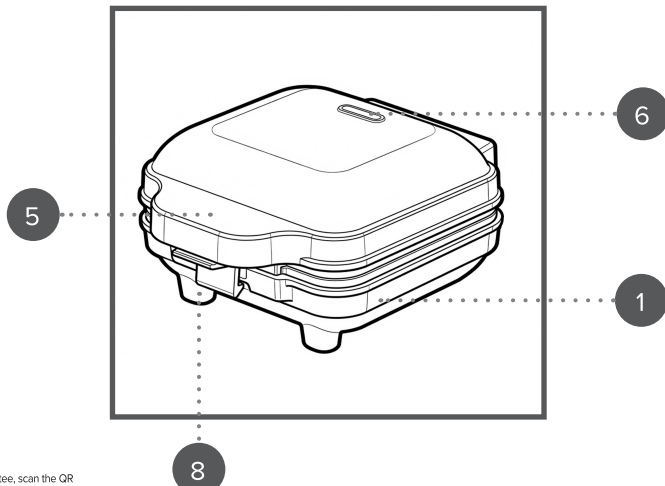
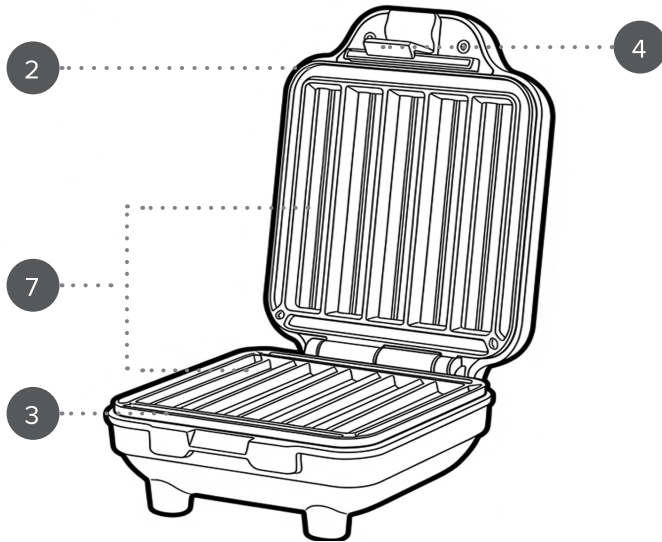

To register for your extended guarantee, scan the QR code or visit [guarantee.upplc.com/giles-and-posner](http://guarantee.upplc.com/giles-and-posner) and register your product within 30 days of purchase. For any further queries, visit [www.upplc.com/giles-posner](http://www.upplc.com/giles-posner).

**giles &  
posner**<sup>®</sup>

**EN** | Description of parts

1. Churro maker main unit
2. Upper housing
3. Lower housing
4. Handle lock
5. Cool-touch handle
6. Red power indicator light
7. Non-stick coated cooking plates
8. Non-slip feet

**FR** | Description des pièces

1. Unité principale de l'appareil à mini churros
2. Capot supérieur
3. Capot inférieur
4. Verrouillage de la poignée
5. Poignée à isolation thermique
6. Voyant lumineux d'alimentation rouge
7. Plaques de cuisson revêtues d'un revêtement antiadhésif
8. Pieds antidérapants

**NL** | Beschrijving van onderdelen

1. Hoofdeenheid van de minichurromaker
2. Bovenbehuizing
3. Onderbehuizing
4. Handgreepslot
5. Koelblijvende handgreep
6. Rood stroomlampje
7. Kookplaten met antiaanbaklaag
8. Antislipvoetjes

**DE** | Beschreibung der Teile

1. Hauptgerät des Mini-Churro-Makers
2. Obergehäuse
3. Untergehäuse
4. Griffverriegelung
5. Kühl bleibender Griff
6. Rote Betriebsanzeigeleuchte
7. Antihafbeschichtete Backplatten
8. Rutschfeste Standfüße

**ES** | Descripción de las partes

1. Unidad principal de la máquina para churros
2. Carcasa superior
3. Carcasa inferior
4. Bloqueo del asa
5. Asa de tacto frío
6. Indicador luminoso rojo de encendido
7. Placas de cocción con recubrimiento antiadherente
8. Patas antideslizantes

**PT** | Descrição das partes

1. Unidade principal da máquina de churros
2. Tampa superior
3. Base inferior
4. Fecho do manípulo
5. Manípulo de toque frio
6. Luz indicadora vermelha de alimentação
7. Placas de cozedura com revestimento antiaderente
8. Pés antiderrapantes

**IT** | Descrizione delle parti

1. Unità principale della macchina per mini churros
2. Corpo superiore
3. Corpo inferiore
4. Blocco maniglia
5. Maniglia atermica
6. Spia rossa di alimentazione
7. Piastre di cottura con rivestimento antiaderente
8. Piedini antiscivolo

**PL** | Opis części

1. Korpus opiekacza do churros
2. Górna obudowa
3. Dolna obudowa
4. Blokada uchwytu
5. Uchwyt z termoizolacją
6. Czerwona lampka kontrolna zasilania
7. Płyty grzewcze pokryte powłoką nieprzywierającą
8. Nóżki antypoślizgowe

EN | Please retain instructions for future reference.

### Dos and don'ts



Switch off and unplug the churro maker from the mains power supply when not in use and allow it to fully cool before cleaning.

Do not touch the churro maker housing when in use. Always use the handle.

### Care and maintenance

Before attempting any cleaning or maintenance, unplug the churro maker from the mains power supply and check that it has fully cooled.

**STEP 1:** Wipe the churro maker housing and non-stick coated cooking plates with a soft, damp cloth and dry thoroughly.

**STEP 2:** Remove baked-on food by applying a small amount of warm water mixed with a mild detergent to the non-stick coated cooking plates then wipe them clean. Use a non-abrasive scourer if the food is difficult to remove.

Never use harsh or abrasive cleaning detergents or scourers to clean the churro maker, as this could damage the surface.



**NOTE:** The churro maker should be cleaned after every use.

### Instructions for use

#### Before first use

Before connecting to the mains power supply, clean the churro maker following the instructions in the section entitled '**Care and maintenance**'.



**NOTE:** When using the churro maker for the first time, a slight smoke or odour may be emitted. This is normal and will soon subside. Allow for sufficient ventilation around the churro maker.

#### Using the churro maker

Before each use, carefully apply a thin coat of cooking oil to the non-stick coated cooking plates, rubbing it in with a paper towel. This will help to prolong the life of the non-stick coating and stop the churros batter from sticking.

**STEP 1:** Prepare the churro batter.

**STEP 2:** Plug in and switch on the churro maker at the mains power supply. The red power indicator will illuminate, signalling that the churro maker has been switched on and is heating up.

**STEP 3:** Preheat the churro maker for 2–4 minutes until the indicator light turns off; this signals that the required temperature has been reached.

**STEP 4:** Using heat-resistant gloves, carefully release the locking latch and open the lid.

**STEP 5:** Pour some of the batter into the centre of each well on the lower non-stick coated cooking plate until the wells are filled. Carefully close the lid.

**STEP 6:** Bake the churros for 8–12 minutes or until golden brown; check periodically by carefully opening the lid. If needed, the churros can be baked a little while longer, until they are browned to preference.

**STEP 7:** Once baking is complete, carefully open the lid and remove the churros with a heat-resistant plastic or wooden spatula.

**STEP 8:** When baking multiple batches of churros, close the lid after removing each batch to maintain the heat.

**STEP 9:** Switch off and unplug the churro maker from the mains power supply. Leave the lid open and allow it to cool.



**NOTE:** Always preheat the non-stick coated cooking plates before starting to bake. During use the indicator light will cycle on and off to indicate that the churro maker is maintaining the temperature. Do not overfill the wells as this could prevent the churros from rising. The locking latch and outer surface of the churro maker may get hot during operation.



**CAUTION:** Exercise caution during baking; the churro maker will emit steam.



**WARNING:** The non-stick cooking plates get very hot during use; always use heat-resistant gloves to avoid injury.

### Storage

Check that the churro maker is cool, clean and dry before storing in a cool, dry place.

Never wrap the cord tightly around the churro maker; wrap it loosely to avoid causing damage.

### Specifications

Product code: EK6796

Input: 220–240 V ~ 50–60 Hz

Output: 550 W

## Recipe

### Churros

#### Ingredients

300 g plain flour  
120 g unsalted butter  
3 medium eggs  
235 ml water  
¼ tsp salt

#### Method

Preheat the churro maker.

In a small saucepan, melt the butter, then set aside to cool slightly.

Sift the flour and salt into a large bowl, then stir the melted butter, water and eggs.

Mix well to form a smooth, thick batter.

Carefully pour the batter to fill the wells by ¾. Close the mini churro maker and bake for 8–12 minutes or until golden.

Carefully remove the churros using a heat-resistant plastic or wooden spatula.

Serve immediately with your toppings of choice.

#### Toppings

Melted chocolate and sprinkles

Melted chocolate and strawberries

Melted chocolate marshmallows

Peanut butter and chocolate chips

Cinnamon powder

Icing sugar

Chocolate sauce and crushed nuts

Chocolate sauce and fudge pieces

Chocolate sauce and crushed biscuits

Banana and caramel sauce

Fresh yoghurt and berries

Ice cream and berries

FR | Veuillez conserver ces instructions pour référence future.

#### À faire et à ne pas faire



Éteignez l'appareil à mini churros et débranchez-le de la prise secteur lorsqu'il n'est pas utilisé, puis laissez-le refroidir complètement avant de le nettoyer.

Ne touchez pas le capot de l'appareil à mini churros lorsqu'il est en fonctionnement. Utilisez toujours la poignée.

#### Entretien et maintenance

Avant toute opération de nettoyage ou de maintenance, débranchez l'appareil à mini churros de la prise secteur et vérifiez qu'il a complètement refroidi.

**ÉTAPE 1 :** Essuyez le boîtier de l'appareil à mini churros et les plaques de cuisson revêtues d'un revêtement antiadhésif avec un chiffon doux et légèrement humide, puis séchez soigneusement.

**ÉTAPE 2 :** Pour éliminer les résidus alimentaires incrustés, appliquez une petite quantité d'eau tiède mélangée à un détergent doux sur les plaques de cuisson revêtues d'un revêtement antiadhésif, puis essuyez-les soigneusement. Utilisez une éponge non abrasive si les résidus sont difficiles à enlever. N'utilisez jamais de détergents agressifs ou abrasifs ni de tampons à récurer pour nettoyer l'appareil à mini churros, car cela pourrait endommager la surface.



**REMARQUE :** L'appareil à mini churros doit être nettoyé après chaque utilisation.

#### Instructions d'utilisation

##### Avant la première utilisation

Avant de brancher l'appareil à mini churros sur la prise secteur, nettoyez-le en suivant les instructions de la section intitulée « **Entretien et maintenance** ».



**REMARQUE :** Lors de la première utilisation de l'appareil à mini churros, il peut se dégager une légère fumée ou une odeur. Ceci est normal et disparaîtra rapidement. Veillez à ce que l'appareil à mini churros soit suffisamment ventilé tout autour.

#### Utilisation de l'appareil à mini churros

Avant chaque utilisation, appliquez soigneusement une fine couche d'huile de cuisson sur les plaques de cuisson revêtues d'un revêtement antiadhésif, puis étalez-la avec un essuie-tout. Cela permettra de prolonger la durée de vie du revêtement antiadhésif et d'empêcher la pâte à churros d'adhérer.

**ÉTAPE 1 :** Préparez la pâte à churros.

**ÉTAPE 2 :** Branchez l'appareil à mini churros et mettez-le sous tension à la prise secteur. Le voyant lumineux d'alimentation rouge s'allume, indiquant que l'appareil à mini churros est allumé et qu'il est en phase de préchauffage.

**ÉTAPE 3 :** Préchauffez l'appareil à mini churros pendant 2 à 4 minutes, jusqu'à ce que le voyant lumineux s'éteigne ; cela indique que la température requise est atteinte.

**ÉTAPE 4 :** En portant des gants résistants à la chaleur, déverrouillez soigneusement le verrouillage de la poignée, puis ouvrez le capot supérieur.

**ÉTAPE 5 :** Versez un peu de pâte au centre de chaque empreinte de la plaque de cuisson inférieure revêtue d'un revêtement antiadhésif, jusqu'à ce que les empreintes soient remplies. Refermez délicatement le capot.

**ÉTAPE 6 :** Faites cuire les churros pendant 8 à 12 minutes, ou jusqu'à ce qu'ils soient bien dorés ; vérifiez la cuisson de temps à autre en ouvrant délicatement le capot. Si nécessaire, poursuivez légèrement la cuisson jusqu'à obtenir le degré de coloration souhaité.

**ÉTAPE 7 :** Une fois la cuisson terminée, ouvrez délicatement le capot et retirez les churros à l'aide d'une spatule en plastique résistant à la chaleur ou en bois.

**ÉTAPE 8 :** Si vous faites cuire plusieurs fournées de churros, refermez le capot après avoir retiré chaque fournée afin de conserver la chaleur.

**ÉTAPE 9 :** Éteignez l'appareil à mini churros et débranchez-le de la prise secteur. Laissez le capot ouvert et attendez qu'il refroidisse.



**REMARQUE :** Préchauffez toujours les plaques de cuisson revêtues d'un revêtement antiadhésif avant de commencer la cuisson. Pendant l'utilisation, le voyant lumineux s'allumera et s'éteindra par cycles pour indiquer que l'appareil à mini churros maintient la température. Ne remplissez pas les empreintes au-delà du bord, car cela pourrait empêcher les churros de bien gonfler. Le loquet de verrouillage et la surface extérieure de l'appareil à mini churros peuvent devenir chauds pendant le fonctionnement.



**ATTENTION :** Faites preuve de prudence pendant la cuisson ; l'appareil à mini churros dégagera de la vapeur.



**AVERTISSEMENT :** Les plaques de cuisson antiadhésives deviennent très chaudes pendant l'utilisation ; utilisez toujours des gants résistants à la chaleur afin d'éviter tout risque de brûlure.

### Stockage

Vérifiez que l'appareil à mini churros est froid, propre et sec avant de le ranger dans un endroit frais et sec.

N'enroulez jamais le cordon serré autour de l'appareil à mini churros ; enroulez-le plutôt lâchement afin d'éviter tout risque de détérioration.

### Caractéristiques

Code produit : EK6796

Puissance : 550 W

Alimentation : 220–240 V ~ 50–60 Hz

### Recettes

#### Churros

#### Ingrédients

300 g de farine

120 g de beurre non salé

3 œufs moyens

235 ml d'eau

¼ c. à café de sel

#### Préparation

Préchauffez l'appareil à mini churros.

Dans une petite casserole, faites fondre le beurre, puis laissez-le refroidir légèrement.

Tamisez la farine et le sel dans un grand bol, puis incorporez le beurre fondu, l'eau et les œufs. Mélangez bien jusqu'à obtenir une pâte lisse et épaisse.

Versez délicatement la pâte jusqu'aux deux tiers de la hauteur des empreintes.

Refermez le couvercle de l'appareil à mini churros et faites cuire pendant 8 à 12 minutes, ou jusqu'à ce que les churros soient bien dorés.

Retirez délicatement les churros à l'aide d'une spatule en plastique résistant à la chaleur ou en bois.

Servez immédiatement, accompagnés des garnitures de votre choix.

#### Garnitures

Chocolat fondu et vermicelles

Chocolat fondu et fraises

Guimauves au chocolat fondu

Beurre de cacahuète et pépites de chocolat

Cannelle en poudre

Sucre glace

Sauce au chocolat et éclats de noix

Sauce au chocolat et morceaux de caramel mou

Sauce au chocolat et biscuits émiettés

Banane et sauce caramel

Yaourt frais et baies

Glace et baies

NL | Bewaar de instructies voor toekomstig gebruik.

### Wat wel en niet te doen



Schakel de minichurromaker uit en trek de stekker uit het stopcontact wanneer u het apparaat niet gebruikt en laat het volledig afkoelen voordat u het reinigt.

Raak de behuizing van de minichurromaker niet aan tijdens gebruik. Gebruik altijd de handgreep.

### Onderhoud en verzorging

Voordat u begint met schoonmaken of onderhoud, haalt u de stekker van de minichurromaker uit het stopcontact en controleert u of het apparaat volledig is afgekoeld.

**STAP 1:** Veeg de behuizing van de minichurromaker en de kookplaten met antiaanbaklaag schoon met een zachte, vochtige doek en droog ze zorgvuldig af.

**STAP 2:** Verwijder aangekoekt voedsel door een kleine hoeveelheid warm water gemengd met een mild afwasmiddel op de kookplaten met antiaanbaklaag aan te brengen en deze daarna schoon te vegen. Gebruik een niet-schurend sponsje als het voedsel lastig te verwijderen is.

Gebruik nooit agressieve of schurende reinigingsmiddelen of schuursponsjes om de minichurromaker schoon te maken, omdat dit het oppervlak kan beschadigen.



**LET OP:** De minichurromaker moet na elk gebruik worden schoongemaakt.

### Instructies voor gebruik

#### Voor eerste gebruik

Voordat u het apparaat op het lichtnet aansluit, maakt u de minichurromaker schoon volgens de instructies in de paragraaf „Onderhoud en verzorging”.



**LET OP:** Tijdens het eerste gebruik van de minichurromaker kan er een lichte rookontwikkeling of geur vrijkomen. Dit is normaal en verdwijnt na korte tijd. Zorg voor voldoende ventilatie rondom de minichurromaker.

### De minichurromaker gebruiken

Breng vóór elk gebruik voorzichtig een dun laagje bakolie aan op de kookplaten met antiaanbaklaag en wrijf dit in met een keukenpapiertje. Dit helpt de levensduur van de antiaanbaklaag te verlengen en voorkomt dat het churrodeeg blijft kleven.

**STAP 1:** Bereid het churrodeeg.

**STAP 2:** Steek de stekker van de minichurromaker in het stopcontact en schakel het apparaat in. Het rode stroomlampje gaat branden en geeft aan dat de minichurromaker is ingeschakeld en opwarmt.

**STAP 3:** Verwarm de minichurromaker 2–4 minuten voor, totdat het controlelampje uitgaat; dit geeft aan dat de vereiste temperatuur is bereikt.

**STAP 4:** Maak met behulp van hittebestendige handschoenen voorzichtig het handgreepslot los en open het deksel.

**STAP 5:** Giet een beetje beslag in het midden van elke uitsparing op de onderste kookplaat met antiaanbaklaag, totdat de uitsparingen gevuld zijn. Sluit het deksel voorzichtig.

**STAP 6:** Bak de churros 8–12 minuten, of totdat ze goudbruin zijn; controleer dit regelmatig door het deksel voorzichtig te openen. Indien nodig kunnen de churros iets langer worden gebakken, totdat ze de gewenste bruining hebben bereikt.

**STAP 7:** Zodra het bakken is voltooid, opent u voorzichtig het deksel en haalt u de churros eruit met een hittebestendige kunststof of houten spatel.

**STAP 8:** Als u meerdere porties churros bakt, sluit dan na het uitnemen van elke portie direct het deksel om de warmte vast te houden.

**STAP 9:** Schakel de minichurromaker uit en trek de stekker uit het stopcontact. Laat het deksel open staan en laat het apparaat afkoelen.



**LET OP:** Verwarm de kookplaten met antiaanbaklaag altijd voor voordat u begint met bakken. Tijdens het gebruik gaat het controlelampje telkens aan en uit om aan te geven dat de minichurromaker de temperatuur op peil houdt. Vul de uitsparingen niet te vol, omdat de churros dan niet goed kunnen rijzen. Het vergrendelingsmechanisme en het buitenoppervlak van de minichurromaker kunnen tijdens gebruik heet worden.



**LET OP:** Wees voorzichtig tijdens het bakken; de minichurromaker geeft stoom af.



**WAARSCHUWING:** De kookplaten met antiaanbaklaag worden tijdens gebruik zeer heet; gebruik altijd hittebestendige handschoenen om letsel te voorkomen.

### Opslag

Controleer of de minichurromaker is afgekoeld, schoon en droog is voordat u deze opbergt op een koele, droge plaats. Wikkel het snoer nooit strak om de minichurromaker heen; wikkel het losjes om beschadiging te voorkomen.

### Specificaties

Productcode: EK6796  
Ingang: 220–240 V ~ 50–60 Hz

Uitgangsvermogen: 550 W

## Recepten

### Churros

#### Ingrediënten

300 g bloem (gewone tarwebloem)  
120 g ongezouten boter  
3 middelgrote eieren  
235 ml water  
¼ tl zout

#### Bereidingswijze

Verwarm de minichurromaker voor.

Smelt de boter in een kleine steelpan en zet deze daarna even apart om iets af te koelen.

Zeef de bloem en het zout in een grote kom en roer vervolgens de gesmolten boter, het water en de eieren erdoor. Meng alles goed tot een glad, dik beslag.

Giet het beslag voorzichtig in de uitsparingen tot ze voor tweederde gevuld zijn.

Sluit de minichurromaker en bak ze 8–12 minuten, of totdat ze goudbruin zijn.

Haal de churros er voorzichtig uit met een hittebestendige kunststof of houten spatel.

Serveer direct met een garnering naar keuze.

#### Toppings

Gesmolten chocolade en decoratiestrooisel

Gesmolten chocolade en aardbeien

Marshmallows met gesmolten chocolade

Pindakaas en chocoladedruppels

Kaneelpoeder

Poedersuiker

Chocoladesaus en gehakte noten

Chocoladesaus en stukjes fudge

Chocoladesaus en verkruidde koekjes

Banaan en karamelsaus

Verse yoghurt en bessen

Roomijs en bessen

**DE |** Bitte bewahren Sie die Anweisungen für zukünftige Nachschlagezwecke auf.

#### Was man tun und lassen sollte



Schalten Sie den Mini-Churro-Maker aus und trennen Sie ihn vom Stromnetz, wenn er nicht in Gebrauch ist. Lassen Sie das Gerät vor der Reinigung vollständig abkühlen.



Berühren Sie das Gehäuse des Mini-Churro-Makers während des Betriebs nicht. Verwenden Sie stets den Griff.

#### Pflege und Wartung

Bevor Sie mit Reinigungs- oder Wartungsarbeiten beginnen, ziehen Sie den Netzstecker des Mini-Churro-Makers und vergewissern Sie sich, dass das Gerät vollständig abgekühlt ist.

**SCHRITT 1:** Wischen Sie das Gehäuse des Mini-Churro-Makers und die antihafbeschichteten Backplatten mit einem weichen, feuchten Tuch ab und trocknen Sie sie anschließend gründlich.

**SCHRITT 2:** Entfernen Sie eingebrannte Speisereste, indem Sie eine kleine Menge warmen Wassers mit einem milden Reinigungsmittel mischen und auf die antihafbeschichteten Backplatten auftragen. Wischen Sie sie anschließend gründlich sauber. Verwenden Sie einen nicht scheuernden Schwamm, wenn sich Speisereste nur schwer entfernen lassen.

Verwenden Sie niemals aggressive oder scheuernde Reinigungsmittel oder Scheuerschwämme zur Reinigung des Mini-Churro-Makers, da dies die Oberfläche beschädigen kann.



**HINWEIS:** Der Mini-Churro-Maker sollte nach jedem Gebrauch gereinigt werden.

#### Gebrauchsanweisung

##### Vor dem ersten Gebrauch

Bevor Sie das Gerät an das Stromnetz anschließen, reinigen Sie den Mini-Churro-Maker gemäß den Anweisungen im Abschnitt „Pflege und Wartung“.



**HINWEIS:** Beim ersten Gebrauch des Mini-Churro-Makers kann es zu einer leichten Rauch- oder Geruchsentwicklung kommen. Dies ist normal und lässt bald nach. Sorgen Sie für eine ausreichende Belüftung rund um den Mini-Churro-Maker.

#### Verwendung des Mini-Churro-Makers

Tragen Sie vor jedem Gebrauch vorsichtig eine dünne Schicht Speiseöl auf die antihafbeschichteten Backplatten auf und reiben Sie es mit einem Papiertuch ein. Dies verlängert die Lebensdauer der Antihafbeschichtung und verhindert, dass der Churroteig anhaftet.

**SCHRITT 1:** Bereiten Sie den Churroteig zu.

**SCHRITT 2:** Stecken Sie den Netzstecker des Mini-Churro-Makers in die Steckdose und schalten Sie das Gerät ein. Die rote Betriebsanzeigeleuchte leuchtet auf und zeigt an, dass der Mini-Churro-Maker eingeschaltet ist und aufheizt.

**SCHRITT 3:** Heizen Sie den Mini-Churro-Maker 2–4 Minuten vor, bis die Kontrollleuchte erlischt; dies zeigt an, dass die erforderliche Temperatur erreicht ist.

**SCHRITT 4:** Lösen Sie mit hitzebeständigen Handschuhen vorsichtig die Griffverriegelung und öffnen Sie den Deckel.

**SCHRITT 5:** Gießen Sie etwas Teig in die Mitte jeder Vertiefung der unteren antihafbeschichteten Backplatte, bis die Vertiefungen gefüllt sind. Schließen Sie den Deckel vorsichtig.

**SCHRITT 6:** Backen Sie die Churros 8–12 Minuten oder bis sie goldbraun sind; kontrollieren Sie den Bräunungsgrad in regelmäßigen Abständen, indem Sie den Deckel vorsichtig öffnen. Bei Bedarf können die Churros noch etwas länger gebacken werden, bis der gewünschte Bräunungsgrad erreicht ist.

**SCHRITT 7:** Öffnen Sie nach Beendigung des Backvorgangs den Deckel vorsichtig und entnehmen Sie die Churros mit einem hitzebeständigen Pfannenwender aus Kunststoff oder Holz.

**SCHRITT 8:** Wenn Sie mehrere Portionen Churros backen, schließen Sie nach dem Entnehmen jeder Portion den Deckel, um die Wärme zu halten.

**SCHRITT 9:** Schalten Sie den Mini-Churro-Maker aus und ziehen Sie den Netzstecker. Lassen Sie den Deckel geöffnet und das Gerät abkühlen.



**HINWEIS:** Heizen Sie die antihafbeschichteten Backplatten vor jedem Backvorgang stets vor. Während des Betriebs schaltet sich die Kontrollleuchte wiederholt ein und aus und zeigt damit an, dass der Mini-Churro-Maker die Temperatur hält. Füllen Sie die Vertiefungen nicht zu voll, da dies das Aufgehen der Churros verhindern kann. Die Griffverriegelung und die Außenseite des Mini-Churro-Makers können sich während des Betriebs erhitzen.



**VORSICHT:** Seien Sie beim Backen besonders umsichtig; der Mini-Churro-Maker gibt Dampf ab.



**WARNUNG:** Die antihafbeschichteten Backplatten werden während des Betriebs sehr heiß; verwenden Sie stets hitzebeständige Handschuhe, um Verletzungen zu vermeiden.

### Aufbewahrung

Vergewissern Sie sich, dass der Mini-Churro-Maker abgekühlt, sauber und trocken ist, bevor Sie ihn an einem kühlen, trockenen Ort aufbewahren. Wickeln Sie das Kabel niemals straff um den Mini-Churro-Maker, sondern legen Sie es locker darum, um Beschädigungen zu vermeiden.

### Technische Daten

Produktcode: EK6796  
Eingang: 220–240 V ~ 50–60 Hz

Ausgangsleistung: 550 W

### Rezepte

#### Churros

##### Zutaten

300 g Weizenmehl  
120 g ungesalzene Butter  
3 Eier (Größe M)  
235 ml Wasser  
¼ TL Salz

##### Zubereitung

Heizen Sie den Mini-Churro-Maker vor.

Zerlassen Sie die Butter in einem kleinen Kochtopf und stellen Sie sie anschließend beiseite, damit sie etwas abkühlen kann.

Sieben Sie das Mehl und das Salz in eine große Schüssel und rühren Sie dann die geschmolzene Butter, das Wasser und die Eier unter. Verrühren Sie alles gründlich zu einem glatten, dickflüssigen Teig.

Gießen Sie den Teig vorsichtig in die Vertiefungen, sodass sie zu etwa  $\frac{2}{3}$  gefüllt sind. Schließen Sie den Mini-Churro-Maker und backen Sie die Churros 8–12 Minuten oder bis sie goldbraun sind.

Entnehmen Sie die Churros vorsichtig mit einem hitzebeständigen Pfannenwender aus Kunststoff oder Holz.

Sofort mit einem Topping Ihrer Wahl servieren.

##### Beläge

Geschmolzene Schokolade und Zuckerstreusel

Geschmolzene Schokolade und Erdbeeren

Geschmolzene Schokolade und Marshmallows

Erdnussbutter und Schokoladenstückchen

Zimtpulver

Puderzucker

Schokoladensauce und gehackte Nüsse

Schokoladensauce und Fudge-Stückchen

Schokoladensauce und zerbröselte Kekse

Banane und Karamellsauce

Frischer Joghurt und Beeren

Eiscreme und Beeren

ES | Por favor, conserve las instrucciones para futura referencia.

## Recomendaciones y advertencias



Apague y desenchufe la máquina para churros de la red eléctrica cuando no la esté utilizando y deje que se enfríe por completo antes de limpiarla.



No toque la carcasa de la máquina para churros mientras esté en funcionamiento. Utilice siempre el asa.

## Cuidado y mantenimiento

Antes de realizar cualquier operación de limpieza o mantenimiento, desenchufe la máquina para churros de la red eléctrica y compruebe que se haya enfriado por completo.

**PASO 1:** Limpie la carcasa de la máquina para churros y las placas de cocción con recubrimiento antiadherente con un paño suave y húmedo, y a continuación séquelas bien.

**PASO 2:** Elimine los restos de comida incrustados aplicando una pequeña cantidad de agua tibia mezclada con un detergente suave sobre las placas de cocción con recubrimiento antiadherente y, a continuación, páseles un paño hasta dejarlas limpias. Utilice un estropajo no abrasivo si los restos de comida son difíciles de eliminar.

No utilice nunca detergentes de limpieza fuertes ni estropajos abrasivos para limpiar la máquina para churros, ya que podrían dañar la superficie.



**NOTA:** La máquina para churros debe limpiarse después de cada uso.

## Instrucciones de uso

### Antes del primer uso

Antes de conectarla a la red eléctrica, limpie la máquina para churros siguiendo las instrucciones indicadas en el apartado titulado «Cuidado y mantenimiento».



**NOTA:** Al utilizar la máquina para churros por primera vez, es posible que se desprenda una ligera cantidad de humo o que se perciba algo de olor. Esto es normal y desaparecerá al poco tiempo. Asegúrese de que haya una ventilación suficiente alrededor de la máquina para churros.

## Uso de la máquina para churros

Antes de cada uso, aplique con cuidado una fina capa de aceite de cocina sobre las placas de cocción con recubrimiento antiadherente, extendiéndolo con una hoja de papel de cocina. Esto ayudará a prolongar la vida útil del recubrimiento antiadherente y evitará que la masa de churros se pegue.

**PASO 1:** Prepare la masa para churros.

**PASO 2:** Enchufe la máquina para churros y enciéndala en la red eléctrica. El indicador luminoso rojo de encendido se iluminará, señalando que la máquina para churros se ha encendido y está calentándose.

**PASO 3:** Precaliente la máquina para churros durante 2–4 minutos, hasta que el indicador luminoso se apague; esto indica que se ha alcanzado la temperatura requerida.

**PASO 4:** Utilizando guantes resistentes al calor, libere con cuidado el pestillo de bloqueo y abra la tapa.

**PASO 5:** Vierta parte de la masa en el centro de cada cavidad de la placa de cocción inferior con recubrimiento antiadherente, hasta llenarlas. Cierre la tapa con cuidado.

**PASO 6:** Hornee los churros durante 8–12 minutos o hasta que estén dorados; compruébelos periódicamente abriendo la tapa con cuidado. Si es necesario, hornee los churros un poco más, hasta que estén dorados a su gusto.

**PASO 7:** Una vez finalizada la cocción, abra la tapa con cuidado y retire los churros con una espátula de plástico resistente al calor o de madera.

**PASO 8:** Cuando hornee varias tandas de churros, cierre la tapa después de retirar cada tanda para mantener el calor.

**PASO 9:** Apague y desenchufe la máquina para churros de la red eléctrica. Deje la tapa abierta y deje que se enfríe.



**NOTA:** Precaliente siempre las placas de cocción con recubrimiento antiadherente antes de comenzar a hornear. Durante el funcionamiento, el indicador luminoso se encenderá y se apagará de forma intermitente para indicar que la máquina para churros mantiene la temperatura. No llene en exceso las cavidades, ya que esto podría impedir que los churros suban. El pestillo de bloqueo y la superficie exterior de la máquina para churros pueden calentarse durante el funcionamiento.



**PRECAUCIÓN:** Tenga cuidado durante la cocción; la máquina para churros emitirá vapor.



**ADVERTENCIA:** Las placas de cocción antiadherentes se calientan mucho durante el uso; utilice siempre guantes resistentes al calor para evitar lesiones.

## Almacenamiento

Compruebe que la máquina para churros esté fría, limpia y seca antes de guardarla en un lugar fresco y seco.

No enrolle nunca el cable firmemente alrededor de la máquina para churros; enróllelo de forma holgada para evitar que se dañe.

## Especificaciones

Código de producto: EK6796  
Entrada: 220–240 V ~ 50–60 Hz

Potencia: 550 W

## Receatas

### Churros

#### Ingredientes

300 g de harina de trigo normal  
120 g de mantequilla sin sal  
3 huevos medianos  
235 ml de agua  
¼ cucharadita de sal

#### Elaboración

Precaliente la máquina para churros.

En un cazo pequeño, derrita la mantequilla y luego retírela del fuego para que se enfríe un poco.

Támice la harina y la sal en un cuenco grande y, a continuación, incorpore la mantequilla derretida, el agua y los huevos. Mezcle bien hasta obtener una masa espesa y homogénea.

Vierta con cuidado la masa hasta llenar aproximadamente ¾ de cada cavidad.

Cierre la máquina para churros y hornee de 8 a 12 minutos o hasta que estén dorados.

Retire con cuidado los churros utilizando una espátula de plástico resistente al calor o de madera.

Sirva inmediatamente con los acompañamientos de su elección.

#### Coberturas

Chocolate fundido y fideos de colores  
Chocolate fundido y fresas  
Chocolate fundido y malvaviscos  
Mantequilla de cacahuete y gotas de chocolate  
Canela en polvo  
Azúcar glas  
Salsa de chocolate y frutos secos picados  
Salsa de chocolate y trocitos de caramelo blando  
Salsa de chocolate y galletas trituradas  
Plátano con salsa de caramelo  
Yogur fresco y frutos del bosque  
Helado y frutos del bosque

PT | Por favor, guarde as instruções para referência futura.

### O que fazer e o que não fazer



Desligue a máquina de churros e retire a ficha da tomada quando não estiver a ser utilizada e deixe-a arrefecer completamente antes de a limpar.

Não toque na carcaça da máquina de churros quando em funcionamento. Utilize sempre o manípulo.

### Limpeza e manutenção

Antes de efetuar qualquer operação de limpeza ou manutenção, desligue a máquina de churros da tomada de alimentação e certifique-se de que arrefeceu completamente.

**PASSO 1:** Limpe a carcaça da máquina de churros e as placas de cozedura com revestimento antiaderente com um pano macio e húmido e seque cuidadosamente.

**PASSO 2:** Remova os resíduos de alimentos incrustados aplicando uma pequena quantidade de água morna misturada com um detergente suave sobre as placas de cozedura com revestimento antiaderente e, em seguida, limpe-as. Utilize um esfregão não abrasivo se os resíduos forem difíceis de remover.

Nunca utilize detergentes de limpeza agressivos ou abrasivos, nem esfregões abrasivos, para limpar a máquina de churros, pois isso pode danificar a superfície.



**NOTA:** A máquina de churros deve ser limpa após cada utilização.

### Instruções de utilização

#### Antes da primeira utilização

Antes de ligar à tomada de alimentação, limpe a máquina de churros seguindo as instruções da secção intitulada «Limpeza e manutenção».



**NOTA:** Quando utilizar a máquina de churros pela primeira vez, poderá ser libertada uma ligeira fumaça ou odor. Isto é normal e desaparecerá ao fim de pouco tempo. Assegure uma ventilação adequada em redor da máquina de churros.

## Utilização da máquina de churros

Antes de cada utilização, aplique cuidadosamente uma fina camada de óleo alimentar sobre as placas de cozedura com revestimento antiaderente, espalhando-o com uma folha de papel de cozinha. Isto ajudará a prolongar a vida útil do revestimento antiaderente e a impedir que a massa dos churros se cole.

**PASSO 1:** Prepare a massa para churros.

**PASSO 2:** Ligue a máquina de churros à tomada de alimentação e ligue-a. A luz indicadora vermelha de alimentação acender-se-á, indicando que a máquina de churros está ligada e em aquecimento.

**PASSO 3:** Pré-aqueça a máquina de churros durante 2–4 minutos até que a luz indicadora se apague; isto indica que a temperatura necessária foi atingida.

**PASSO 4:** Utilizando luvas resistentes ao calor, solte cuidadosamente o fecho do manípulo e abra a tampa.

**PASSO 5:** Deite um pouco de massa no centro de cada cavidade da placa de cozedura inferior com revestimento antiaderente, até as cavidades ficarem cheias. Feche a tampa cuidadosamente.

**PASSO 6:** Coza os churros durante 8–12 minutos ou até ficarem dourados; verifique periodicamente, abrindo a tampa com cuidado. Se necessário, deixe-os cozer por mais alguns instantes, até atingirem o grau de dourado pretendido.

**PASSO 7:** Quando a cozedura terminar, abra cuidadosamente a tampa e retire os churros com uma espátula de plástico resistente ao calor ou de madeira.

**PASSO 8:** Ao cozer várias fornadas de churros, feche a tampa após retirar cada fornada para manter o calor.

**PASSO 9:** Desligue a máquina de churros e retire a ficha da tomada de alimentação. Deixe a tampa aberta e aguarde que arrefeça.



**NOTA:** Pré-aqueça sempre as placas de cozedura com revestimento antiaderente antes de iniciar a cozedura. Durante a utilização, a luz indicadora acender-se-á e apagar-se-á ciclicamente para indicar que a máquina de churros está a manter a temperatura. Não encha demasiado as cavidades, pois isso pode impedir que os churros cresçam. O fecho do manípulo e a superfície exterior da máquina de churros podem aquecer durante o funcionamento.



**CUIDADO:** Tenha especial atenção durante a cozedura; a máquina de churros irá libertar vapor.



**AVISO:** As placas de cozedura antiaderentes aquecem muito durante a utilização; utilize sempre luvas resistentes ao calor para evitar ferimentos.

## Armazenamento

Certifique-se de que a máquina de churros está fria, limpa e seca antes de a guardar num local fresco e seco. Nunca enrole o cabo firmemente à volta da máquina de churros; enrole-o de forma solta para evitar danos.

## Especificações

Código do produto: EK6796  
Entrada: 220–240 V ~ 50–60 Hz

Potência: 550 W

## Receitas

### Churros

#### Ingredientes

300 g de farinha de trigo sem fermento  
120 g de manteiga sem sal  
3 ovos médios  
235 ml de água  
¼ colher de chá de sal

#### Preparação

Pré-aqueça a máquina de churros.

Num tacho pequeno, derreta a manteiga, depois deixe-a arrefecer ligeiramente.

Peneire a farinha e o sal para uma taça grande e, em seguida, junte a manteiga derretida, a água e os ovos, mexendo. Misture bem até obter uma massa espessa e homogénea.

Deite cuidadosamente a massa até encher cerca de ¾ de cada cavidade. Feche a máquina de mini churros e coza durante 8–12 minutos, ou até os churros ficarem dourados.

Retire cuidadosamente os churros utilizando uma espátula de plástico resistente ao calor ou de madeira.

Sirva de imediato com as coberturas da sua preferência.

#### Coberturas

Chocolate derretido e granulado  
Chocolate derretido e morangos  
Marshmallows com chocolate derretido  
Manteiga de amendoim e pepitas de chocolate  
Canela em pó  
Açúcar em pó  
Molho de chocolate e frutos secos picados  
Molho de chocolate e pedaços de caramelo macio  
Molho de chocolate e bolachas esmagadas  
Banana e molho de caramelo  
Iogurte fresco e frutos vermelhos  
Gelado e frutos vermelhos

IT | Conservare le istruzioni per riferimento futuro.

### Cosa fare e cosa non fare



Spegner e scollegare la macchina per mini churros dalla presa di corrente quando non è in uso e lasciarla raffreddare completamente prima di procedere alla pulizia.



Non toccare il corpo della macchina per mini churros durante l'uso. Utilizzare sempre la maniglia.

### Cura e manutenzione

Prima di effettuare qualsiasi operazione di pulizia o manutenzione, scollegare la macchina per mini churros dalla presa di corrente e assicurarsi che si sia raffreddata completamente.

**PASSO 1:** Pulire il corpo della macchina per mini churros e le piastre di cottura con rivestimento antiaderente con un panno morbido e umido, quindi asciugare accuratamente.

**PASSO 2:** Rimuovere i residui di cibo incrostati applicando una piccola quantità di acqua tiepida mescolata con un detersivo delicato sulle piastre di cottura con rivestimento antiaderente, quindi pulirle accuratamente con un panno. Utilizzare, se necessario, una spugna non abrasiva se i residui risultano difficili da eliminare.

Non utilizzare mai detersivi aggressivi o abrasivi, né pagliette o spugne abrasive per pulire la macchina per mini churros, poiché potrebbero danneggiarne la superficie.



**NOTA:** La macchina per mini churros deve essere pulita dopo ogni utilizzo.

### Istruzioni per l'uso

#### Prima del primo utilizzo

Prima di collegare la macchina per mini churros alla presa di corrente, pulirla seguendo le istruzioni riportate nella sezione intitolata «Cura e manutenzione».



**NOTA:** Durante il primo utilizzo della macchina per mini churros potrebbe fuoriuscire un leggero fumo o odore. Si tratta di un fenomeno normale, che scomparirà in breve tempo. Assicurarsi che intorno alla macchina per mini churros vi sia una ventilazione adeguata.

### Utilizzo della macchina per mini churros

Prima di ogni utilizzo, applicare con attenzione uno strato sottile di olio da cucina sulle piastre di cottura con rivestimento antiaderente, distribuendolo con un foglio di carta da cucina. Questo aiuterà a prolungare la durata del rivestimento antiaderente e a impedire che l'impasto dei churros si attacchi.

**PASSO 1:** Preparare l'impasto per i churros.

**PASSO 2:** Collegare la macchina per mini churros alla presa di corrente e accenderla. La spia rossa di alimentazione si illuminerà, indicando che la macchina per mini churros è accesa e in fase di riscaldamento.

**PASSO 3:** Preriscaldare la macchina per mini churros per 2–4 minuti, finché la spia non si spegne; ciò indica che è stata raggiunta la temperatura necessaria.

**PASSO 4:** Indossando guanti resistenti al calore, sbloccare con cautela il fermo di chiusura e aprire il coperchio.

**PASSO 5:** Versare una quantità di impasto al centro di ciascun incavo sulla piastra di cottura inferiore con rivestimento antiaderente, fino a riempire gli incavi. Chiudere con cautela il coperchio.

**PASSO 6:** Cuocere i churros per 8–12 minuti o finché non risultano dorati; controllare periodicamente aprendo con cautela il coperchio. Se necessario, prolungare leggermente la cottura finché i churros non raggiungono il grado di doratura desiderato.

**PASSO 7:** A cottura ultimata, aprire con cautela il coperchio e rimuovere i churros utilizzando una spatola in plastica resistente al calore o in legno.

**PASSO 8:** Quando si cuociono più infornate di churros, dopo aver rimosso ogni infornata richiudere il coperchio per mantenere il calore.

**PASSO 9:** Spegner e scollegare la macchina per mini churros dalla presa di corrente. Lasciare il coperchio aperto e attendere che si raffreddi.



**NOTA:** Preriscaldare sempre le piastre di cottura con rivestimento antiaderente prima di iniziare la cottura. Durante l'uso, la spia si accenderà e spegnerà a intervalli per indicare che la macchina per mini churros sta mantenendo la temperatura. Non riempire eccessivamente gli incavi, poiché ciò potrebbe impedire ai churros di gonfiarsi correttamente. Il fermo di chiusura e la superficie esterna della macchina per mini churros possono diventare molto caldi durante il funzionamento.



**ATTENZIONE:** Prestare particolare cautela durante la cottura, poiché la macchina per mini churros emette vapore.



**AVVERTENZA:** Le piastre di cottura con rivestimento antiaderente diventano molto calde durante l'uso; utilizzare sempre guanti resistenti al calore per evitare lesioni.

### Conservazione

Prima di riporre la macchina per mini churros in un luogo fresco e asciutto, verificare che sia fredda, pulita e perfettamente asciutta. Non avvolgere mai il cavo strettamente attorno alla macchina per mini churros; avvolgerlo senza stringere per evitare danni.

## Specifiche

Codice prodotto: EK6796  
Ingresso: 220–240 V ~ 50–60 Hz

Potenza: 550 W

## Ricette

### Churros

#### Ingredienti

300 g di farina bianca  
120 g di burro non salato  
3 uova medie  
235 ml di acqua  
¼ cucchiaino di sale

#### Procedimento

Preriscaldare la macchina per mini churros.

In un pentolino, sciogliere il burro e metterlo da parte a intiepidire leggermente.

Setacciare la farina e il sale in una ciotola capiente, quindi aggiungere il burro fuso, l'acqua e le uova mescolando. Amalgamare accuratamente fino a ottenere un impasto liscio e denso.

Versare con attenzione l'impasto negli incavi fino a riempirne circa i ¾. Chiudere la macchina per mini churros e cuocere per 8–12 minuti o finché non saranno dorati.

Rimuovere con cautela i churros utilizzando una spatola in plastica resistente al calore o in legno.

Servire immediatamente accompagnando con le guarnizioni preferite.

#### Guarnizioni

Cioccolato fuso e zuccherini  
Cioccolato fuso e fragole  
Marshmallow al cioccolato fuso  
Burro di arachidi e gocce di cioccolato  
Cannella in polvere  
Zucchero a velo  
Salsa al cioccolato e frutta secca tritata  
Salsa al cioccolato e pezzi di caramello mou  
Salsa al cioccolato e biscotti sbriciolati  
Banana e salsa al caramello  
Yogurt fresco e frutti di bosco  
Gelato e frutti di bosco

PL | Prosimy o zachowanie instrukcji do przyszłego wykorzystania.

### Zalecenia i ostrzeżenia



Gdy opiekacz do churros nie jest używany, wyłącz go i odłącz od gniazda sieciowego, a przed czyszczeniem pozostaw do całkowitego wystudzenia.



Nie dotykaj obudowy opiekacza do churros podczas pracy urządzenia. Zawsze korzystaj z uchwytu.

### Konserwacja i utrzymanie

Przed przystąpieniem do jakichkolwiek czynności czyszczących lub konserwacyjnych odłącz opiekacz do churros od gniazda sieciowego i upewnij się, że całkowicie wystygł.

**KROK 1:** Przetrzyj obudowę opiekacza do churros oraz płyty grzewcze pokryte powłoką nieprzywierającą miękką, wilgotną ściereczką, a następnie dokładnie osusz.

**KROK 2:** Usuń przypalone resztki jedzenia, nakładając na płyty grzewcze pokryte powłoką nieprzywierającą niewielką ilość ciepłej wody z dodatkiem łagodnego detergentu, a następnie dokładnie je wytrzyj. W razie trudności z usunięciem resztek użyj nieściernej gąbki do szorowania.

Nigdy nie używaj mocnych lub ściernych detergentów ani szorstkich gąbek do czyszczenia opiekacza do churros, ponieważ może to uszkodzić jego powierzchnię.



**UWAGA:** Opiekacz do churros należy czyścić po każdym użyciu.

### Instrukcje użytkownika

#### Przed pierwszym użyciem

Przed podłączeniem do gniazda sieciowego wyczyść opiekacz do churros, postępując zgodnie z instrukcjami zawartymi w rozdziale zatytułowanym „Konserwacja i utrzymanie”.



**UWAGA:** Podczas pierwszego użycia opiekacza do churros może pojawić się lekki dym lub zapach. Jest to zjawisko normalne i wkrótce ustąpi. Zapewnij odpowiednią wentylację wokół opiekacza do churros.

## Korzystanie z opiekacza do churros

Przed każdym użyciem ostrożnie nanieś cienką warstwę oleju spożywczego na płyty grzewcze pokryte powłoką nieprzywierającą, wcierając go ręcznikiem papierowym. Zabieg ten wydłuży żywotność powłoki nieprzywierającej i zapobiegnie przywieraniu ciasta na churros.

**KROK 1:** Przygotuj ciasto na churros.

**KROK 2:** Podłącz opiekacz do churros do gniazda sieciowego i włącz zasilanie. Czerwona lampka kontrolna zasilania zapali się, sygnalizując, że opiekacz do churros został włączony i nagrzewa się.

**KROK 3:** Nagrzewaj opiekacz do churros przez 2–4 minuty, aż lampka kontrolna zgaśnie; oznacza to, że urządzenie osiągnęło wymaganą temperaturę.

**KROK 4:** Używając rękawic odpornych na wysoką temperaturę, ostrożnie zwolnij blokadę uchwyty i otwórz pokrywę.

**KROK 5:** Wlej porcję ciasta na środek każdego zagłębienia na dolnej płycie grzewczej pokrytej powłoką nieprzywierającą, tak aby zagłębienia zostały wypełnione. Następnie ostrożnie zamknij pokrywę.

**KROK 6:** Piecz churros przez 8–12 minut lub do uzyskania złotobrazowego koloru; okresowo sprawdzaj stan wypieku, ostrożnie otwierając pokrywę. W razie potrzeby piecz churros nieco dłużej, aż do osiągnięcia pożądanego stopnia zarumienienia.

**KROK 7:** Po zakończeniu pieczenia ostrożnie otwórz pokrywę i wyjmij churros za pomocą odpornej na wysoką temperaturę plastikowej lub drewnianej łyżeczki.

**KROK 8:** Podczas pieczenia kilku porcji churros po wyjęciu każdej partii zamknij pokrywę, aby utrzymać odpowiednią temperaturę.

**KROK 9:** Wyłącz opiekacz do churros i odłącz go od gniazda sieciowego. Pozostaw pokrywę otwartą i poczekaj, aż urządzenie ostygnie.



**UWAGA:** Przed rozpoczęciem pieczenia zawsze wstępnie nagrzej płyty grzewcze pokryte powłoką nieprzywierającą. Podczas pracy lampka kontrolna będzie cyklicznie zapalać się i gasnąć, sygnalizując, że opiekacz do churros utrzymuje odpowiednią temperaturę. Nie przepelniaj zagłębieni ciastem, ponieważ może to uniemożliwić wyrośnięcie churros. Blokada uchwyty oraz zewnętrzna powierzchnia opiekacza do churros mogą nagrzewać się podczas pracy urządzenia.



**OSTROŻNIE:** Zachowaj ostrożność podczas pieczenia; z opiekacza do churros będzie wydobywać się para.



**OSTRZEŻENIE:** Płyty grzewcze z powłoką nieprzywierającą bardzo się nagrzewają podczas pracy urządzenia; zawsze używaj rękawic odpornych na wysoką temperaturę, aby uniknąć obrażeń.

## Przechowywanie

Przed odłożeniem opiekacza do churros w chłodne, suche miejsce upewnij się, że urządzenie jest wystudzone, czyste i suche. Nigdy nie owijaj opiekacza ściśle wokół opiekacza do churros; owijaj go luźno, aby nie spowodować uszkodzeń.

## Specyfikacja

Kod produktu: EK6796

Zasilanie: 220–240 V ~ 50–60 Hz

Moc wyjściowa: 550 W

## Przepisy

### Churros

#### Składniki

300 g mąki pszennej

120 g masła niesolonego

3 jajka średniej wielkości

235 ml wody

¼ łyżeczki soli

#### Sposób przygotowania

Wstępnie nagrzej opiekacz do churros.

W małym rondelku rozpuść masło, następnie odstaw je, aby lekko przestygło.

Przesiej mąkę i sól do dużej miski, następnie dodaj roztopione masło, wodę i jajka.

Dokładnie wymieszaj, aby powstało gładkie, gęste ciasto.

Ostrożnie wlej ciasto, wypełniając zagłębienia do 2/3 ich wysokości. Zamknij mini opiekacz do churros i piecz przez 8–12 minut lub do uzyskania złotego koloru.

Ostrożnie wyjmij churros, używając odpornej na wysoką temperaturę plastikowej lub drewnianej łyżeczki.

Podawaj od razu z dowolnymi ulubionymi dodatkami.

#### Dodatki

Roztopiona czekolada i kolorowa posypka cukrowa

Roztopiona czekolada i truskawki

Roztopiona czekolada i pianki marshmallow

Masło orzechowe i czekoladowe groszki

Mielony cynamon

Cukier puder

Sos czekoladowy i posiekane orzechy

Sos czekoladowy i kawałki toffi

Sos czekoladowy i pokruszone herbatniki

Banany i sos karmelowy

Świeży jogurt i owoce leśne

Lody i owoce leśne

## GUARANTEE INFORMATION

Subject to the care and use being followed, the Giles & Posner guarantee promises to replace, substitute or refund any product that fails due to faulty workmanship or materials. This guarantee does not cover any damage caused by accident or misuse and is in addition to your statutory rights. Should any defects due to faulty workmanship or materials appear within 12 months (UK customers) or 2 years (EU customers) from the date of purchase, please return the goods with proof of purchase to the retailer. To be eligible for the extended guarantee, go to [guarantee.upplc.com/giles-and-posner](http://guarantee.upplc.com/giles-and-posner) and register your product within 30 days of purchase (UK customers). To be eligible for the guarantee, please retain your proof of purchase (EU customers). For any further queries and information, visit [www.upplc.com/giles-posner](http://www.upplc.com/giles-posner).

### EU CUSTOMERS ONLY

**FR** | Si des défauts dus à un problème de fabrication ou aux matériaux apparaissent dans les deux ans suivant la date d'achat, veuillez renvoyer les articles avec la preuve d'achat au détaillant. Pour bénéficier de la garantie, veuillez conserver votre preuve d'achat. Pour toute autre question, veuillez nous contacter à l'adresse [customersupport@gilesandposner.com](mailto:customersupport@gilesandposner.com).

**NL** | Indien er binnen 2 jaar na de aankoopdatum defecten optreden als gevolg van een productiefout of gebrekking materiaal, kunt u het product met het aankoopbewijs retourneren. Bewaar uw aankoopbewijs om in aanmerking te komen voor de garantie. Neem voor verdere vragen contact met ons op via [customersupport@gilesandposner.com](mailto:customersupport@gilesandposner.com).

**DE** | Sollten in den ersten 2 Jahren nach dem Kauf Verarbeitungs- oder Materialmängel auftreten, senden Sie die Ware bitte samt Kaufbeleg an den Einzelhändler zurück. Um Anspruch auf die Gewährleistung zu haben, müssen Sie Ihren Kaufbeleg aufbewahren. Wenn Sie weitere Fragen haben, kontaktieren Sie uns unter [customersupport@gilesandposner.com](mailto:customersupport@gilesandposner.com).

**ES** | Si aparece cualquier defecto debido a un acabado o materiales defectuosos en un plazo de 2 años a partir de la fecha de compra, devuelva el producto con el justificante de compra al distribuidor. Para poder usar la garantía, conserve su comprobante de compra. Para cualquier otra consulta, póngase en contacto con nosotros en [customersupport@gilesandposner.com](mailto:customersupport@gilesandposner.com).

**PT** | Caso surjam quaisquer avarias devido a defeitos de fabrico ou materiais no prazo de 2 anos após a data de compra, devolva os produtos com um comprovativo de compra ao comerciante. Para ser elegível para a garantia, guarde o seu comprovativo de compra. Para outras questões, contacte-nos através do e-mail [customersupport@gilesandposner.com](mailto:customersupport@gilesandposner.com).

**IT** | Se dovessero presentarsi problemi dovuti a difetti di fabbricazione o dei materiali impiegati entro 2 anni dalla data di acquisto, restituire il prodotto con la prova di acquisto al rivenditore. Per usufruire della garanzia, conservare la prova di acquisto. Per ulteriori domande, contattaci all'indirizzo [customersupport@gilesandposner.com](mailto:customersupport@gilesandposner.com).

**PL** | W przypadku pojawienia się wad robocizny lub wad materiałowych w ciągu 2 lat od daty zakupu produktu należy zwrócić go sprzedawcy wraz z dowodem zakupu. Aby skorzystać z gwarancji, należy zachować dowód zakupu. W przypadku dalszych pytań skontaktuj się z nami, wysyłając wiadomość na adres [customersupport@gilesandposner.com](mailto:customersupport@gilesandposner.com).



FR

**Cet appareil  
se recycle**

À DÉPOSER  
EN MAGASIN

À DÉPOSER  
EN DÉCHÈTERIE



OU



Points de collecte sur [www.quefairedesdechets.fr](http://www.quefairedesdechets.fr)  
Privilégiez la réparation ou le don de votre appareil !

Manufactured by:  
Ultimate Products UK Ltd.,  
Victoria Street, Manchester OL9 0DD. **UK.**  
Ultimate Products Europe Ltd.,  
19 Baggot Street Lower, Dublin D02 X658. **ROI.**

**MADE IN CHINA.**

©Giles & Posner trademark. All rights reserved.

CD060326/MD000000/V1

# Important safety

Please read carefully

---

**FR | Informations de sécurité importantes**

Veillez les lire attentivement

**NL | Belangrijk voor de veiligheid**

Lees zorgvuldig

**DE | Wichtige Sicherheitsinformationen**

Bitte sorgfältig lesen

**ES | Seguridad importante**

Lea con atención

**PT | Informações de segurança importantes**

Leia atentamente

**IT | Importanti istruzioni di sicurezza**

Leggere attentamente

**PL | Ważna informacja dotycząca bezpieczeństwa**

Przeczytaj uważnie

---



**EN** | Please retain instructions for future reference.

## **SAFETY INSTRUCTIONS**

- When using electrical appliances, basic safety precautions should always be followed.
- Check that the voltage indicated on the rating plate corresponds with that of the local network before connecting the appliance to the mains power supply.
- This appliance can be used by children aged from 8 years and above and persons with reduced physical, sensory or mental capabilities and knowledge, if they have been supervised/instructed and understand the hazards involved.
- Children shall not play with the appliance.
- Children should not perform cleaning or user maintenance, unless they are older than 8 and supervised.
- This appliance is not a toy.
- If the power supply cord, plug or any part of the appliance is malfunctioning or if it has been dropped or damaged, cease using the product immediately to avoid potential injury.
- This appliance contains no user serviceable parts, only a qualified electrician should carry out repairs. Improper repairs may place the user at risk of harm.
- Keep the appliance and its power supply cord out of the reach of children.
- Keep the appliance out of the reach of children when it is switched on or cooling down.
- Keep the appliance and its power supply cord away from heat or sharp edges that could cause damage.
- Keep the power supply cord away from any parts of the appliance that may become hot during use.
- Keep the appliance away from other heat emitting appliances.
- Do not allow the power supply cord to hang over worktops, touch hot surfaces or become twisted.
- Do not immerse the electrical components of the appliance in water or any other liquid.
- Do not operate the appliance with wet hands or if any connections are wet.
- If this appliance falls or accidentally becomes immersed in water, unplug it from the wall outlet immediately. Do not reach into the water.
- Do not leave the appliance unattended whilst connected to the mains power supply.
- Do not remove the appliance from the mains power supply by pulling the cord; switch it off and remove the plug by hand.
- Do not pull or carry the appliance by its power supply cord.
- Do not use the appliance for anything other than its intended use.
- Do not use any accessories other than those supplied.
- Do not use this appliance outdoors.
- Do not store the appliance in direct sunlight or in high humidity conditions.
- Do not move the appliance whilst it is in use.
- Always unplug the appliance after use and allow it to cool fully before any cleaning, user maintenance or storing away.

- Always use the appliance on a stable, heat-resistant surface, at a height that is comfortable for the user.
- This appliance should not be operated by means of an external timer or separate remote control system.
- Use of an extension cord with the appliance is not recommended.
- This appliance is intended for domestic use only. It should not be used for commercial purposes.



**CAUTION:** Hot surface – do not touch hot sections or heating components of the appliance.



**WARNING:** Keep the appliance away from flammable materials.

FR | Veuillez conserver ces instructions pour référence ultérieure.

## CONSIGNES DE SÉCURITÉ

- Lors de l'utilisation d'appareils électriques, les consignes élémentaires de sécurité doivent toujours être respectées.
- Vérifiez que la tension indiquée sur la plaque signalétique correspond à celle du réseau local avant de brancher l'appareil sur l'alimentation secteur.
- Cet appareil peut être utilisé par des enfants à partir de 8 ans et toute personne aux capacités physiques, sensorielles ou mentales réduites, à la seule condition qu'ils soient surveillés ou informés de l'utilisation appropriée de l'appareil et soient conscients des risques inhérents à son utilisation.
- Les enfants ne doivent pas jouer avec l'appareil.
- Les enfants ne doivent procéder ni au nettoyage ni à la maintenance de l'appareil sauf s'ils ont plus de 8 ans et qu'ils sont sous surveillance.
- Cet appareil n'est pas un jouet.
- Si le cordon d'alimentation, la prise ou toute autre partie de l'appareil ne fonctionne pas correctement, ou si l'appareil est tombé ou endommagé, cessez immédiatement d'utiliser le produit pour éviter tout risque de blessure.
- Cet appareil ne contient aucune pièce réparable par l'utilisateur ; seul un électricien qualifié est autorisé à effectuer des réparations. Des réparations hasardeuses peuvent mettre l'utilisateur en danger.
- Tenez l'appareil et son cordon d'alimentation hors de portée des enfants.
- Tenez l'appareil hors de portée des enfants lorsqu'il est allumé ou qu'il refroidit.
- Tenez l'appareil et son cordon d'alimentation à l'écart de toute source de chaleur ou de tout bord tranchant susceptible de les endommager.
- Tenez le cordon d'alimentation à l'écart de toute pièce de l'appareil qui pourrait devenir chaude pendant son utilisation.
- Tenez l'appareil à l'écart d'autres appareils émettant de la chaleur.
- Veillez à ce que le cordon d'alimentation ne pende pas au-dessus du plan de travail, ne touche pas de surfaces chaudes et ne se torde pas.

- N'immergez pas les composants électriques de l'appareil dans l'eau ni dans tout autre liquide.
- N'utilisez pas l'appareil avec les mains mouillées ou si les connecteurs sont mouillés.
- Si l'appareil tombe dans l'eau accidentellement, débranchez-le immédiatement de l'alimentation secteur. Ne mettez pas les mains dans l'eau.
- Ne laissez pas l'appareil sans surveillance lorsqu'il est branché sur l'alimentation secteur.
- Ne débranchez pas l'appareil de l'alimentation secteur en tirant sur le cordon d'alimentation ; éteignez-le et débranchez-le à la main.
- Ne tirez pas et ne transportez pas l'appareil par son cordon d'alimentation.
- N'utilisez pas l'appareil à d'autres fins que celles pour lesquelles il a été conçu.
- N'utilisez pas d'accessoires autres que ceux fournis.
- N'utilisez pas cet appareil à l'extérieur.
- Ne laissez pas l'appareil à la lumière directe du soleil ou dans des conditions d'humidité élevée.
- Ne déplacez pas l'appareil lorsqu'il est en cours d'utilisation.
- Débranchez toujours l'appareil après utilisation et laissez-le refroidir complètement avant de le nettoyer, de procéder à son entretien ou de le ranger.
- Utilisez toujours l'appareil sur une surface stable et résistante à la chaleur, à une hauteur confortable.
- N'utilisez pas de minuteur externe ni de système de commande à distance avec cet appareil.
- L'utilisation d'une rallonge avec l'appareil est déconseillée.
- Cet appareil est destiné à un usage domestique uniquement. Il ne doit pas être utilisé à des fins commerciales.



**ATTENTION** : surface chaude. Ne touchez pas les parties chaudes ou les composants chauffants de l'appareil.



**AVERTISSEMENT** : tenez l'appareil à l'écart des matériaux inflammables.

NL | Bewaar de instructies voor toekomstige raadpleging.

## VEILIGHEIDSINSTRUCTIES

- Bij het gebruik van elektrische apparaten moeten altijd de standaard veiligheidsmaatregelen worden opgevolgd.
- Controleer of het voltage aangegeven op het typeplaatje overeenkomt met dat van het lokale netwerk voordat u het apparaat op de netspanning aansluit.
- Kinderen vanaf 8 jaar en mensen met verminderde lichamelijke, zintuiglijke of geestelijke vermogens of met een gebrek aan kennis mogen dit apparaat alleen onder toezicht gebruiken, of nadat ze instructie hebben ontvangen en als ze de gevaren van het gebruik begrijpen.
- Kinderen mogen niet met het apparaat spelen.
- Kinderen mogen dit apparaat alleen schoonmaken of onderhouden als ze ouder zijn dan 8 jaar en er toezicht wordt gehouden.

- Dit apparaat is geen speelgoed.
- Als het netsnoer, de stekker of een onderdeel van het apparaat defect, gevallen of beschadigd is, stop dan onmiddellijk met het gebruik van het product om mogelijk letsel te voorkomen.
- Dit apparaat bevat geen onderdelen die door de gebruiker kunnen worden onderhouden. Alleen een gekwalificeerde elektricien mag reparaties uitvoeren. Bij onjuiste reparaties kan de gebruiker letsel oplopen.
- Houd het apparaat en het netsnoer buiten het bereik van kinderen.
- Houd het apparaat buiten het bereik van kinderen wanneer het is ingeschakeld of aan het afkoelen is.
- Houd het apparaat en het netsnoer uit de buurt van warmtebronnen en scherpe randen die schade kunnen veroorzaken.
- Houd het netsnoer uit de buurt van onderdelen van het apparaat die tijdens gebruik heet kunnen worden.
- Houd het apparaat uit de buurt van andere apparaten die warmte afgeven.
- Laat het netsnoer niet over werkbladen hangen of in aanraking komen met hete oppervlakken, en zorg dat het niet gedraaid zit.
- Dompel de elektrische componenten van het apparaat niet onder in water of een andere vloeistof.
- Gebruik het apparaat niet met natte handen of als de aansluitingen nat zijn.
- Als dit apparaat valt of per ongeluk in water wordt ondergedompeld, haal dan onmiddellijk de stekker uit het stopcontact. Steek uw hand niet in het water.
- Laat het apparaat niet onbeheerd achter terwijl het is aangesloten op het stopcontact.
- Haal de stekker niet uit het stopcontact door aan het snoer te trekken; schakel het apparaat uit en verwijder de stekker met de hand.
- Draag het apparaat niet aan het netsnoer en trek ook niet aan het snoer.
- Gebruik het apparaat niet voor andere doeleinden dan waarvoor het is bedoeld.
- Gebruik geen andere accessoires dan de meegeleverde accessoires.
- Gebruik dit apparaat niet buitenshuis.
- Berg het apparaat niet op in direct zonlicht of in vochtige omstandigheden.
- Verplaats het apparaat niet terwijl het in gebruik is.
- Haal altijd na gebruik de stekker uit het stopcontact en laat het apparaat volledig afkoelen voordat u het schoonmaakt, onderhoudt of opbergt.
- Gebruik het apparaat altijd op een stabiele, hittebestendige ondergrond, op een hoogte die comfortabel is voor de gebruiker.
- Dit apparaat mag niet worden bediend met een externe timer of een afzonderlijk afstandsbedieningssysteem.
- Het gebruik van een verlengsnoer wordt afgeraden.
- Dit apparaat is uitsluitend bedoeld voor huishoudelijk gebruik. Het mag niet worden gebruikt voor commerciële doeleinden.



**LET OP:** Heet oppervlak – raak het hete gedeelte of de verwarmingsonderdelen van het apparaat niet aan.



**WAARSCHUWING:** Houd het product uit de buurt van brandbare materialen.

**DE** | Bitte bewahren Sie die Anweisungen zur späteren Verwendung auf.

## **SICHERHEITSHINWEISE**

- Bei der Verwendung elektrischer Geräte sind stets die grundlegenden Sicherheitsvorkehrungen zu beachten.
- Überprüfen Sie, ob die auf dem Typenschild angegebene Spannung mit der des lokalen Netzwerks übereinstimmt, bevor Sie das Gerät an das Stromnetz anschließen.
- Dieses Gerät kann von Kindern ab 8 Jahren verwendet werden und Personen mit eingeschränkten physischen, sensorischen oder geistigen Fähigkeiten und Wissen, solange sie unter Aufsicht sind oder eine Anleitung erhalten haben und in der Lage sind, die Gefahrenquellen im vollen Umfang zu verstehen.
- Das Gerät ist kein Kinderspielzeug.
- Kinder dürfen Reinigungs- oder Wartungsarbeiten nur durchführen, wenn sie mindestens 8 Jahre alt sind und beaufsichtigt werden.
- Dieses Gerät ist kein Spielzeug.
- Wenn das Netzkabel, der Stecker oder ein Teil des Geräts defekt sind oder dieses fallen gelassen oder beschädigt wurde, stellen Sie die Benutzung des Produkts umgehend ein, um potenzielle Verletzungen zu vermeiden.
- Dieses Gerät enthält keine Teile, die vom Benutzer gewartet werden können. Reparaturen dürfen nur von einem ausgebildeten Elektriker durchgeführt werden. Durch unsachgemäße Reparaturen kann der Benutzer Risiken ausgesetzt werden.
- Bewahren Sie das Gerät und sein Netzkabel außerhalb der Reichweite von Kindern auf.
- Das Gerät muss sich, wenn es eingeschaltet ist oder abkühlt, außerhalb der Reichweite von Kindern befinden.
- Halten Sie das Gerät und sein Netzkabel von Hitze oder scharfen Kanten fern, die Schäden verursachen könnten.
- Halten Sie das Netzkabel von Teilen des Geräts fern, die während des Betriebs heiß werden könnten.
- Halten Sie das Gerät von anderen Geräten fern, die Wärme ausstrahlen.
- Lassen Sie das Netzkabel nicht über Arbeitsflächen hängen oder mit heißen Oberflächen in Kontakt kommen und verdrehen Sie es nicht.
- Tauchen Sie die elektrischen Komponenten des Geräts nicht in Wasser oder andere Flüssigkeiten.
- Betreiben Sie das Gerät nicht mit nassen Händen oder wenn die Anschlüsse nass sind.
- Wenn das Gerät herunterfällt oder versehentlich in Wasser getaucht wird, ziehen Sie sofort den Netzstecker aus der Steckdose. Greifen Sie nicht in das Wasser.
- Lassen Sie das Gerät nicht unbeaufsichtigt, während es an das Stromnetz angeschlossen ist.
- Ziehen Sie den Netzstecker des Geräts nicht aus der Steckdose, indem Sie am Kabel ziehen. Schalten Sie es aus und ziehen Sie den Stecker von Hand ab.

- Ziehen oder tragen Sie das Gerät nicht am Netzkabel.
- Verwenden Sie das Gerät nur für den vorgesehenen Zweck.
- Verwenden Sie ausschließlich das mitgelieferte Zubehör.
- Verwenden Sie dieses Gerät nicht im Freien.
- Lagern Sie das Gerät nicht in direktem Sonnenlicht oder bei hoher Luftfeuchtigkeit.
- Bewegen Sie das Gerät nicht, während es verwendet wird.
- Trennen Sie das Gerät nach der Verwendung immer vom Stromnetz und vergewissern Sie sich vor jeder Reinigung oder Wartung sowie vor dem Aufbewahren, dass es vollständig abgekühlt ist.
- Verwenden Sie das Gerät immer auf einer stabilen, hitzebeständigen Oberfläche, die sich für den Benutzer in einer angenehmen Höhe befindet.
- Dieses Gerät darf nicht mit einem externen Timer oder einem separaten Fernbedienungssystem betrieben werden.
- Es wird nicht empfohlen, das Gerät zusammen mit einem Verlängerungskabel zu verwenden.
- Dieses Gerät ist nur für den Hausgebrauch vorgesehen. Es sollte nicht für kommerzielle Zwecke verwendet werden.



**ACHTUNG:** Heiße Oberfläche – Berühren Sie keine heißen Bereiche und Bauteile des Geräts.



**WARNUNG:** Das Gerät von entflammaren Materialien fernhalten.

**ES** | Conserve estas instrucciones para poder consultarlas en el futuro.

## INSTRUCCIONES DE SEGURIDAD

- Siga siempre las precauciones básicas de seguridad al usar aparatos eléctricos.
- Compruebe que el voltaje indicado en la placa coincide con el de la red local antes de conectar el dispositivo a la corriente eléctrica.
- Este dispositivo puede ser usado por niños de 8 años en adelante y por personas con capacidades físicas, sensoriales o mentales reducidas o sin conocimientos al respecto, siempre y cuando se les den instrucciones y se los supervise, y solo si comprenden los riesgos que su uso conlleva.
- Los niños no deben jugar con el dispositivo.
- A menos que sean mayores de 8 años y estén bajo supervisión, los niños no deben realizar labores de limpieza ni de mantenimiento del dispositivo.
- Este dispositivo no es un juguete.
- Deje de utilizar el dispositivo inmediatamente si el cable de alimentación, el enchufe o cualquier otra pieza no funcionan correctamente, o si ha sufrido alguna caída o algún otro tipo de daño, para evitar posibles lesiones.
- Este dispositivo contiene piezas que el usuario no puede reparar, por lo que es necesario que un electricista cualificado se ocupe de las reparaciones pertinentes. Una reparación inadecuada puede poner al usuario en riesgo de sufrir daños.
- Mantenga el dispositivo y el cable de alimentación fuera del alcance de los niños.

- Mantenga el dispositivo fuera del alcance de los niños cuando esté encendido o mientras se esté enfriando.
- Mantenga el dispositivo y el cable de alimentación alejados de fuentes de calor o bordes afilados que puedan causar daños.
- Mantenga el cable de alimentación alejado de las partes del dispositivo que puedan calentarse durante el uso.
- Mantenga el dispositivo alejado de otros que emitan calor.
- No deje que el cable de alimentación cuelgue de la encimera, toque superficies calientes ni se retuerza.
- No sumerja los componentes eléctricos del aparato en agua u otros líquidos.
- No manipule el aparato con las manos mojadas ni si alguna de las conexiones está húmeda.
- Si el aparato sufre una caída o se sumerge accidentalmente en agua, desenchúfelo inmediatamente de la toma de corriente. No sumerja las manos en el agua.
- Supervise el dispositivo mientras esté conectado a la corriente eléctrica.
- No desconecte el aparato de la corriente eléctrica tirando del cable. En su lugar, apáguelo y retire el enchufe con la mano.
- No transporte ni mueva el dispositivo agarrándolo por el cable de alimentación.
- No utilice el dispositivo para ningún otro uso que no sea el previsto.
- No utilice accesorios diferentes a los incluidos.
- No utilice el dispositivo al aire libre.
- Guarde el dispositivo alejado de la luz solar directa y de la humedad.
- No mueva el dispositivo mientras esté en uso.
- Desenchufe siempre el aparato después de cada uso y deje que se enfríe por completo antes de almacenarlo o de realizar cualquier labor de limpieza o de mantenimiento.
- Utilice siempre el dispositivo sobre una superficie estable, resistente al calor y a una altura que sea cómoda para el usuario.
- Este dispositivo no debe utilizarse con un temporizador externo ni un sistema de control remoto independiente.
- No se recomienda el uso de un cable alargador con el dispositivo.
- Este dispositivo está diseñado exclusivamente para el uso doméstico. No debe utilizarse para fines comerciales.



**PRECAUCIÓN:** Superficie caliente: no toque las partes calientes ni los componentes calefactores del aparato.



**ADVERTENCIA:** Mantenga el dispositivo alejado de materiales inflamables.

PT | Conserve estas instruções para referência futura.

## INSTRUÇÕES DE SEGURANÇA

- Quando utilizar aparelhos elétricos, as precauções básicas de segurança devem ser sempre seguidas.

- Verifique se a tensão indicada na placa de classificação corresponde à da rede local antes de ligar o aparelho à tomada elétrica.
- Este aparelho pode ser utilizado por crianças a partir dos 8 anos de idade e por pessoas com limitações físicas, sensoriais ou mentais ou com falta de conhecimento, desde que as mesmas tenham sido supervisionadas/instruídas e compreendam os perigos associados.
- O aparelho não deve servir de brinquedo para crianças.
- As crianças não devem efetuar a limpeza ou a manutenção a realizar pelo utilizador, exceto se tiverem idade superior a 8 anos e sejam supervisionadas.
- Este aparelho não é um brinquedo.
- Em caso de queda ou danos do aparelho ou de avaria no cabo de alimentação, na ficha ou em qualquer peça do aparelho, pare imediatamente de utilizar o produto para evitar potenciais ferimentos.
- Este aparelho não contém peças que possam ser reparadas pelo utilizador; apenas um eletricista qualificado deve efetuar reparações. As reparações incorretas podem colocar o utilizador em risco de ferimentos.
- Mantenha o aparelho e o respetivo cabo de alimentação fora do alcance das crianças.
- Mantenha o aparelho fora do alcance das crianças quando estiver ligado ou a arrefecer.
- Mantenha o aparelho e o cabo de alimentação afastados de fontes de calor ou arestas afiadas que possam causar danos.
- Mantenha o cabo de alimentação afastado de quaisquer peças do aparelho que possam aquecer durante a utilização.
- Mantenha o aparelho afastado de outros aparelhos que irradiem calor.
- Não permita que o cabo de alimentação fique pendurado em bancadas, toque em superfícies quentes ou fique torcido.
- Não mergulhe os componentes elétricos do aparelho dentro de água ou de qualquer outro líquido.
- Não utilize o aparelho com as mãos molhadas ou se alguma ligação estiver molhada.
- Se cair ou ficar acidentalmente submerso em água, desligue o aparelho imediatamente da tomada. Não toque na água.
- Não deixe o aparelho sem vigilância enquanto estiver ligado à tomada elétrica.
- Não desligue o aparelho da tomada elétrica puxando pelo cabo. Desligue e retire a ficha à mão.
- Não puxe nem transporte o aparelho segurando-o pelo cabo de alimentação.
- Não utilize o aparelho para outro fim que não o previsto.
- Não utilize outros acessórios que não os fornecidos.
- Não utilize este aparelho no exterior.
- Não guarde o aparelho sob luz solar direta ou em condições de humidade elevada.
- Não tente mudar o aparelho de local enquanto estiver em funcionamento.
- Desligue sempre a ficha do aparelho após a utilização e deixe-o arrefecer completamente antes de efetuar qualquer operação de limpeza ou manutenção do utilizador ou de o armazenar.

- Utilize sempre o aparelho numa superfície estável e resistente ao calor, a uma altura confortável para o utilizador.
- Este aparelho não deve ser utilizado com um temporizador externo nem um sistema de controlo remoto separado.
- Não se recomenda a utilização de um cabo de extensão com o aparelho.
- Este aparelho destina-se apenas a uso doméstico. Não deve ser utilizado para fins comerciais.



**CUIDADO:** superfície quente – não toque nas secções quentes nem nos componentes de aquecimento do aparelho.



**AVISO:** mantenha o aparelho afastado de materiais inflamáveis.

IT | Conservare il manuale di istruzioni per riferimento futuro.

## ISTRUZIONI DI SICUREZZA

- Durante l'uso di apparecchiature elettriche, è necessario osservare le precauzioni di sicurezza di base.
- Prima di collegare l'apparecchio all'alimentazione elettrica, verificare che la tensione indicata sull'apposita targhetta corrisponda a quella della rete locale.
- Questo apparecchio può essere usato da bambini a partire da 8 anni e da persone con ridotte capacità fisiche, sensoriali o mentali, o non in possesso della necessaria esperienza e conoscenza, solo in presenza di un supervisore e solo dopo aver ricevuto istruzioni sul suo impiego e sui rischi associati.
- Non lasciare che i bambini giochino con il prodotto.
- La pulizia e la manutenzione non devono essere effettuate da bambini, a meno che non abbiano almeno 8 anni e non siano supervisionati da un adulto.
- Questo apparecchio non è un giocattolo.
- Se il cavo di alimentazione, la spina o una qualsiasi parte dell'apparecchio non funziona correttamente o se ha subito cadute o danni, interrompere immediatamente l'uso del prodotto onde evitare possibili lesioni.
- Questo apparecchio non contiene parti riparabili dall'utente, rivolgersi esclusivamente a un elettricista qualificato per la riparazione. Le riparazioni improprie possono provocare danni agli utenti.
- Tenere l'apparecchio e il cavo di alimentazione fuori dalla portata dei bambini.
- Tenere l'apparecchio fuori dalla portata dei bambini quando è acceso e in fase di raffreddamento.
- Tenere l'apparecchio e il cavo di alimentazione lontano da fonti di calore o bordi affilati per evitare danni.
- Tenere il cavo di alimentazione lontano da qualsiasi parte dell'apparecchio che potrebbe surriscaldarsi durante l'uso.
- Tenere l'apparecchio lontano da altre apparecchiature che producono calore.
- Evitare che il cavo di alimentazione rimanga sospeso su piani di lavoro, entri in contatto con superfici calde o si intrecci.
- Non immergere i componenti elettrici dell'apparecchio in acqua o in altri liquidi.

- Non utilizzare l'apparecchio con le mani bagnate o se i collegamenti sono umidi.
- Se l'apparecchio cade o viene involontariamente immerso nell'acqua, scollegarlo immediatamente dalla presa a muro. Non tentare di afferrarlo in acqua.
- Non lasciare l'apparecchio incustodito quando è collegato all'alimentazione elettrica.
- Non scollegare l'apparecchio dall'alimentazione elettrica tirando il cavo; è consigliabile prima spegnerlo e poi estrarre la spina con cautela.
- Non tirare o trasportare l'apparecchio tramite il cavo di alimentazione.
- Non utilizzare l'apparecchio per scopi diversi dall'uso previsto.
- Non utilizzare accessori diversi da quelli forniti in dotazione.
- Non utilizzare questo apparecchio all'aperto.
- Non conservare l'apparecchio alla luce diretta del sole o in condizioni di umidità elevata.
- Non spostare l'apparecchio mentre è in funzione.
- Scollegare l'apparecchio dall'alimentazione elettrica dopo l'uso e lasciarlo raffreddare completamente prima di eseguire operazioni di pulizia o manutenzione o prima di riporlo.
- Utilizzare sempre l'apparecchio su una superficie stabile e resistente al calore, a un'altezza confortevole.
- L'apparecchio non deve essere azionato mediante timer esterno o telecomando separato.
- Si sconsiglia l'uso di prolunghe.
- Questo apparecchio è destinato esclusivamente all'uso domestico, non a scopi commerciali.



**ATTENZIONE:** superficie calda! Non toccare le superfici calde o i componenti dell'apparecchio che generano calore.



**AVVERTENZA:** tenere l'apparecchio lontano da materiali infiammabili.

PL | Prosimy o zachowanie niniejszej instrukcji na przyszłość.

## ISTRUKCJE DOTYCZĄCE BEZPIECZEŃSTWA

- Podczas używania urządzeń elektrycznych zawsze należy stosować podstawowe środki ostrożności.
- Przed podłączeniem urządzenia do zasilania sieciowego należy sprawdzić, czy napięcie podane na tabliczce znamionowej jest zgodne z napięciem w sieci lokalnej.
- To urządzenie może być użytkowane przez dzieci w wieku od 8 lat oraz przez osoby o ograniczonej sprawności fizycznej, sensorycznej lub umysłowej, a także przez osoby nieposiadające odpowiedniej wiedzy, o ile znajdują się one pod nadzorem osoby odpowiedzialnej za ich bezpieczeństwo lub otrzymały od niej instrukcje dotyczące bezpiecznego użytkowania urządzenia i o ile są świadome związanych z tym zagrożeń.
- Zabrania się dzieciom zabawy urządzeniem.
- Dzieci nie powinny przeprowadzać czyszczenia ani konserwacji urządzenia, chyba że mają co najmniej 8 lat i są nadzorowane.
- Ten produkt nie jest zabawką.

- Jeśli przewód zasilający, wtyczka lub inna część urządzenia nie działają prawidłowo bądź zostały upuszczone lub zniszczone, należy natychmiast przerwać użytkowanie urządzenia w celu uniknięcia potencjalnych obrażeń.
- To urządzenie nie zawiera części, które mogą być serwisowane przez użytkownika. Naprawy należy powierzyć wyłącznie wykwalifikowanemu elektrykowi. Nieprawidłowo przeprowadzona naprawa może narazić użytkownika na niebezpieczeństwo.
- Urządzenie i jego przewód zasilający należy przechowywać w miejscu niedostępnym dla dzieci.
- Włączone lub stygnące urządzenie należy przechowywać w miejscu niedostępnym dla dzieci.
- Urządzenie i jego kabel zasilania należy przechowywać z dala od źródeł ciepła i ostrych krawędzi, które mogą spowodować uszkodzenia.
- Kabel zasilania należy przechowywać z dala od części urządzenia, które mogą się nagrzewać podczas pracy.
- Urządzenie należy trzymać z dala od urządzeń emitujących ciepło.
- Nie wolno dopuścić, aby przewód zasilający zwiisał z blatów roboczych, dotykał gorących powierzchni lub się skręcał.
- Nie należy zanurzać elementów elektrycznych urządzenia w wodzie ani innym płynie.
- Nie należy obsługiwać urządzenia mokrymi rękoma ani jeśli złącza są mokre.
- Jeśli urządzenie wpadnie do wody lub przypadkowo zostanie w niej zanurzone, należy natychmiast wyjąć wtyczkę z gniazdka elektrycznego. Nie należy próbować wyławiać urządzenia.
- Nie należy pozostawiać urządzenia bez nadzoru po podłączeniu do sieci elektrycznej.
- Nie należy odłączać urządzenia od zasilania, ciągnąc za przewód — należy wyłączyć urządzenie i wyjąć wtyczkę ręcznie.
- Nie wolno ciągnąć ani przenosić urządzenia za przewód zasilający.
- Nie wolno używać produktu do celów innych niż jego przeznaczenie.
- Nie należy używać akcesoriów innych niż dołączone do zestawu.
- Nie należy używać urządzenia na zewnątrz.
- Nie należy przechowywać produktu w miejscu narażonym na bezpośrednie działanie promieni słonecznych ani w warunkach wysokiej wilgotności.
- Nie należy przesuwać urządzenia, gdy jest ono używane.
- Zawsze po użyciu należy odłączać urządzenie od zasilania, a przed czyszczeniem, konserwacją lub odłożeniem na dłuższy czas — pozostawiać je do ostygnięcia.
- Zawsze należy używać urządzenia na stabilnej, odpornej na wysoką temperaturę powierzchni, na wysokości zapewniającej komfort użytkownika.
- Urządzenia nie należy obsługiwać za pomocą zewnętrznego zegara ani oddzielnego układu zdalnego sterowania.
- Nie zaleca się używania przedłużacza do zasilania urządzenia.

- To urządzenie jest przeznaczone wyłącznie do użytku domowego. Nie należy go używać do celów komercyjnych.



**UWAGA:** gorąca powierzchnia — nie należy dotykać gorących części ani elementów grzejnych urządzenia.



**OSTRZEŻENIE:** urządzenie należy przechowywać z dala od materiałów łatwopalnych.



### **EN | Disposal of Waste Batteries and Electrical and Electronic Equipment**

This product is labelled with this crossed out wheel bin symbol in accordance with European Directive 2012/19/EC to indicate that it must not be disposed of with your other household waste. Due to the presence of hazardous substances, mixtures or components, electrical and electronic devices that are not subject to selective sorting are potentially dangerous to the environment and human health. Please check your local city office or waste disposal service for the return and recycling of this product.

### **FR | Élimination des piles usagées et des équipements électriques et électroniques**

Ce produit est étiqueté avec ce symbole de poubelle barrée conformément à la directive européenne 2012/19/EC pour indiquer qu'il ne doit pas être éliminé avec vos autres déchets ménagers. En raison de la présence de substances, de mélanges ou de composants dangereux, les appareils électriques et électroniques qui ne sont pas soumis à un tri sélectif sont potentiellement dangereux pour l'environnement et la santé humaine. Veuillez consulter votre bureau municipal local ou votre service d'élimination des déchets pour plus de détails sur le retour et le recyclage de ce produit.

### **NL | Weggooien van afgedankte batterijen en elektrische en elektronische apparatuur**

Dit product is gemarkeerd met dit symbool van een doorgekruiste vuilnisbak in overeenstemming met de Europese Richtlijn 2012/19/EC om aan te geven dat het niet weggegooid mag worden met uw andere huishoudelijke afval. Door de aanwezigheid van gevaarlijke stoffen, mengsels en derivaten, elektrische en elektronische apparaten die niet selectief worden gesorteerd, kunnen gevaarlijk zijn voor het milieu en de menselijke gezondheid. Raadpleeg uw gemeente of de afvalverwijderingsdienst voor het inleveren en recyclen van dit product.

### **DE | Entsorgung von Altbatterien und Elektro- und Elektronikaltgeräten**

Das nebenstehende Symbol einer durchgestrichenen Mülltonne auf Rädern zeigt an, dass dieses Gerät der Richtlinie 2012/19/EC unterliegt. Diese Richtlinie besagt, dass Sie dieses Gerät am Ende seiner Nutzungszeit nicht mit dem normalen Haushaltsmüll entsorgen dürfen, sondern in speziell eingerichteten Sammelstellen, Wertstoffhöfen oder Entsorgungsbetrieben abgeben müssen. Aufgrund des Vorhandenseins von gefährlichen Stoffen, Gemischen oder Komponenten können elektrische und elektronische Geräte, die nicht selektiv sortiert werden, eine Gefahr für die Umwelt und die menschliche Gesundheit darstellen. Diese Entsorgung ist für Sie kostenfrei. Schonen Sie die Umwelt und entsorgen Sie fachgerecht.

Sofern Ihr Altgerät personenbezogene Daten enthält, sind Sie selbst für deren Löschung verantwortlich, bevor Sie es zurückgeben. Sofern dies ohne Zerstörung des Altgerätes möglich ist, entnehmen Sie die alten Batterien oder Akkus sowie Lampen bevor Sie das Altgerät zur Entsorgung zurückgeben und führen Sie sie einer separaten Sammlung zu. Bei fest eingebauten Akkus ist bei der Entsorgung darauf hinzuweisen, dass das Gerät einen Akku enthält. Weitere Möglichkeiten zur Entsorgung des ausgedienten Produkts erfahren Sie bei Ihrer Gemeinde- oder Stadtverwaltung.

### **ES | Eliminación de residuos de baterías y de equipos eléctricos y electrónicos**

Este producto está etiquetado con el símbolo de un cubo de basura tachado de acuerdo con la Directiva Europea 2012/19/EC para indicar que no puede desecharse junto con los demás residuos domésticos. Debido a su contenido en sustancias, mezclas o componentes peligrosos, los aparatos eléctricos y electrónicos que no se clasifican de forma selectiva para su reciclado son potencialmente peligrosos para el medio ambiente y la salud humana. Consulte a su Ayuntamiento o a su servicio de recogida de residuos local para la devolución y el reciclaje del producto.

**PT | Eliminação de resíduos de equipamentos elétricos e eletrônicos e pilhas/baterias**

Este produto é rotulado com este símbolo do contentor do lixo barrado, em conformidade com a Diretiva Europeia 2012/19/EC, para indicar que não deve ser eliminado juntamente com os seus restantes resíduos domésticos. Devido à presença de substâncias, misturas ou componentes nocivos, os dispositivos elétricos e eletrônicos que não estão sujeitos a triagem seletiva são potencialmente perigosos para o ambiente e para a saúde humana. Consulte o seu departamento municipal ou serviço de eliminação de resíduos locais para realizar a devolução e a reciclagem deste produto.

**IT | Smaltimento delle batterie e delle apparecchiature elettriche ed elettroniche**

Il simbolo del cassonetto barrato riportato sull'apparecchiatura indica che questo prodotto non deve essere smaltito con i normali rifiuti domestici. I dispositivi elettronici ed elettrici non inclusi in un processo di riciclo sono potenzialmente pericolosi per l'ambiente e la salute umana a causa della presenza di sostanze pericolose. Si prega di smaltire l'apparecchiatura in modo responsabile presso centri idonei di raccolta differenziata o di consegnarla al rivenditore seguendo una delle seguenti modalità:

- nel caso di apparecchiature di piccolissime dimensioni (dimensioni esterne inferiori a 25 cm), consegna gratuita senza obbligo di acquisto nei negozi con superficie di vendita di apparecchiature elettriche ed elettroniche superiore ai 400 mq (modalità "uno contro zero"). Per i negozi con superficie inferiore tale modalità è facoltativa.
- nel caso di apparecchiature di dimensioni esterne superiori a 25 cm, consegna gratuita al rivenditore all'atto dell'acquisto di un prodotto equivalente (modalità "uno contro uno").

**PL | Utylizacja zużytych akumulatorów oraz urządzeń elektrycznych i elektronicznych**

Ten produkt jest oznaczony symbolem przekreślonego pojemnika na śmieci zgodnie z dyrektywą europejską 2012/19/EC, co oznacza, że nie można go wyrzucać wraz z innymi odpadami domowymi. Ze względu na obecność niebezpiecznych substancji, mieszanin lub części składowych, urządzenia elektryczne i elektroniczne, które nie są selektywnie sortowane, stanowią potencjalne zagrożenie dla środowiska i zdrowia ludzi. Informacje na temat zwrotu i recyklingu tego produktu można uzyskać w lokalnym urzędzie miasta lub w firmie zajmującej się utylizacją odpadów.



Manufactured by:  
Ultimate Products UK Ltd.,  
Victoria Street, Manchester OL9 0DD. **UK.**  
Ultimate Products Europe Ltd.,  
19 Baggot Street Lower, Dublin D02 X658. **ROI.**

**MADE IN CHINA.**

CD300125/MD000000/V1