

bateria rápida recarga. Cargue el altavoz siguiendo las instrucciones de la sección **"Carga de la batería"** y escuche a un volumen más bajo para obtener mejores resultados. La batería puede estar llegando al final de su vida útil y deberá desechar el altavoz. Consulte la sección titulada **"SEGURIDAD DE LA BATERÍA"**.

Almacenamiento

Guarde el producto en un lugar fresco y seco.

**IT** | Conservare il manuale di istruzioni per riferimento futuro.

**ISTRUZIONI DI SICUREZZA**

- Durante l'uso di prodotti elettrici, è necessario attenersi alle precauzioni di sicurezza di base.
- Tenere il prodotto e gli accessori fuori dalla portata dei bambini.
- Tenere i componenti di piccole dimensioni fuori dalla portata dei bambini per evitare il rischio di soffocamento.
- È necessario sorvegliare i bambini al di sotto degli 8 anni per assicurarsi che non giochino con il prodotto. Questo prodotto non è un giocattolo.
- Questo prodotto non contiene componenti riparabili dall'utente. È necessario smaltire in modo appropriato il prodotto e i suoi accessori nel caso in cui non dovessero funzionare correttamente oppure in seguito a cadute o danni evidenti.
- Tenere il prodotto lontano da fonti di calore, luce diretta del sole, umidità, acqua e qualsiasi altro liquido.
- Non utilizzare il prodotto con le mani bagnate.
- Non utilizzare il prodotto se è stato esposto ad acqua, umidità o altri liquidi, onde evitare scosse elettriche, esplosioni e/o lesioni personali e danni al prodotto.
- Non lasciare oggetti magneto-sensibili (carte baricomatiche, ecc.) vicino al prodotto.
- Non utilizzare il prodotto per scopi diversi dall'uso previsto.
- Non utilizzare accessori diversi da quelli forniti in dotazione.
- È essenziale scollegare il cavo di ricarica al termine dell'utilizzo del prodotto, prima di pulirlo.
- Questo prodotto è destinato esclusivamente all'uso domestico, non a scopi commerciali.

 Per evitare danni all'udito o al prodotto, non ascoltare a volume elevato per periodi di tempo prolungati.

 **NOTA:** non utilizzare il prodotto durante la ricarica, poiché ciò potrebbe ridurre la durata della batteria.

**SICUREZZA DELLA BATTERIA**

- Evitare di cortocircuitare i morsetti di alimentazione.
- In caso di fuoriuscita di liquidi dalla batteria e dalla cella, evitare qualsiasi contatto con la pelle o con gli occhi. In caso di contatto, lavare l'area interessata con abbondante acqua e consultare un medico.
- Caricare le batterie e le pile secondarie prima dell'uso. Dopo lunghi periodi di inattività, potrebbe essere necessario caricare e scaricare più volte le pile o le batterie per ottimizzarne le prestazioni.
- Tenere le batterie fuori dalla portata dei bambini.
- Non aprire, forare, smontare o danneggiare le batterie.
- Non conservare a temperature superiori a 60 °C.
- Evitare di conservare il prodotto alla luce diretta del sole.
- Non smaltire le batterie scariche nei rifiuti domestici.
- Non gettare le batterie scariche nel fuoco poiché potrebbero esplodere.
- Una volta giunta a esaurimento, smaltire le batterie presso le apposite strutture. Per ulteriori informazioni, contattare gli enti locali.

Dichiarazione di conformità

Ultimate Products UK Ltd. dichiara che il prodotto è conforme ai requisiti essenziali e alle disposizioni della Direttiva 2014/53/UE.

La dichiarazione di conformità può essere consultata presso Ultimate Products UK Ltd., Victoria Street, Manchester OL9 0DD, **UK**. Ultimate Products Europe Ltd., 19 Baggot Street Lower, Dublin D02 X658, **ROI**, o **https://upplc.com/maxim-compliance**.

Il numero di modello è disponibile nella Guida di avvio rapido.

Cura e manutenzione

Pulire lo speaker con un panno morbido e privo di lanugine.

**COSA NON FARE:**

Utilizzare solventi abrasivi per pulire lo speaker.

Esporre lo speaker a temperature estremamente alte o basse.

Far cadere lo speaker.

Provare a smontare lo speaker.

Smaltire lo speaker gettandolo nel fuoco, perché potrebbero verificarsi esplosioni.

Esclusione di responsabilità Bluetooth

La parola, il marchio e i loghi Bluetooth® sono marchi registrati di proprietà di Bluetooth SIG, Inc. e l'uso di tali marchi è consentito su licenza. Altri marchi e nomi commerciali appartengono ai rispettivi titolari.

**Risoluzione dei problemi**

- Lo speaker non è alimentato.**

Lo speaker è scarico. Ricaricare lo speaker seguendo le istruzioni riportate nella sezione **"Ricarica della batteria"**.

- Lo speaker non emette alcun suono.**

Il livello del volume è troppo basso. Verificare che il volume sia impostato su un livello appropriato e regolarlo in base al dispositivo collegato.

- Lo speaker non è associato a un dispositivo Bluetooth compatibile. Seguire le istruzioni riportate nella sezione **"Modalità Bluetooth"**.
- Impossibile associare un dispositivo Bluetooth allo speaker.**

Il dispositivo Bluetooth non è compatibile con lo speaker. Verificare che il dispositivo Bluetooth sia compatibile con lo speaker e che la funzione Bluetooth sia attivata.

- La carica dello speaker si esaurisce rapidamente.**

Il livello del volume è troppo alto. L'uso eccessivo dello speaker a volumi elevati può scaricare rapidamente la batteria. Ricaricare lo speaker seguendo le istruzioni riportate nella sezione **"Ricarica della batteria"** e impostare un volume più basso per ottenere risultati migliori. La batteria potrebbe essere giunta quasi al termine della sua vita utile e lo speaker dovrà essere smaltito. Vedere la sezione **"SICUREZZA DELLA BATTERIA"**.

Come riportre il prodotto

Conservare il prodotto in un luogo fresco e asciutto.

**PL** | Prosimy o zachowanie niniejszej instrukcji na przyszłość.

**INSTRUKCJE DOTYCZĄCE BEZPIECZEŃSTWA**

- Podczas używania produktów elektrycznych zawsze należy stosować podstawowe środki ostrożności.
- Produkt i akcesoria należy przechowywać w miejscu niedostępnym dla dzieci.
- Małe części należy przechowywać w miejscu niedostępnym dla dzieci z uwagi na ryzyko zadławienia.
- Produkt nie jest przeznaczony do zabawy, dlatego dzieci poniżej 8 lat powinny używać go pod nadzorem.
- Produkt nie jest zabawką.
- Ten produkt nie zawiera części, które mogą być serwisowane przez użytkownika. Jeśli produkt i jego akcesoria działają wadliwie lub są uszkodzone, należy oddać je do recyklingu.
- Produkt należy przechowywać z dala od źródeł ciepła, bezpośredniego światła słonecznego, wilgoci, wody i innych płynów.
- Nie wolno obsługiwać produktu mokrymi rękami.
- Nie wolno używać produktu, jeśli został wystawiony na działanie wilgoci, wody lub innego płynu, ponieważ grozi to porażeniem prądem, wybuchem, obrażeniami ciała i uszkodzeniem produktu.

- W pobliżu urządzeń nie należy pozostawiać żadnych przedmiotów podatnych na działanie pola magnetycznego (np. kart do bankomatów).
- Nie wolno używać produktu do celów innych niż jest on przeznaczony.
- Nie należy używać akcesoriów innych niż dołączone do zestawu.
- Przed przystąpieniem do czyszczenia konieczne jest odłączenie przewodu do ładowania po zakończeniu użytkowania produktu.
- Ten produkt jest przeznaczony wyłącznie do użytku domowego. Nie należy go używać do celów komercyjnych.



Aby nie dopuścić do uszkodzenia słuchu, a także samego urządzenia, należy unikać głośnego odtwarzania muzyki przez dłuższy czas.



**UWAGA:** nie zaleca się używania produktu podczas ładowania, ponieważ może to skrócić żywotność akumulatora.

**BEZPIECZEŃSTWO AKUMULATORA**

- Nie należy zwrierać zacisków zasilania.
- W przypadku wycieku z akumulatora i ognia nie wolno dopuścić do kontaktu płynu ze skórą lub oczami. Jeżeli już doszło do kontaktu, należy przemyć miejsce kontaktu dużą ilością wody i skontaktować się z lekarzem.
- Ognia wtórne i akumulatory należy naładować przed użyciem. Po dłuższym okresie przechowywania może być konieczne kilkakrotne naładowanie i rozładowanie akumulatorów lub ogniw w celu uzyskania ich maksymalnej wydajności.
- Przechowywać akumulatory poza zasięgiem dzieci.
- Akumulatorów nie wolno zgniatać, przebić, rozbiierać ani powodować w nich innych uszkodzeń.
- Nie przechowywać w temperaturze powyżej 60 °C.
- Unikać przechowywania w nasłonecznionym miejscu.
- Zużytych akumulatorów nie należy wyrzucać do domowych pojemników na śmieci.
- Akumulatorów nie należy wyrzucać do ognia, ponieważ mogą wybuchnąć.
- Gdy akumulatory nie nadają się już do użytku, należy oddać produkt do lokalnego punktu recyklingu. Więcej informacji na ten temat można uzyskać w organach samorządowych.

Deklaracja zgodności

Ultimate Products UK Ltd. niniejszym oświadcza, że urządzenie spełnia wszystkie niezbędne wymagania oraz inne postanowienia dyrektywy 2014/53/UE.

Deklaracja zgodności jest dostępna w siedzibie firmy pod adresem Ultimate Products UK Ltd., Victoria Street, Manchester OL9 0DD, **UK**, Ultimate Products Europe Ltd., 19 Baggot Street Lower, Dublin D02 X658, **ROI**, lub **https://upplc.com/maxim-compliance**.

Nr modelu podano w skróconej instrukcji obsługi.

Conservacjia

Przeciერიł głośnik miękką, niestrzepiącą się szmatką.

**ZAKAZY:**

Nie używać ściernych środków myjących do czyszczenia głośnika.

Nie narażać głośnika na działanie bardzo wysokich lub niskich temperatur.

Nie rzucać głośnika na ziemię.

Nie podejmować prób demontażu głośnika.

Wyrzucać głośnika do ognia, ponieważ spowoduje to jego eksplozję.

**Wyłączenie odpowiedzialności – Bluetooth**

Słowo, znak i logo Bluetooth® są zastrzeżonymi znakami towarowymi firmy Bluetooth SIG, Inc., a wszelkie ich użycie wymaga licencji. Inne znaki towarowe i nazwy handlowe należą do ich właścicieli.

Rozwiązywanie problemów

- Brak zasilania głośnika.**

Głośnik rozładował się. Naładuj głośnik, postępując zgodnie z instrukcjami zawartymi w sekcji **"Ładowanie akumulatora"**.

- Głośnik nie emituje dźwięku.**

Ustawiono zbyt niski poziom głośności. Sprawdź, czy poziom głośności jest ustawiony na słyszalnym poziomie i odpowiednio wyreguluj go za pomocą połączzonego urządzenia.

Głośnik nie jest sparowany z urządzeniem zgodnym z technologią Bluetooth. Postępuj zgodnie z instrukcjami zawartymi w sekcji **"Tryb Bluetooth"**.

- Nie można sparować urządzenia Bluetooth z głośnikami.**

Urządzenie Bluetooth nie jest zgodne z głośnikami. Sprawdź, czy urządzenie Bluetooth jest zgodne z głośnikami i czy funkcja Bluetooth jest włączona.

- Głośnik szybko się rozładowuje.**

**Ustawiono zbyt wysoki poziom głośności. Używanie głośnika przy zbyt dużej głośności spowoduje** szybkie rozładowanie akumulatora. Głośnik należy ładować zgodnie z instrukcjami w części **"Ładowanie akumulatora"**, a w celu uzyskania lepszych rezultatów należy słuchać dźwięku o niższej głośności.

Być może okres eksploatacji akumulatora dobiegł końca i należy zużyłować głośnik. Zapoznaj się z sekcją zatytułowaną **"BEZPIECZEŃSTWO AKUMULATORA"**.

Przechowywanie

Produkt należy przechowywać w czystym, suchym miejscu.



**EN** | **Disposal of Waste Batteries and Electrical and Electronic Equipment**

This product is labelled with this crossed out wheel bin symbol in accordance with European Directive 2012/19/EC to indicate that it must not be disposed of with your

other household waste. Due to the presence of hazardous substances, mixtures or components, electrical and electronic devices that are not subject to selective sorting are potentially dangerous to the environment and human health. Please check your local city office or waste disposal service for the return and recycling of this product.

**FR** | **Mise au rebut des piles/batteries usagées et des équipements électriques et électroniques**

Ce produit est étiqueté avec ce symbole de poubelle barrée conformément à la directive européenne 2012/19/EC pour indiquer qu'il ne doit pas être éliminé avec vos autres déchets ménagers. En raison de la présence de substances, de mélanges ou de composants dangereux, les appareils électriques et électroniques qui ne sont pas soumis à un tri sélectif sont potentiellement dangereux pour l'environnement et la santé humaine. Veuillez consulter votre bureau municipal local ou votre service d'élimination des déchets pour plus de détails sur le retour et le recyclage de ce produit.

**NL** | **Weggegoien van afgedankte batterijen en elektrische en elektronische apparatuur**

Dit product is gemarkeerd met dit symbool van een doorgekruiste vuilnisbak in overeenstemming met de Europese Richtlijn 2012/19/EC om aan te geven dat het niet weggegooid mag worden met de andere huishoudelijke afval. Door de aanwezigheid van gevaarlijke stoffen, mengsels en derivaten, elektrische en elektronische apparaten die niet selectief worden gesorteerd, kunnen gevaarlijk zijn voor het milieu en de menselijke gezondheid. Raadpleeg uw gemeente of de afvalverwijderingsdienst voor het inleveren en recyclen van dit product.

**DE** | **Entsorgung von Altbatterien und Elektro- und Elektronikaltgeräten**

Dies nebenstehende Symbol einer durchgestrichenen Mülltonne auf Rädern zeigt an, dass dieses Gerät der Richtlinie 2012/19/EC unterliegt. Diese Richtlinie besagt, dass Sie dieses Gerät am Ende seiner Nutzungszeit nicht mit dem normalen Haushaltsmüll entsorgen dürfen, sondern in speziell eingerichteten Sammelstellen, Wertstoffhöfen oder Entsorgungsbetrieben abgeben müssen. Aufgrund des Vorhandenseins von gefährlichen Stoffen, Gemischen oder Komponenten können elektrische und elektronische Geräte, die nicht selektiv sortiert werden, eine Gefahr für die Umwelt und die menschliche Gesundheit darstellen. Diese Entsorgung ist für Sie kostenfrei. Schonen Sie die Umwelt und entsorgen Sie fachgerecht.

Beim Kauf eines Neugerätes haben Sie das Recht, das entsprechende Altgerät an Ihren Händler zurückzugeben. Händler von Elektro- und Elektronikgeräten mit einer Verkaufsfäche von mindestens 400 qm sowie Lebensmittelhändler mit einer Verkaufsfäche von mindestens 800 qm, die regelmäßig Elektro- und Elektronikgeräte verkaufen, sind außerdem verpflichtet, Altgeräte unentgeltlich zurückzunehmen, auch ohne dass ein Neugerät gekauft wird, wenn die Abmessung größer sind als 25 cm. Client Name bietet Ihnen Rücknahmemöglichkeiten direkt in den Filialen und Märkten an. Informieren Sie sich auch bei Ihrem Händler über die Rücknahmemöglichkeiten vor Ort.

Sofern Ihr Altgerät personenbezogene Daten enthält, sind Sie selbst für deren Löschung verantwortlich, bevor Sie es zurückgeben. Sofern dies ohne Zerstörung des Altgerätes möglich ist, entnehmen Sie die alten Batterien oder Akkus sowie Lampen bevor Sie das Altgerät zur Entsorgung zurückgeben und führen Sie sie einer separaten Sammlung zu. Bei fest eingebauten Akkus ist bei der Entsorgung darauf hinzuweisen, dass das Gerät einen Akku enthält. Weitere Möglichkeiten zur Entsorgung des ausgedienten Produkts erfahren Sie bei Ihrer Gemeinde- oder Stadtverwaltung.

**ES** | **Eliminación de residuos de baterías y de equipos eléctricos y electrónicos**

Este producto está etiquetado con el símbolo de un cubo de basura tachado de acuerdo con la Directiva Europea 2012/19/EC para indicar que no puede desecharse junto con los demás residuos domésticos. Debido a su contenido en sustancias, mezclas o componentes peligrosos, los aparatos eléctricos y electrónicos que no se clasifican de forma selectiva para su reciclado son potencialmente peligrosos para el medio ambiente y la salud humana. Consulte a su Ayuntamiento o a su servicio de recogida de residuos local para la devolución y el reciclaje del producto.

**IT** | **Smaltimento delle batterie e delle apparecchiature elettriche ed elettroniche**

Il simbolo del cassonetto barrato riportato sull'apparecchiatura indica che questo prodotto non deve essere smaltito con i normali rifiuti domestici. I dispositivi elettronici ed elettrici non inclusi in un processo di riciclo sono potenzialmente pericolosi per l'ambiente e la salute umana a causa della presenza di sostanze pericolose. Si prega di smaltire l'apparecchiatura in modo responsabile presso centri idonei di raccolta differenziata o di consueglia al rivenditore seguendo una delle seguenti modalità:

- nel caso di apparecchiature di piccolissime dimensioni (dimensioni esterne inferiori a 25 cm), consegna gratuita senza obbligo di acquisto nei negozi con superficie di vendita di apparecchiature elettriche ed elettroniche superiore ai 400 mq (modalità "uno contro zero"). Per i negozi con superficie inferiore tale modalità è facoltativa.

- nel caso di apparecchiature di dimensioni esterne superiori a 25 cm, consegna gratuita al rivenditore all'atto dell'acquisto di un prodotto equivalente (modalità "uno contro uno").

**PL** | **Utylizacja zużytych akumulatorów oraz urządzeń elektrycznych i elektronicznych**

Ten produkt jest oznaczony symbolem przekreślonego pojemnika na śmieci zgodnie z dyrektywą europejską 2012/19/EC, co oznacza, że nie można go wyrzucać wraz z innymi odpadami domowymi. Ze względu na obecność niebezpiecznych substancji, mieszanin lub części składowych, urządzenia elektryczne i elektroniczne, które nie są selektywnie sortowane, stanowią potencjalne zagrożenie dla środowiska i zdrowia ludzi. Informacje na temat zwrotu i recyklingu tego produktu można uzyskać w lokalnym urzędzie miasta lub w firmie zajmującej się utylizacją odpadów.

# Important safety

Please read carefully

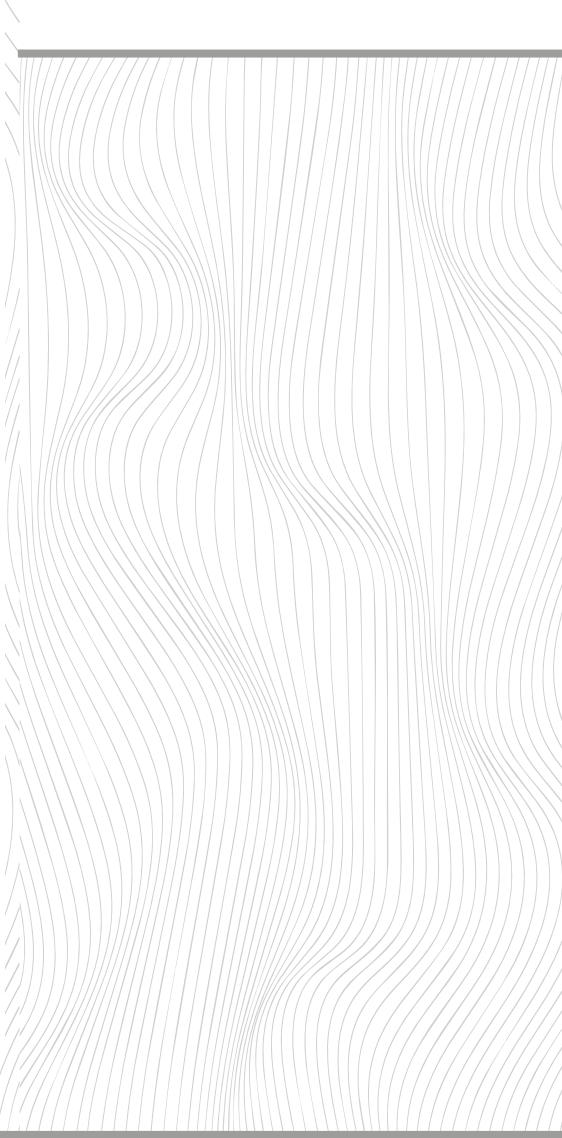

**FR** | **Informations de sécurité importantes**

Veillez les lire attentivement

**NL** | **Belangrijk voor de veiligheid**

Lees zorgvuldig

**DE** | **Wichtige Sicherheitsinformationen**

Bitte sorgfältig lesen

**ES** | **Seguridad importante**

Lea con atención

**IT** | **Importanti istruzioni di sicurezza**

Leggere attentamente

**PL** | **Ważna informacja dotycząca bezpieczeństwa**

Przeczytaj uważnie

**UK**  
**CA** **CE**

Manufactured by:

Ultimate Products UK Ltd.,

Victoria Street, Manchester OL9 0DD, **UK**.

Ultimate Products Europe Ltd.,

19 Baggot Street Lower, Dublin D02 X658, **ROI**.

**MADE IN CHINA.**

CD040324/MD000000/V1

EN 1 Please retain instructions for future reference.

### SAFETY INSTRUCTIONS

- When using electrical products, basic safety precautions should always be followed.
- Keep the product and its accessories out of the reach of children.
- Keep small parts away from children as these may present a choking hazard.
- Children under 8 years should be supervised to ensure that they do not play with the product.
- This product is not a toy.
- This product contains no user serviceable parts. If the product and any of its accessories are malfunctioning or damaged, the product should be recycled.
- Keep the product away from heat sources, direct sunlight, humidity, water and any other liquid.
- Do not operate the product with wet hands.
- Do not operate the product if it has been exposed to water, moisture or any other liquid, to prevent against electric shock, explosion and/or injury to yourself and damage to the product.
- Do not leave any objects susceptible to magnetism (cash cards etc) near the product.
- Do not use the product for anything other than its intended use.
- Do not use any accessories other than those supplied.
- It is imperative to unplug the charging cable after the product has been used before it is cleaned.
- This product is intended for domestic use only. It should not be used for commercial purposes.

- 🔊

To prevent possible hearing damage, do not listen at high volume levels for long periods of time – this may also damage the product.

- 📄

**NOTE:** It is advised that the product is not used whilst charging, as this could reduce the life of the battery.

### BATTERY SAFETY

- The supply terminals are not to be short-circuited.
- In the event of a battery and cell leaking, do not allow the liquid to come in contact with the skin or eyes. If contact has been made, wash the affected area with copious amounts of water and seek medical advice.
- Secondary cells and batteries need to be charged before use. After extended periods of storage, it may be necessary to charge and discharge the cells or batteries several times to obtain maximum performance.
- Keep batteries out of the reach of children.
- Do not crush, puncture, dismantle or otherwise damage batteries.
- Do not store above 60 °C.
- Avoid storage in direct sunlight.
- Do not dispose of exhausted batteries in household waste.
- Do not dispose of exhausted batteries in a fire as they may explode.
- Once the batteries have been exhausted, dispose of the product at a local recycling station. Contact the local government offices for further details.

### Declaration of conformity

Ultimate Products UK Ltd, hereby declares that this product is in compliance with the essential requirements and other provisions of directive 2014/53/UE.

The declaration of conformity may be consulted at:

Ultimate Products UK Ltd., Victoria Street, Manchester OL9 0DD, UK.
Ultimate Products Europe Ltd., 19 Baggot Street Lower, Dublin D02 X658, ROI.
or **https://upplc.com/maxim-compliance**.
Model No. can be found on the Quick Start Guide.

### Care and maintenance

Wipe the speaker with a soft, lint-free cloth.

### DO NOT:

Use any abrasive cleaning solvents to clean the speaker.
Expose the speaker to extremely high or low temperatures.
Drop the speaker.

Attempt to disassemble the speaker.

Dispose of the speaker in a fire as it will result in an explosion.

### Bluetooth disclaimer

The Bluetooth® word, mark and logos are registered trademarks owned by Bluetooth SIG, Inc and used by marks are under licence. Other trademarks and trade names are those of their respective owners.

### Troubleshooting

#### • The speaker has no power.

The speaker has run out of charge. Charge the speaker following the instructions in the section entitled **Charging the battery**.

#### • The speaker has no sound.

The volume level is set too low. Check that the volume level is set at an audible level and adjust accordingly with the connected device.

The speaker is not paired with a Bluetooth compatible device. Follow the instructions in the section entitled **Bluetooth mode**.

#### • Unable to pair a Bluetooth device with the speaker.

The Bluetooth device is not compatible with the speaker. Check that the Bluetooth device is compatible with the speaker and that the Bluetooth function is switched on.

#### • The charge of the speaker depletes quickly.

The volume level is set too high. Excessive use of the speaker at high volumes will drain the battery quickly. Charge the speaker following the instructions in the section entitled **Charging the battery** and listen at a lower volume for better result.
The battery may be reaching the end of its service life and the speaker will need to be disposed of. See the section entitled **BATTERY SAFETY**.

### Storage

Store the product in a cool, dry place.

**FR** | Veuillez conserver ces instructions pour référence ultérieure.

### CONSIGNES DE SÉCURITÉ

- Lors de l'utilisation de produits électriques, les consignes élémentaires de sécurité doivent toujours être respectées.
- Tenez le produit et ses accessoires hors de portée des enfants.
- Tenez les petites pièces hors de portée des enfants, car elles présentent un risque d'étouffement.
- Veillez à ce que les enfants de moins de 8 ans ne jouent pas le produit.
- Ce produit n'est pas un jouet.
- Ce produit ne contient aucune pièce réparable par l'utilisateur. Si le produit ou l'un de ses accessoires ne fonctionne pas correctement ou est endommagé, il doit être recyclé.
- Tenez le produit à l'écart des sources de chaleur, de la lumière directe du soleil, de l'humidité, de l'eau et de tout autre liquide.
- N'utilisez pas le produit avec les mains mouillées.
- N'utilisez pas le produit s'il a été exposé à l'eau, à l'humidité ou à tout autre liquide afin d'éviter tout risque d'électrocution, d'explosion et/ou de blessure corporelle et d'endommagement du produit.
- Ne laissez pas d'objets sensibles au magnétisme (cartes de paiement, etc.) à proximité du produit.
- N'utilisez pas le produit à d'autres fins que celles pour lesquelles il a été conçu.
- N'utilisez pas d'accessoires autres que ceux fournis.
- Il est impératif de débrancher le câble de charge après utilisation et avant le nettoyage.
- Ce produit est destiné à un usage domestique uniquement. Il ne doit pas être utilisé à des fins commerciales.

- 🔊

Pour éviter tout endommagement de l'audition, évitez l'écoute prolongée à un niveau sonore élevé, pouvant également endommager le produit.



**REMARQUE**: Il est conseillé de ne pas utiliser le produit pendant la recharge, car cela pourrait réduire la durée de vie de la batterie.

### SÉCURITÉ DE LA BATTERIE

- Les bernes d'alimentation ne doivent pas être court-circuitées.
- En cas de fuite de la batterie ou des piles, ne laissez pas le liquide entrer en contact avec la peau ou les yeux. En cas de contact, rincez abondamment la zone touchée avec de l'eau et consultez un médecin.
- Les piles et batteries rechargeables doivent être rechargées avant utilisation. Après de longues périodes de stockage, il peut être nécessaire de charger et de décharger les piles ou les batteries plusieurs fois pour obtenir des performances maximales.
- Tenez les piles/batteries hors de portée des enfants.
- Veillez à ne pas écraser, percer, démonter ou endommager les piles/batteries.
- N'entreposez pas le produit à une température supérieure à 60 °C.
- Évitez de stocker le produit à la lumière directe du soleil.
- Ne jetez pas les piles/batteries usagées avec les ordures ménagères.
- Ne jetez pas les piles usagées au feu, car elles pourraient exploser.
- Une fois les piles/batteries usagées, apportez-les à la déchèterie la plus proche. Pour plus d'informations, veuillez contacter les administrations locales.

### Déclaration de conformité

Ultimate Products UK Ltd, déclare par la présente que ce produit est conforme aux exigences essentielles et autres clauses de la directive 2014/53/UE.

La déclaration de conformité peut être consultée à l'adresse suivante :

Ultimate Products UK Ltd., Victoria Street, Manchester OL9 0DD, UK.
Ultimate Products Europe Ltd., 19 Baggot Street Lower, Dublin D02 X658, ROI.
Ou sur **https://upplc.com/maxim-compliance**.
Le numéro du modèle est disponible dans le Guide de démarrage rapide.

### Entretien et maintenance

Nettoyez l'enceinte avec un chiffon doux et non pelucheux.

#### À NE PAS FAIRE :

Utiliser des solvants de nettoyage abrasifs pour nettoyer l'enceinte.
Exposer l'enceinte à des températures extrêmement élevées ou basses.
Faire tomber l'enceinte.
Essayer de démonter l'enceinte.
Jeter l'enceinte au feu, au risque de provoquer une explosion.

### Clause de non-responsabilité Bluetooth

Le mot, la marque et les logos Bluetooth® sont des marques déposées de Bluetooth SIG, Inc. et leur utilisation est soumise à une licence. Les autres marques et noms commerciaux sont ceux de leurs propriétaires respectifs.

### Dépannage

#### • L'enceinte n'est pas sous tension.

L'enceinte est déchargée. Chargez l'enceinte en suivant les instructions de la section intitulée **Recharge de la batterie**.

#### Aucun son sort de l'enceinte.

Le volume est réglé à un niveau trop bas. Vérifiez que le volume est réglé à un niveau audible et ajustez-le en conséquence avec l'appareil connecté.

L'enceinte n'est pas couplée à un appareil compatible Bluetooth. Suivez les instructions de la section **Mode Bluetooth**.

#### Impossible de coupler l'enceinte à un appareil Bluetooth.

L'appareil Bluetooth n'est pas compatible avec l'enceinte. Vérifiez que l'appareil Bluetooth est compatible avec l'enceinte et que la fonction Bluetooth est activée.

#### La batterie de l'enceinte se décharge rapidement.

Le volume est réglé à un niveau trop élevé. Une utilisation excessive de l'enceinte à des volumes élevés épuise rapidement la batterie. Chargez l'enceinte en suivant les instructions de la section intitulée **Recharge de la batterie** et écoutez votre musique à un volume inférieur pour de meilleurs résultats.
Il se peut que la batterie atteigne la fin de sa durée de vie et que l'enceinte doive être mise au rebut. Reportez-vous à la section intitulée **SECURITE DE LA BATTERIE**.

### Stockage

Rangez le produit dans un endroit frais et sec.

**NL** | Bewaar de instructies voor toekomstige raadpleging.

### VEILIGHEIDSINSTRUCTIES

- Bij het gebruik van elektrische producten moeten altijd de standaard veiligheidsmaatregelen worden opgevolgd.
- Houd het product en de accessoires buiten het bereik van kinderen.
- Houd kleine onderdelen uit de buurt van kinderen, aangezien deze onderdelen verstikkingsgevaar kunnen opleveren.
- Houd toezicht op kinderen jonger dan 8 jaar om te voorkomen dat ze met het product gaan spelen.
- Dit product is geen speelgoed.
- Dit product bevat geen door de gebruiker te onderhouden onderdelen. Als het product en een van de accessoires niet goed functioneert of is beschadigd, dient u het product te recyclen.
- Houd het product uit de buurt van warmtebronnen, direct zonlicht, vocht, water en andere vloeistoffen.
- Bedien het product niet met natte handen.
- Gebruik het product niet als het is blootgesteld aan water, vocht of andere vloeistoffen om elektrische schokken, explosies en/of persoonlijk letsel en schade aan het product te voorkomen.
- Houd voorwerpen die gevoolg zijn voor magnetisme (zoals betaalkaarten, enz.) bij het product vandaan.
- Gebruik het product niet voor andere doeleinden dan waarvoor het is bedoeld.
- Gebruik geen andere accessoires dan de meegeleverde accessoires.
- De oplaadkabel moet worden losgekoppeld na gebruik en voordat het product wordt gereinigd.
- Dit product is uitsluitend bedoeld voor thuisgebruik. Het mag niet worden gebruikt voor commerciële doeleinden.

- 🔊

Luister niet gedurende lange tijd naar muziek op een hoog volume, aangezien dit kan leiden tot schade aan uw gehoor en het product.



- 📄

**OPMERKING:** Wij raden u aan het product niet te gebruiken tijdens het opladen, omdat dit de levensduur van de accu kan verkorten.

### VEILIG OMGAAN MET BATTERIJEN

- Zorg dat er geen kortsluiting in de stoppunten kan optreden.
- Als een accu of celbatterij begint te lekken, zorg er dan voor dat de vloeistof niet in contact komt met huid of ogen. Als dat wel gebeurt, dien u het desbetreffende gebied met veel water te spoelen en een arts te raadplegen.
- Secundaire celbatterijen en accu's moeten voor gebruik worden opgeladen. Als de celbatterijen of accu's langdurig niet zijn gebruikt, kan het nodig zijn deze meerdere keren op te laden en te ontladen voordat ze weer optimaal presteren.
- Houd accu's buiten het bereik van kinderen.
- Accu's mogen niet worden gepliet, doorboord, uit elkaar worden gehaald of anderszins worden beschadigd.
- Bewaar accu's en celbatterijen niet bij temperaturen boven 60 °C.
- Vermijd opslag in direct zonlicht.
- Gooi lege accu's niet bij het gewone huishoudafval.
- Gooi lege accu's niet weg in brandend vuur, aangezien ze kunnen exploderen.
- Als de accu's leeg zijn, dient u het product te recyclen via een plaatselijk inleverpunt. Neem voor meer informatie contact op met lokale instanties.

### Verklaring van overeenstemming

Ultimate Products UK Ltd, verklaart hierbij dat dit product voldoet aan de essentiële vereisten en andere bepalingen van richtlijn 2014/53/UE.

De verklaring van overeenstemming kan worden geraadpleegd bij Ultimate Products UK Ltd., Victoria Street, Manchester OL9 0DD, UK.
Ultimate Products Europe Ltd., 19 Baggot Street Lower, Dublin D02 X658, ROI.
or **https://upplc.com/maxim-compliance**.
Het modelnummer vindt u in de Snelstartgids.

### Verzorging en onderhoud

Veeg de luidspreker schoon met een zachte, pluisvrije doek.

#### NIET DOEN:

Schurende schoonmaakmiddelen gebruiken om de luidspreker schoon te maken.
De luidspreker blootstellen aan extreem hoge of lage temperaturen.
De luidspreker laten valen.
De luidspreker demonteren.
De luidspreker in het vuur werpen, aangezien dit een explosie tot gevolg zal hebben.

### Bluetooth-disclaimer

Het Bluetooth®-woord, -merk en -logo's zijn gedeponeerde handelsmerken van Bluetooth SIG, Inc. en elk gebruik van deze merken vindt onder licentie plaats. Andere handelsmerken en handelsnamen zijn die van hun betreffende eigenaren.

### Problemen oplossen

#### • De luidspreker heeft geen stroom.

De luidspreker is leeg. Laad de luidspreker op volgens de instructies in het gedeelte 'De accu opladen'.

#### • Er komt geen geluid uit de luidspreker.

Het volumeniveau is te laag. Controleer of het volumeniveau op een hoorbaar niveau is ingesteld en pas het zo nodig aan op het verbonden apparaat.

De luidspreker is niet gekoppeld aan een Bluetooth-apparaat. Volg de instructies in het gedeelte **Bluetooth-modus**.

#### • Kan geen Bluetooth-apparaat koppelen met de luidspreker.

Het Bluetooth-apparaat is niet compatibel met de luidspreker. Controleer of het Bluetooth-apparaat compatibel is met de luidspreker en of de Bluetooth-functie is ingeschakeld.

#### • De accu van de luidspreker raakt snel leeg.

Het volumeniveau is te hoog. Door overmatig gebruik van de luidspreker op hoog volume raakt de accu snel leeg. Laad de luidspreker op volgens de instructies in het gedeelte **De accu opladen** en luister op een lager volume voor betere resultaten.
De luidspreker is niet gekoppeld aan een Bluetooth-apparaat. Volg de instructies in het gedeelte **Bluetooth-modus**.
De accu heeft mogelijk het einde van de levensduur bereikt en de luidspreker moet op de juiste wijze worden afgevoerd. Zie het gedeelte **VEILIG OMGAAN MET ACCU'S**.

### Opbergen

Bewaar het product op een koele, droge plaats.

**DE** | Bitte bewahren Sie die Anweisung zur späteren Verwendung auf.

### SICHERHEITSHINWEISE

- Bei der Verwendung elektrischer Geräte sind stets die grundlegenden Sicherheitsvorkehrungen zu beachten.
- Bewahren Sie das Produkt und das Zubehör außerhalb der Reichweite von Kindern auf.
- Halten Sie Kleinteile von Kindern fern, da diese eine Erstickungsgefahr darstellen können.
- Kinder unter 8 Jahren sollen beaufsichtigt werden, um sicherzustellen, dass sie nicht mit dem Produkt spielen.
- Dieses Produkt ist kein Spielzeug.
- Dieses Produkt enthält keine Teile, die von dem Benutzer gewartet werden können. Wenn das Produkt und das Zubehör nicht ordnungsgemäß funktionieren oder beschädigt wurden, sollten Sie das Produkt dem Recyclingkreislauf zuführen.
- Halten Sie das Produkt von Wärmequellen, direkter Sonneneinstrahlung, Feuchtigkeit, Wasser und anderen Flüssigkeiten fern.
- Bedienen Sie das Produkt nicht mit nassen Händen.
- Betreiben Sie das Produkt nicht, wenn es Wasser, Feuchtigkeit oder anderen Flüssigkeiten ausgesetzt war, um Stromschläge, Explosionen und/oder Verletzungen sowie Schäden am Produkt zu vermeiden.
- Bewahren Sie keine magnetempfindlichen Gegenstände (z. B. Bankkarten) in der Nähe des Produkts auf.
- Verwenden Sie das Produkt nur für den vorgesehenen Zweck.
- Verwenden Sie ausschließlich das mitgelieferte Zubehör.
- Das Ladekabel muss nach der Verwendung des Produkts sowie vor der Reinigung unbedingt abgezogen werden.
- Dieses Produkt ist nur für den Hausgebrauch vorgesehen. Es sollte nicht für kommerzielle Zwecke verwendet werden.



Hören Sie nicht über einen längeren Zeitraum mit hoher Lautstärke, um Gehörschäden zu vermeiden. Dies kann auch zu Schläm am Produkt führen.



**HINWEIS:** Es wird empfohlen, das Produkt nicht während des Ladevorgangs zu verwenden, da dies die Lebensdauer des Akkus beeinträchtigen könnte.

### BATTERIESICHERHEIT

- Die Versorgungsklemmen dürfen nicht kurzgeschlossen werden.
- Bei einer undichten Batterie und Zelle sollte Sie darauf achten, dass die Flüssigkeit nicht mit der Haut oder den Augen in Kontakt kommt. Waschen Sie bei Kontakt den betroffenen Bereich mit reichlich Wasser und holen Sie ärztlichen Rat ein.
- Sekundärzellen und Akkus müssen vor der Verwendung aufgeladen werden. Nach längerer Lagerung kann es erforderlich sein, die Zellen oder Akkus mehrmals zu laden und zu entladen, um eine maximale Leistung zu erzielen.
- Bewahren Sie Akkus außerhalb der Reichweite von Kindern auf.
- Zerdrücken, durchstechen oder zerlegen Sie keine Akkus und beschädigen Sie sie nicht anderweitig.
- Lagern Sie sie nicht über 60 °C.
- Vermieden Sie die Lagerung bei direkter Sonneneinstrahlung.
- Entsorgen Sie verbrauchte Akkus nicht im Hausmüll.
- Geben Sie verbrauchte Batterien nicht ins Feuer, da sie explodieren können.
- Nutzen Sie dafür bitte einen Recycling-/Wertstoffhof vor Ort. Weitere Informationen erhalten Sie bei den örtlichen Behörden.

### Konformitätserklärung

Ultimate Products UK Ltd. erklärt hiermit, dass dieses Produkt die wesentlichen Anforderungen und andere relevante Bedingungen der Richtlinie 2014/53/UE erfüllt.
Die Konformitätserklärung kann eingesehen werden bei Ultimate Products UK Ltd., Victoria Street, Manchester OL9 0DD, UK.
Ultimate Products Europe Ltd., 19 Baggot Street Lower, Dublin D02 X658, ROI.
or **https://upplc.com/maxim-compliance**.
Die Modellnummer finden Sie in der Schnellstartanleitung.

### Pflege und Wartung

Reinigen Sie den Lautsprecher mit einem weichen und fusselfreien Tuch.

#### DAS SOLLTEN SIE VERMEIDEN:

Reinigen Sie den Lautsprecher niemals mit Scheuermitteln.
Setzen Sie den Lautsprecher keinen extrem hohen oder niedrigen Temperaturen aus.
Lassen Sie den Lautsprecher nicht fallen.
Versuchen Sie nicht, den Lautsprecher zu zerlegen.
Werfen Sie den Lautsprecher nicht ins Feuer, da es sonst zu einer Explosion kommen kann.

### Haftungsausschluss für Bluetooth

Der Name Bluetooth® sowie das zugehörige Symbol und die Logos sind eingetragene Marken von Bluetooth SIG, Inc. und werden unter Lizenz verwendet. Andere Marken und Markennamen sind Eigentum der jeweiligen Inhaber.

### Fehlerbehebung

#### • Der Lautsprecher wird nicht mit Strom versorgt.

Der Akku des Lautspechers ist leer. Laden Sie den Lautsprecher gemäß den Anweisungen im Abschnitt **Aufladen des Akkus** auf.

#### • Der Lautsprecher gibt keinen Ton aus.

Die Lautstärke ist zu niedrig eingestellt. Prüfen Sie, ob ein ausreichender Lautstärkepegel eingestellt ist und stellen Sie ihn mit dem verbundenen Gerät entsprechend ein.

Der Lautsprecher ist nicht mit einem Bluetooth-kompatiblen Gerät gekoppelt. Befolgen Sie die Anweisungen im Abschnitt **Bluetooth-Modus**.

#### • Bluetooth-Gerät kann nicht mit dem Lautsprecher gekoppelt werden.

Das Bluetooth-Gerät ist nicht mit dem Lautsprecher kompatibel. Überprüfen Sie, ob das Bluetooth-Gerät mit dem Lautsprecher kompatibel und die Bluetooth-Funktion eingeschaltet ist.

#### • Die Ladung des Lautspechers nimmt schnell ab.

Die Lautstärke ist zu hoch eingestellt. Bei übermäßiger Verwendung des Lautspechers mit hoher Lautstärke wird der Akku schnell entladen. Laden Sie den Lautsprecher gemäß den Anweisungen im Abschnitt **Aufladen des Akkus** auf und hören Sie Ihre Inhalte mit einer niedrigeren Lautstärke, um bessere Ergebnisse zu erzielen.
Der Akku hat möglicherweise das Ende seiner Lebensdauer erreicht und der Lautsprecher muss entsorgt werden. Siehe Abschnitt **BATTERIESICHERHEIT**.

### Aufbewahrung

Bewahren Sie das Produkt an einem kühlen, trockenen Ort auf.

**ES** | Conserve estas instrucciones para poder consultarlas en el futuro.

### INSTRUCCIONES DE SEGURIDAD

- Siga siempre las precauciones básicas de seguridad al usar productos eléctricos.
- Mantenga el producto y sus accesorios fuera del alcance de los niños.
- Mantenga todas las piezas alejadas de los niños, ya que pueden presentar riesgo de asfixia.
- Evite que los niños menores de 8 años jueguen con el producto.
- Este producto no es un juguete.
- Contiene piezas que el usuario no puede reparar. Si el producto y cualquiera de sus accesorios tienen un funcionamiento incorrecto o están dañados, el producto debe reciclarse.
- Mantenga el producto alejado de fuentes de calor, la luz solar directa, la humedad, el agua y otros líquidos.
- No manipule el producto con los manos mojadas.
- No utilice el producto si se ha expuesto al agua, la humedad u otro líquido para evitar descargas eléctricas, explosiones o lesiones personales y daños en el producto.
- No deje objetos susceptibles al magnetismo (tarjetas, etc.) cerca del producto.
- No utilice el producto para ningún otro uso que no sea el previsto.
- No utilice accesorios diferentes a los incluidos.
- Es indispensable desenchufar el cable de carga después de usar el producto y antes de su limpieza.
- Este producto está diseñado exclusivamente para uso doméstico. No debe utilizarse para fines comerciales.



Para evitar posibles daños auditivos, no escuche a niveles de volumen altos durante largos periodos; el producto podría quedar dañado.



**NOTA:** es aconsejable no utilizar el producto mientras se carga, ya que se podría reducir la vida útil de la batería.

### SEGURIDAD DE LAS PILAS/BATERÍAS

- No se debe realizar un cortocircuito en los terminales de alimentación.
- En caso de que la batería o pila tenga fugas, no permita que el líquido entre en contacto con la piel ni los ojos. Si se produce contacto, lave el área afectada con abundante agua y acuda a un médico.
- Las baterías y pilas secundarias se deben cargar antes de su uso. Después de largos periodos de almacenamiento, puede que sea necesario cargar y descargar las baterías o pilas varias veces para disfrutar del máximo rendimiento.
- Mantenga las baterías o pilas fuera del alcance de los niños.
- No aplaste, perforo, desmonte ni dañe de otro modo las baterías o pilas.
- No las almacene por encima de 60 °C.
- Evite almacenarlas bajo la luz solar directa.
- No deseché las baterías o pilas agotadas en la basura doméstica.
- No deseché las baterías o pilas agotadas en el fuego, ya que podrían explotar.
- Una vez que las baterías o pilas se agoten, deseché el producto en un punto de reciclaje local. Póngase en contacto con las oficinas del gobierno local para obtener más detalles.

### Déclaration de conformité

Por la presente, Ultimate Products UK Ltd. declara que este producto cumple los requisitos esenciales y otras provisiones de la directiva 2014/53/UE.

La declaración de conformidad se puede consultar en Ultimate Products UK Ltd., Victoria Street, Manchester OL9 0DD, UK.
Ultimate Products Europe Ltd., 19 Baggot Street Lower, Dublin D02 X658, ROI.
or **https://upplc.com/maxim-compliance**.

Se puede encontrar el n.º de modelo en la Guía de inicio rápido.

### Cuidados y mantenimiento

Limpie el altavoz con un paño suave que no suelte pelusa.

#### QUE NO HACER:

No use disolventes de limpieza abrasivos para limpiar el altavoz.
No exponga el altavoz a temperaturas extremadamente altas o bajas.
No deje caer el altavoz.
No intente desmontar el altavoz.
No deseché el altavoz en el fuego, ya que se producirá una explosión.

Exención de responsabilidad de Bluetooth

La palabra, la marca y los logotipos de Bluetooth® son marcas comerciales registradas de Bluetooth SIG, Inc., y su uso se encuentra bajo licencia. Los demás nombres y marcas comerciales pertenecen a sus respectivos propietarios.

### Solución de problemas

#### • El altavoz no se enciende.

El nivel de volumen es demasiado bajo. Compruebe que el nivel de volumen se haya ajustado a un nivel audible y ajústelo en función del dispositivo conectado.

El altavoz no está emparejado con un dispositivo compatible con Bluetooth. Siga las instrucciones de la sección titulada **Modo Bluetooth**.

#### • No se puede emparejar un dispositivo Bluetooth con el altavoz.

El dispositivo Bluetooth no es compatible con el altavoz. Compruebe que el dispositivo Bluetooth es compatible con el altavoz y que la función Bluetooth está activada.

#### • La carga del altavoz se agota rápidamente.

El nivel de volumen es demasiado alto. Un uso excesivo del altavoz a volúmenes elevados consume la

## 1. Charge the speaker

FR | Chargement de l'enceinte **NL** | De luidspreker opladen **DE** | Aufladen des Lautsprechers **ES** | Cargue el altavoz **IT** | Caricare l'altoparlante **PL** | Ładowanie głośnika

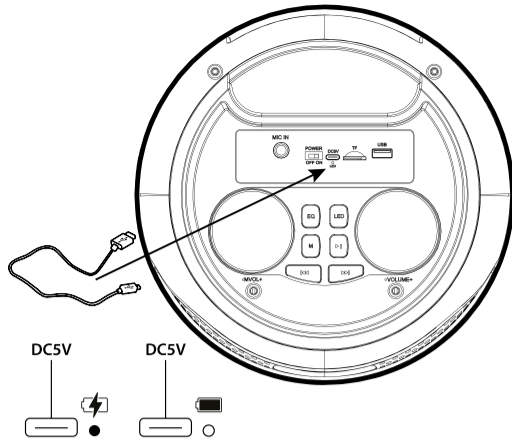

## 2. Power – on/off

FR | Mise sous/hors tension **NL** | Power – aan/uit **DE** | Power – ein/aus **ES** | Encendido/apagado **IT** | Accensione/spengimento **PL** | Zasilanie – wł./wyt.

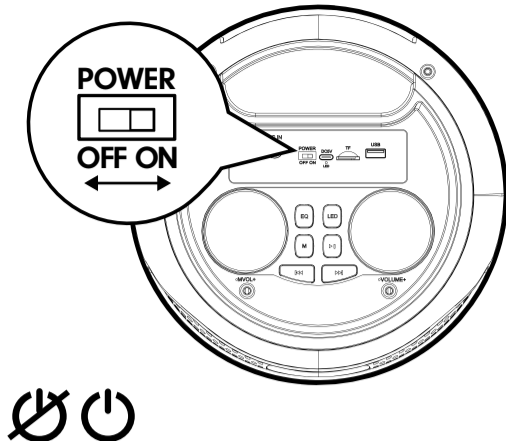

## 3. Bluetooth mode

FR | Mode bluetooth **NL** | Bluetooth-modus **DE** | Bluetooth-Modus **ES** | Modo Bluetooth **IT** | Modalità Bluetooth **PL** | Tryb Bluetooth

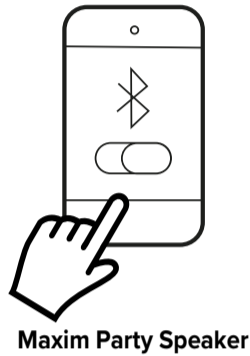

## 4. Play/pause

FR | Lecture/pause **NL** | Afspelen/pauzeren **DE** | Wiedergabe/Pause **ES** | Reproducir/pausar **IT** | Riproduzione/pausa **PL** | Odtwarzanie/Pauza

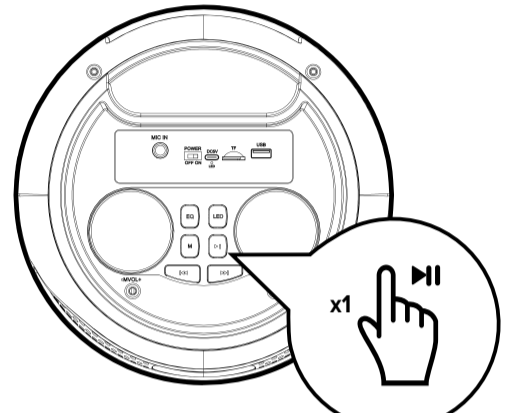

## 5. Skipping to next/play previous track

FR | Passer au morceau suivant/lire le morceau précédent **NL** | Naar de volgende/vorige track **DE** | Zum nächsten/vorherigen Titel wechseln **ES** | Cambiar a la pista siguiente/reproducir la pista anterior **IT** | Passaggio al brano successivo/riproduzione del brano precedente **PL** | Odtwarzanie następnego/poprzedniego utworu

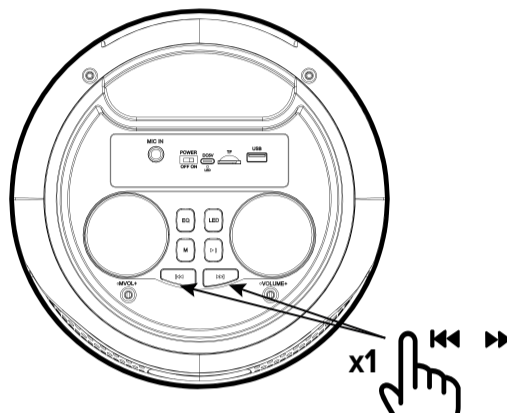

## 6. Volume up/down

FR | Augmentation/diminution du volume **NL** | Volume omhoog/omlaag **DE** | Lautstärke höher/niedriger **ES** | Subir/bajar el volumen **IT** | Volume su/giù **PL** | Zwiększanie/zmniejszanie głośności

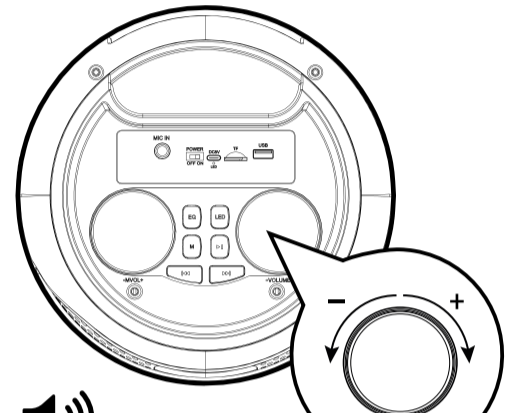

## 7. Sound options

FR | Options sonores **NL** | Geluidsopties **DE** | Tonoptionen **ES** | Opciones de sonido **IT** | Opzioni audio **PL** | Opcje dźwięku

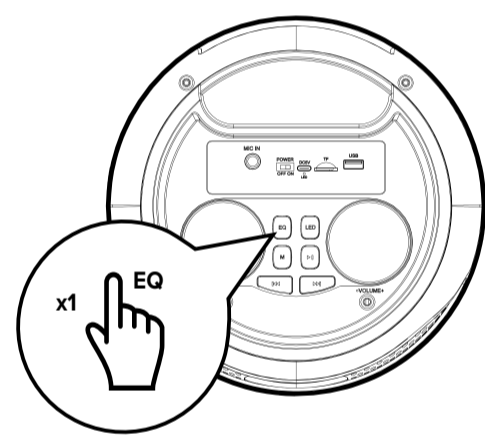

## 8. LED lights

FR | Éclairage LED **NL** | Ledlampjes **DE** | LED-Leuchten **ES** | Luces LED **IT** | Spie LED **PL** | Oświetlenie LED

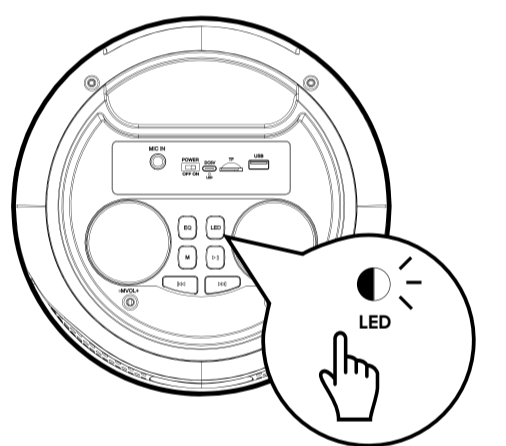

## 9. Using the microphone

FR | Utilisation du microphone **NL** | De microfoon gebruiken **DE** | Verwenden des Mikrofons **ES** | Uso del micrófono **IT** | Utilizzo del microfono **PL** | Korzystanie z mikrofonu

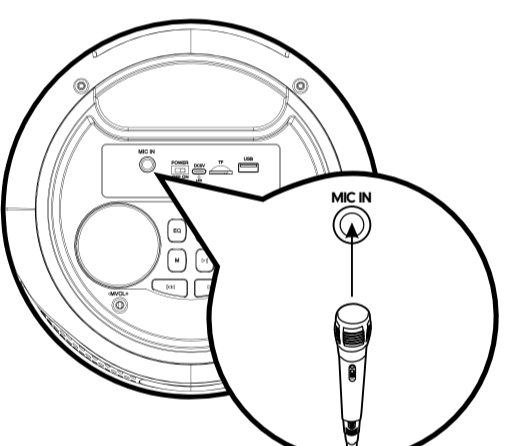

## 10. Microphone volume up/down

FR | Augmentation/diminution du volume du microphone **NL** | Microfoonvolume omhoog/omlaag **DE** | Mikrofonlautstärke höher/niedriger **ES** | Subir/bajar el volumen del micrófono **IT** | Aumento/riduzione volume del microfono **PL** | Zwiększanie/zmniejszanie głośności mikrofonu

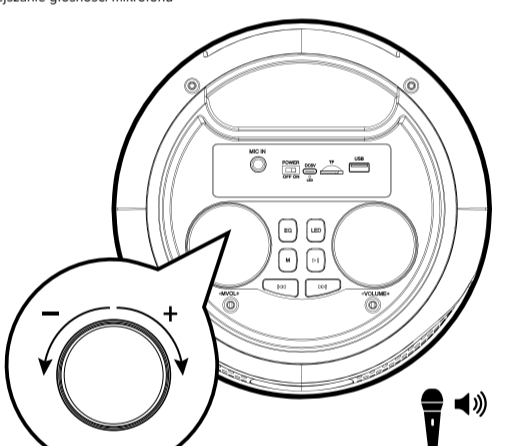

## 11. TF card/USB mode

FR | Mode USB/carte TF **NL** | TF-kaart/USB-modus **DE** | TF-Karte/USB-Modus **ES** | Modo de tarjeta TF/USB **IT** | Modalità Scheda TF/USB **PL** | Tryb karty TF/USB

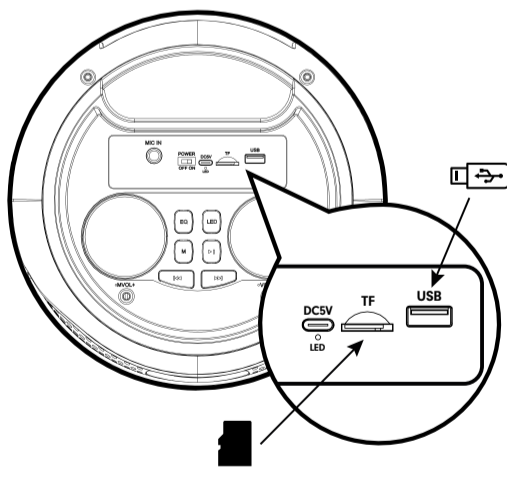

### EN | Specifications

Product code: EE8142  
Bluetooth version: 5.3  
Wireless range: up to 25 m\*  
Speaker output: 20 W RMS  
Frequency range: 20 Hz–20 kHz  
Charging voltage: 5 V ==  
Rechargeable battery: 3000 mAh Lithium-ion  
Power consumption (networked standby mode): 0.5 W  
Operating frequency: 2.4 GHz  
Max RF output: 10 dBm  
Charge time: 5.5 hours  
Play time: 8 hours\*

\*Effective range may be reduced due to the presence of obstacles between connected devices. \*Maximum play time of up to 8 hours is based on 70% volume with the LED light function disabled.

The power delivered by the charger must be between 0.5 W (min) required by the radio equipment and 5 W (max) in order to achieve the maximum charging speed. When using an external adaptor to connect to the mains power supply, the output voltage/current of the adaptor should not exceed 5 V/1 A.

### FR | Spécifications

Code produit : EE8142  
Version Bluetooth : 5.3  
Portée sans fil : jusqu'à 25 m\*  
Puissance de l'enceinte : 20 W RMS  
Plage de fréquence : 20 Hz–20 kHz  
Tension de charge : 5 V ==  
Batterie rechargeable : Lithium-ion 3 000 mAh  
Consommation énergétique (mode veille en réseau) : 0,5 W  
Fréquence de fonctionnement : 2,4 GHz  
Sortie RF max. : 10 dBm  
Durée de charge : 5,5 heures  
Autonomie : 8 heures\*

\*La portée effective peut être réduite en raison de la présence d'obstacles entre les appareils connectés. \*Autonomie de lecture maximale de 8 heures basée sur un volume à 70% avec la fonction d'éclairage LED désactivée.

Le mot, la marque et les logos Bluetooth® sont des marques déposées de Bluetooth SIG, Inc. et leur utilisation est soumise à une licence. Les autres marques et noms commerciaux sont ceux de leurs propriétaires respectifs.

La puissance délivrée par le chargeur doit se situer entre 0,5 W (minimum) requis par l'équipement radio et 5 W (maximum) afin d'atteindre la vitesse de chargement maximale. Si vous utilisez un adaptateur externe pour brancher l'appareil sur l'alimentation secteur, la tension et l'intensité de sortie de l'adaptateur ne doivent pas dépasser respectivement 5 V et 1 A.

### NL | Specificaties

Productcode: EE8142  
Bluetooth-versie: 5.3  
Draadloos bereik: maximaal 25 m\*  
Luidsprekeruitgang: 20 W RMS  
Frequentiebereik: 20 Hz – 20 kHz  
Laadspanning: 5 V ==  
Oplaadbare batterij: 3000 mAh lithium-ion  
Stroomverbruik (netwerkgebonden stand-by-modus): 0,5 W  
Werkingsfrequentie: 2,4 GHz  
Max. RF-uitvoer: 10 dBm  
Oplaadtijd: 5,5 uur  
Afspeelduur: 8 uur\*

\*Het daadwerkelijke bereik kan kleiner zijn in geval van obstakels tussen gekoppelde apparaten. \*Maximale afspeelduur van 8 uur is gebaseerd op 70% volume met de ledlampjes uit.

Het Bluetooth®-woord, -merk en -logo's zijn gedeponeerde handelsmerken van Bluetooth SIG, Inc. en elk gebruik van deze merken vindt onder licentie plaats. Andere merken en Markennamen zijn die van hun betreffende eigenaren.

Het door de lader geleverde vermogen moet minimaal 0,5 W zijn, wat door radioapparatuur wordt vereist, en maximaal 5 W voor de maximale laadsnelheid. Als u een externe adapter gebruikt voor aansluiting op het elektriciteitsnet, mag de uitgangsspanning/stroomsterkte van de adapter niet hoger zijn dan 5 V/1 A.

### DE | Technische Daten

Produktcode: EE8142  
Bluetooth-Version: 5.3  
Funkreichweite: Bis zu 25 m\*  
Lautsprecher-Ausgang: 20 W RMS  
Frequenzbereich: 20 Hz–20 kHz  
Ladespannung: 5 V ==  
Akku: 3000 mAh Lithium-Ionen  
Stromverbrauch (Standby-Modus im Netzwerk): 0,5 W  
Betriebsfrequenz: 2,4 GHz  
Max. HF-Ausgang: 10 dBm  
Ladedauer: 5,5 Stunden  
Wiedergabedauer: 8 Stunden\*

\*Die effektive Reichweite kann aufgrund von Hindernissen zwischen den verbundenen Geräten verringert sein. \*Maximale Wiedergabedauer von 8 Stunden basierend auf 70% Lautstärke bei deaktivierter LED-Lichtfunktion.

Der Name Bluetooth® sowie das zugehörige Symbol und die Logos sind eingetragene Marken von Bluetooth SIG, Inc. und werden unter Lizenz verwendet. Andere Marken und Markennamen sind Eigentum der jeweiligen Inhaber.

Die vom Ladegerät gelieferte Leistung muss zwischen 0,5 W (Min.), die von der Funkanlage benötigt wird, und 5 W (Max.) liegen, um die maximale Ladegeschwindigkeit zu erreichen. Bei Verwendung eines externen Adapters zum Anschluss an das Stromnetz darf die Ausgangsspannung/-Stromstärke des Adapters 5 V/1 A nicht überschreiten.

### ES | Especificaciones

Código de producto: EE8142  
Versión de Bluetooth: 5.3  
Alcance inalámbrico: hasta 25 m\*  
Potencia del altavoz: 20 W RMS  
Rango de frecuencia: 20 Hz–20 kHz  
Voltaje de carga: 5 V ==  
Batería recargable: iones de litio de 3000 mAh  
Consumo energético (modo de espera en red): 0,5 W  
Frecuencia operativa: 2,4 GHz  
Salida RF máxima: 10 dBm  
Tiempo de carga: 5,5 horas  
Tiempo de reproducción: 8 horas\*

\*El alcance efectivo puede verse reducido debido a la presencia de obstáculos entre los dispositivos conectados. \*Tiempo máximo de reproducción de 8 horas con el volumen al 70% y la función de luz LED desactivada.

La palabra, la marca y los logotipos de Bluetooth® son marcas comerciales registradas de Bluetooth SIG, Inc., y su uso se encuentra bajo licencia. Los demás nombres y marcas comerciales pertenecen a sus respectivos propietarios.

La potencia suministrada por el cargador debe ser de entre un mínimo de 0,5 W requeridos por el equipo radioeléctrico y un máximo de 5 W a fin de alcanzar la máxima velocidad de carga. Al utilizar un adaptador externo para conectar a la red eléctrica, la tensión/corriente de salida del adaptador no debe superar los 5 V/1 A.

### IT | Specifiche

Codice prodotto: EE8142  
Versione Bluetooth: 5.3  
Copertura wireless: fino a 25 m\*  
Uscita speaker: 20 W RMS  
Gamma di frequenza: 20 Hz–20 kHz  
Tensione di ricarica: 5 V ==  
Batteria ricaricabile: Ioni di litio da 3000 mAh  
Consumo energetico (modalità stand-by in rete): 0,5 W  
Frequenza di esercizio: 2,4 Ghz  
Uscita RF massima: 10 dBm  
Tempo di ricarica: 5,5 ore  
Autonomia di riproduzione: 8 ore\*

\*La copertura effettiva potrebbe essere ridotta dalla presenza di ostacoli fra i dispositivi connessi. \*Tempo di riproduzione massimo di 8 ore con volume al 70% e funzione spia LED non attiva.

La parola, il marchio e i loghi Bluetooth® sono marchi registrati di proprietà di Bluetooth SIG, Inc. e l'uso di tali marchi è consentito su licenza. Altri marchi e nomi commerciali appartengono ai rispettivi titolari.

La potenza erogata dal caricatore deve essere compresa tra 0,5 W (min) richiesta dall'apparecchiatura radio e 5 W (max) per ottenere la massima velocità di carica. Quando si utilizza un adattatore esterno per il collegamento all'alimentazione di rete, la tensione/corrente di uscita dell'adattatore non deve superare i 5 V/1 A.

### PL | Dane techniczne

Kod produktu: EE8142  
Wersja Bluetooth: 5.3  
Zasięg bezprzewodowy: do 25 m\*  
Moc głośnika: 20 W RMS  
Zakres częstotliwości: 20 Hz–20 kHz  
Napięcie ładowania: 5 V ==  
Akumulator: litowo-jonowy 3000 mAh  
Zużycie energii (tryb gotowości przy podłączeniu do sieci): 0,5 W  
Częstotliwość pracy: 2,4 GHz  
Maks. moc RF: 10 dBm  
Czas ładowania: do 5,5 godziny  
Czas odtwarzania: 8 godzin\*

\*Zakres działania może być mniejszy z powodu przeszkód pomiędzy połączonymi urządzeniami. \*Maksymalny czas odtwarzania 8 godz. przy 70% głośności i wyłączonej funkcji podświetlenia LED.

Słowo, znak i logo Bluetooth® są zastrzeżonymi znakami towarowymi firmy Bluetooth SIG, Inc., a wszelkie ich użycie wymaga licencji. Inne znaki towarowe i nazwy handlowe należą do ich właścicieli.

Moc dostarczana przez ładowarkę musi wynosić od 0,5 W (min.), która jest wymagana przez sprzęt radiowy, do maksymalnie 5 W (maks.), aby osiągnąć maksymalną prędkość ładowania. W przypadku korzystania z zewnętrznego adaptera do podłączenia do zasilania sieciowego napięcie/prąd wyjściowy adaptera nie powinno przekraczać 5 V/1 A.

## Bluetooth®

EN | The Bluetooth® word, mark and logos are registered trademarks owned by Bluetooth SIG, Inc. and any use of such marks are under license. Other trademarks and trade names are those of their respective owner



Manufactured by:  
Ultimate Products UK Ltd.,  
Victoria Street, Manchester OL9 0DD. UK.  
Ultimate Products Europe Ltd.,  
19 Baggot Street Lower, Dublin D02 X658. ROI.  
**MADE IN CHINA.**  
©Maxim trademark. All rights reserved.  
CD300425/MD000000/V1

# Quick start guide

## Speaker

