

Important safety

Please read carefully

FR | Informations de sécurité importantes

Veillez les lire attentivement

DE | Wichtige Sicherheitsinformationen

Bitte sorgfältig lesen

NL | Belangrijk voor de veiligheid

Lees zorgvuldig

PL | Ważna informacja dotycząca bezpieczeństwa

Przeczytaj uważnie

IT | Importanti istruzioni di sicurezza

Leggere attentamente

ES | Seguridad importante

Lea con atención

PT | Informações de segurança importantes

Leia atentamente

SK | Dôležitá bezpečnosť

Pozorne si prečítajte

CZ | Důležité bezpečnostní informace

Prečtěte si pozorně

RO | Măsură de precauție importantă

A se citi cu atenție

TR | Önemli güvenlik

Lütfen dikkatlice okuyun

SI | Pomembna varnostna obvestila

Pozorno preberite

HR | Važne sigurnosne napomene

Pročitajte pažljivo

BG | Важно за безопасността

Моля, прочетете внимателно

LT | Svarbus saugos pranešimas

Atidžiai perskaitykite

HU | Fontos biztonság

Kérjük, olvassa el figyelmesen

LV | Svarīga drošība

Lūdzu, izlasiet uzmanīgi

EE | Tähtis ohutus

Palun lugege hoolikalt

GR | Σημαντικό θέμα ασφαλείας

Διαβάστε προσεκτικά

DK | Vigtig sikkerhed

Læs omhyggeligt

SE | Viktig säkerhet

Läs noga

NO | Viktig sikkerhet

Les nøye

FI | Tärkeät turvallisustiedot

Lue huolellisesti

EN | Please retain instructions for future reference.

SAFETY INSTRUCTIONS

- When using electrical appliances, basic safety precautions should always be followed.
- Check that the voltage indicated on the rating plate corresponds with that of the local network before connecting the appliance to the mains power supply.
- This appliance can be used by children aged from 8 years and above and persons with reduced physical, sensory or mental capabilities and knowledge, if they have been supervised/instructed and understand the hazards involved.
- Children shall not play with the appliance.
- Children should not perform cleaning or user maintenance, unless they are older than 8 and supervised.
- This appliance is not a toy.
- If the power supply cord, plug or any part of the appliance is malfunctioning or if it has been dropped or damaged, cease using the product immediately to avoid potential injury.
- This appliance contains no user serviceable parts, only a qualified electrician should carry out repairs. Improper repairs may place the user at risk of harm.
- Keep the appliance and its power supply cord out of the reach of children.
- Keep the appliance out of the reach of children when it is switched on or cooling down.
- Keep the appliance and its power supply cord away from heat or sharp edges that could cause damage.
- Keep the power supply cord away from any parts of the appliance that may become hot during use.
- Keep the appliance away from other heat emitting appliances.
- Do not allow the power supply cord to hang over worktops, touch hot surfaces or become twisted.
- Do not immerse the electrical components of the appliance in water or any other liquid.
- Do not operate the appliance with wet hands or if any connections are wet.
- If this appliance falls or accidentally becomes immersed in water, unplug it from the wall outlet immediately. Do not reach into the water.
- Do not leave the appliance unattended whilst connected to the mains power supply.
- Do not remove the appliance from the mains power supply by pulling the cord; switch it off and remove the plug by hand.
- Do not pull or carry the appliance by its power supply cord.
- Do not use the appliance for anything other than its intended use.
- Do not use any accessories other than those supplied.
- Do not use this appliance outdoors.
- Do not store the appliance in direct sunlight or in high humidity conditions.
- Do not move the appliance whilst it is in use.
- Always unplug the appliance after use and allow it to cool fully before any cleaning, user maintenance or storing away.

- Always use the appliance on a stable, heat-resistant surface, at a height that is comfortable for the user.
- This appliance should not be operated by means of an external timer or separate remote control system.
- Use of an extension cord with the appliance is not recommended.
- This appliance is intended for domestic use only. It should not be used for commercial purposes.



CAUTION: Hot surface – do not touch hot sections or heating components of the appliance.



WARNING: Keep the appliance away from flammable materials.

FR | Veuillez conserver ces instructions pour référence ultérieure.

CONSIGNES DE SÉCURITÉ

- Lors de l'utilisation d'appareils électriques, les consignes élémentaires de sécurité doivent toujours être respectées.
- Vérifiez que la tension indiquée sur la plaque signalétique correspond à celle du réseau local avant de brancher l'appareil sur l'alimentation secteur.
- Cet appareil peut être utilisé par des enfants à partir de 8 ans et toute personne aux capacités physiques, sensorielles ou mentales réduites, à la seule condition qu'ils soient surveillés ou informés de l'utilisation appropriée de l'appareil et soient conscients des risques inhérents à son utilisation.
- Les enfants ne doivent pas jouer avec l'appareil.
- Les enfants ne doivent procéder ni au nettoyage ni à la maintenance de l'appareil sauf s'ils ont plus de 8 ans et qu'ils sont sous surveillance.
- Cet appareil n'est pas un jouet.
- Si le cordon d'alimentation, la prise ou toute autre partie de l'appareil ne fonctionne pas correctement, ou si l'appareil est tombé ou endommagé, cessez immédiatement d'utiliser le produit pour éviter tout risque de blessure.
- Cet appareil ne contient aucune pièce réparable par l'utilisateur ; seul un électricien qualifié est autorisé à effectuer des réparations. Des réparations hasardeuses peuvent mettre l'utilisateur en danger.
- Tenez l'appareil et son cordon d'alimentation hors de portée des enfants.
- Tenez l'appareil hors de portée des enfants lorsqu'il est allumé ou qu'il refroidit.
- Tenez l'appareil et son cordon d'alimentation à l'écart de toute source de chaleur ou de tout bord tranchant susceptible de les endommager.
- Tenez le cordon d'alimentation à l'écart de toute pièce de l'appareil qui pourrait devenir chaude pendant son utilisation.
- Tenez l'appareil à l'écart d'autres appareils émettant de la chaleur.
- Veillez à ce que le cordon d'alimentation ne pende pas au-dessus du plan de travail, ne touche pas de surfaces chaudes et ne se torde pas.

- N'immergez pas les composants électriques de l'appareil dans l'eau ni dans tout autre liquide.
- N'utilisez pas l'appareil avec les mains mouillées ou si les connecteurs sont mouillés.
- Si l'appareil tombe dans l'eau accidentellement, débranchez-le immédiatement de l'alimentation secteur. Ne mettez pas les mains dans l'eau.
- Ne laissez pas l'appareil sans surveillance lorsqu'il est branché sur l'alimentation secteur.
- Ne débranchez pas l'appareil de l'alimentation secteur en tirant sur le cordon d'alimentation ; éteignez-le et débranchez-le à la main.
- Ne tirez pas et ne transportez pas l'appareil par son cordon d'alimentation.
- N'utilisez pas l'appareil à d'autres fins que celles pour lesquelles il a été conçu.
- N'utilisez pas d'accessoires autres que ceux fournis.
- N'utilisez pas cet appareil à l'extérieur.
- Ne laissez pas l'appareil à la lumière directe du soleil ou dans des conditions d'humidité élevée.
- Ne déplacez pas l'appareil lorsqu'il est en cours d'utilisation.
- Débranchez toujours l'appareil après utilisation et laissez-le refroidir complètement avant de le nettoyer, de procéder à son entretien ou de le ranger.
- Utilisez toujours l'appareil sur une surface stable et résistante à la chaleur, à une hauteur confortable.
- N'utilisez pas de minuteur externe ni de système de commande à distance avec cet appareil.
- L'utilisation d'une rallonge avec l'appareil est déconseillée.
- Cet appareil est destiné à un usage domestique uniquement. Il ne doit pas être utilisé à des fins commerciales.



ATTENTION : surface chaude. Ne touchez pas les parties chaudes ou les composants chauffants de l'appareil.



AVERTISSEMENT : tenez l'appareil à l'écart des matériaux inflammables.

DE | Bitte bewahren Sie die Anweisungen zur späteren Verwendung auf.

SICHERHEITSHINWEISE

- Bei der Verwendung elektrischer Geräte sind stets die grundlegenden Sicherheitsvorkehrungen zu beachten.
- Überprüfen Sie, ob die auf dem Typenschild angegebene Spannung mit der des lokalen Netzwerks übereinstimmt, bevor Sie das Gerät an das Stromnetz anschließen.
- Dieses Gerät kann von Kindern ab 8 Jahren verwendet werden und Personen mit eingeschränkten physischen, sensorischen oder geistigen Fähigkeiten und Wissen, solange sie unter Aufsicht sind oder eine Anleitung erhalten haben und in der Lage sind, die Gefahrenquellen im vollen Umfang zu verstehen.
- Das Gerät ist kein Kinderspielzeug.

- Kinder dürfen Reinigungs- oder Wartungsarbeiten nur durchführen, wenn sie mindestens 8 Jahre alt sind und beaufsichtigt werden.
- Dieses Gerät ist kein Spielzeug.
- Wenn das Netzkabel, der Stecker oder ein Teil des Geräts defekt sind oder dieses fallen gelassen oder beschädigt wurde, stellen Sie die Benutzung des Produkts umgehend ein, um potenzielle Verletzungen zu vermeiden.
- Dieses Gerät enthält keine Teile, die vom Benutzer gewartet werden können. Reparaturen dürfen nur von einem ausgebildeten Elektriker durchgeführt werden. Durch unsachgemäße Reparaturen kann der Benutzer Risiken ausgesetzt werden.
- Bewahren Sie das Gerät und sein Netzkabel außerhalb der Reichweite von Kindern auf.
- Das Gerät muss sich, wenn es eingeschaltet ist oder abkühlt, außerhalb der Reichweite von Kindern befinden.
- Halten Sie das Gerät und sein Netzkabel von Hitze oder scharfen Kanten fern, die Schäden verursachen könnten.
- Halten Sie das Netzkabel von Teilen des Geräts fern, die während des Betriebs heiß werden könnten.
- Halten Sie das Gerät von anderen Geräten fern, die Wärme ausstrahlen.
- Lassen Sie das Netzkabel nicht über Arbeitsflächen hängen oder mit heißen Oberflächen in Kontakt kommen und verdrehen Sie es nicht.
- Tauchen Sie die elektrischen Komponenten des Geräts nicht in Wasser oder andere Flüssigkeiten.
- Betreiben Sie das Gerät nicht mit nassen Händen oder wenn die Anschlüsse nass sind.
- Wenn das Gerät herunterfällt oder versehentlich in Wasser getaucht wird, ziehen Sie sofort den Netzstecker aus der Steckdose. Greifen Sie nicht in das Wasser.
- Lassen Sie das Gerät nicht unbeaufsichtigt, während es an das Stromnetz angeschlossen ist.
- Ziehen Sie den Netzstecker des Geräts nicht aus der Steckdose, indem Sie am Kabel ziehen. Schalten Sie es aus und ziehen Sie den Stecker von Hand ab.
- Ziehen oder tragen Sie das Gerät nicht am Netzkabel.
- Verwenden Sie das Gerät nur für den vorgesehenen Zweck.
- Verwenden Sie ausschließlich das mitgelieferte Zubehör.
- Verwenden Sie dieses Gerät nicht im Freien.
- Lagern Sie das Gerät nicht in direktem Sonnenlicht oder bei hoher Luftfeuchtigkeit.
- Bewegen Sie das Gerät nicht, während es verwendet wird.
- Trennen Sie das Gerät nach der Verwendung immer vom Stromnetz und vergewissern Sie sich vor jeder Reinigung oder Wartung sowie vor dem Aufbewahren, dass es vollständig abgekühlt ist.
- Verwenden Sie das Gerät immer auf einer stabilen, hitzebeständigen Oberfläche, die sich für den Benutzer in einer angenehmen Höhe befindet.
- Dieses Gerät darf nicht mit einem externen Timer oder einem separaten Fernbedienungssystem betrieben werden.
- Es wird nicht empfohlen, das Gerät zusammen mit einem Verlängerungskabel zu verwenden.

- Dieses Gerät ist nur für den Hausgebrauch vorgesehen. Es sollte nicht für kommerzielle Zwecke verwendet werden.



ACHTUNG: Heiße Oberfläche – Berühren Sie keine heißen Bereiche und Bauteile des Geräts.



WARNUNG: Das Gerät von entflammaren Materialien fernhalten.

NL | Bewaar de instructies voor toekomstige raadpleging.

VEILIGHEIDSINSTRUCTIES

- Bij het gebruik van elektrische apparaten moeten altijd de standaard veiligheidsmaatregelen worden opgevolgd.
- Controleer of het voltage aangegeven op het typeplaatje overeenkomt met dat van het lokale netwerk voordat u het apparaat op de netspanning aansluit.
- Kinderen vanaf 8 jaar en mensen met verminderde lichamelijke, zintuiglijke of geestelijke vermogens of met een gebrek aan kennis mogen dit apparaat alleen onder toezicht gebruiken, of nadat ze instructie hebben ontvangen en als ze de gevaren van het gebruik begrijpen.
- Kinderen mogen niet met het apparaat spelen.
- Kinderen mogen dit apparaat alleen schoonmaken of onderhouden als ze ouder zijn dan 8 jaar en er toezicht wordt gehouden.
- Dit apparaat is geen speelgoed.
- Als het netsnoer, de stekker of een onderdeel van het apparaat defect, gevallen of beschadigd is, stop dan onmiddellijk met het gebruik van het product om mogelijk letsel te voorkomen.
- Dit apparaat bevat geen onderdelen die door de gebruiker kunnen worden onderhouden. Alleen een gekwalificeerde elektricien mag reparaties uitvoeren. Bij onjuiste reparaties kan de gebruiker letsel oplopen.
- Houd het apparaat en het netsnoer buiten het bereik van kinderen.
- Houd het apparaat buiten het bereik van kinderen wanneer het is ingeschakeld of aan het afkoelen is.
- Houd het apparaat en het netsnoer uit de buurt van warmtebronnen en scherpe randen die schade kunnen veroorzaken.
- Houd het netsnoer uit de buurt van onderdelen van het apparaat die tijdens gebruik heet kunnen worden.
- Houd het apparaat uit de buurt van andere apparaten die warmte afgeven.
- Laat het netsnoer niet over werkbladen hangen of in aanraking komen met hete oppervlakken, en zorg dat het niet gedraaid zit.
- Dompel de elektrische componenten van het apparaat niet onder in water of een andere vloeistof.
- Gebruik het apparaat niet met natte handen of als de aansluitingen nat zijn.
- Als dit apparaat valt of per ongeluk in water wordt ondergedompeld, haal dan onmiddellijk de stekker uit het stopcontact. Steek uw hand niet in het water.
- Laat het apparaat niet onbeheerd achter terwijl het is aangesloten op het stopcontact.

- Haal de stekker niet uit het stopcontact door aan het snoer te trekken; schakel het apparaat uit en verwijder de stekker met de hand.
- Draag het apparaat niet aan het netsnoer en trek ook niet aan het snoer.
- Gebruik het apparaat niet voor andere doeleinden dan waarvoor het is bedoeld.
- Gebruik geen andere accessoires dan de meegeleverde accessoires.
- Gebruik dit apparaat niet buitenshuis.
- Berg het apparaat niet op in direct zonlicht of in vochtige omstandigheden.
- Verplaats het apparaat niet terwijl het in gebruik is.
- Haal altijd na gebruik de stekker uit het stopcontact en laat het apparaat volledig afkoelen voordat u het schoonmaakt, onderhoudt of opbergt.
- Gebruik het apparaat altijd op een stabiele, hittebestendige ondergrond, op een hoogte die comfortabel is voor de gebruiker.
- Dit apparaat mag niet worden bediend met een externe timer of een afzonderlijk afstandsbedieningssysteem.
- Het gebruik van een verlengsnoer wordt afgeraden.
- Dit apparaat is uitsluitend bedoeld voor huishoudelijk gebruik. Het mag niet worden gebruikt voor commerciële doeleinden.



LET OP: Heet oppervlak – raak het hete gedeelte of de verwarmingsonderdelen van het apparaat niet aan.



WAARSCHUWING: Houd het product uit de buurt van brandbare materialen.

PL | Prosimy o zachowanie niniejszej instrukcji na przyszłość.

INSTRUKCJE DOTYCZĄCE BEZPIECZEŃSTWA

- Podczas używania urządzeń elektrycznych zawsze należy stosować podstawowe środki ostrożności.
- Przed podłączeniem urządzenia do zasilania sieciowego należy sprawdzić, czy napięcie podane na tabliczce znamionowej jest zgodne z napięciem w sieci lokalnej.
- To urządzenie może być użytkowane przez dzieci w wieku od 8 lat oraz przez osoby o ograniczonej sprawności fizycznej, sensorycznej lub umysłowej, a także przez osoby nieposiadające odpowiedniej wiedzy, o ile znajdują się one pod nadzorem osoby odpowiedzialnej za ich bezpieczeństwo lub otrzymały od niej instrukcje dotyczące bezpiecznego użytkowania urządzenia i o ile są świadome związanych z tym zagrożeń.
- Zabrania się dzieciom zabawy urządzeniem.
- Dzieci nie powinny przeprowadzać czyszczenia ani konserwacji urządzenia, chyba że mają co najmniej 8 lat i są nadzorowane.
- Ten produkt nie jest zabawką.
- Jeśli przewód zasilający, wtyczka lub inna część urządzenia nie działają prawidłowo bądź zostały upuszczone lub zniszczone, należy natychmiast przerwać użytkowanie urządzenia w celu uniknięcia potencjalnych obrażeń.

- To urządzenie nie zawiera części, które mogą być serwisowane przez użytkownika. Naprawy należy powierzyć wyłącznie wykwalifikowanemu elektrykowi. Nieprawidłowo przeprowadzona naprawa może narazić użytkownika na niebezpieczeństwo.
- Urządzenie i jego przewód zasilający należy przechowywać w miejscu niedostępnym dla dzieci.
- Włączone lub stygnące urządzenie należy przechowywać w miejscu niedostępnym dla dzieci.
- Urządzenie i jego kabel zasilania należy przechowywać z dala od źródeł ciepła i ostrych krawędzi, które mogą spowodować uszkodzenia.
- Kabel zasilania należy przechowywać z dala od części urządzenia, które mogą się nagrzewać podczas pracy.
- Urządzenie należy trzymać z dala od urządzeń emitujących ciepło.
- Nie wolno dopuścić, aby przewód zasilający zwiisał z blatów roboczych, dotykał gorących powierzchni lub się skręcał.
- Nie należy zanurzać elementów elektrycznych urządzenia w wodzie ani innym płynie.
- Nie należy obsługiwać urządzenia mokrymi rękoma ani jeśli złącza są mokre.
- Jeśli urządzenie wpadnie do wody lub przypadkowo zostanie w niej zanurzone, należy natychmiast wyjąć wtyczkę z gniazdka elektrycznego. Nie należy próbować wyławiać urządzenia.
- Nie należy pozostawiać urządzenia bez nadzoru po podłączeniu do sieci elektrycznej.
- Nie należy odłączać urządzenia od zasilania, ciągnąc za przewód — należy wyłączyć urządzenie i wyjąć wtyczkę ręcznie.
- Nie wolno ciągnąć ani przenosić urządzenia za przewód zasilający.
- Nie wolno używać produktu do celów innych niż jego przeznaczenie.
- Nie należy używać akcesoriów innych niż dołączone do zestawu.
- Nie należy używać urządzenia na zewnątrz.
- Nie należy przechowywać produktu w miejscu narażonym na bezpośrednie działanie promieni słonecznych ani w warunkach wysokiej wilgotności.
- Nie należy przesuwać urządzenia, gdy jest ono używane.
- Zawsze po użyciu należy odłączać urządzenie od zasilania, a przed czyszczeniem, konserwacją lub odłożeniem na dłuższy czas — pozostawiać je do ostygnięcia.
- Zawsze należy używać urządzenia na stabilnej, odpornej na wysoką temperaturę powierzchni, na wysokości zapewniającej komfort użytkownika.
- Urządzenia nie należy obsługiwać za pomocą zewnętrznego zegara ani oddzielnego układu zdalnego sterowania.
- Nie zaleca się używania przedłużacza do zasilania urządzenia.
- To urządzenie jest przeznaczone wyłącznie do użytku domowego. Nie należy go używać do celów komercyjnych.



UWAGA: gorąca powierzchnia — nie należy dotykać gorących części ani elementów grzejnych urządzenia.



OSTRZEŻENIE: urządzenie należy przechowywać z dala od materiałów łatwopalnych.

IT | Conservare il manuale di istruzioni per riferimento futuro.

ISTRUZIONI DI SICUREZZA

- Durante l'uso di apparecchiature elettriche, è necessario osservare le precauzioni di sicurezza di base.
- Prima di collegare l'apparecchio all'alimentazione elettrica, verificare che la tensione indicata sull'apposita targhetta corrisponda a quella della rete locale.
- Questo apparecchio può essere usato da bambini a partire da 8 anni e da persone con ridotte capacità fisiche, sensoriali o mentali, o non in possesso della necessaria esperienza e conoscenza, solo in presenza di un supervisore e solo dopo aver ricevuto istruzioni sul suo impiego e sui rischi associati.
- Non lasciare che i bambini giochino con il prodotto.
- La pulizia e la manutenzione non devono essere effettuate da bambini, a meno che non abbiano almeno 8 anni e non siano supervisionati da un adulto.
- Questo apparecchio non è un giocattolo.
- Se il cavo di alimentazione, la spina o una qualsiasi parte dell'apparecchio non funziona correttamente o se ha subito cadute o danni, interrompere immediatamente l'uso del prodotto onde evitare possibili lesioni.
- Questo apparecchio non contiene parti riparabili dall'utente, rivolgersi esclusivamente a un elettricista qualificato per la riparazione. Le riparazioni improprie possono provocare danni agli utenti.
- Tenere l'apparecchio e il cavo di alimentazione fuori dalla portata dei bambini.
- Tenere l'apparecchio fuori dalla portata dei bambini quando è acceso e in fase di raffreddamento.
- Tenere l'apparecchio e il cavo di alimentazione lontano da fonti di calore o bordi affilati per evitare danni.
- Tenere il cavo di alimentazione lontano da qualsiasi parte dell'apparecchio che potrebbe surriscaldarsi durante l'uso.
- Tenere l'apparecchio lontano da altre apparecchiature che producono calore.
- Evitare che il cavo di alimentazione rimanga sospeso su piani di lavoro, entri in contatto con superfici calde o si intrecci.
- Non immergere i componenti elettrici dell'apparecchio in acqua o in altri liquidi.
- Non utilizzare l'apparecchio con le mani bagnate o se i collegamenti sono umidi.
- Se l'apparecchio cade o viene involontariamente immerso nell'acqua, scollegarlo immediatamente dalla presa a muro. Non tentare di afferrarlo in acqua.
- Non lasciare l'apparecchio incustodito quando è collegato all'alimentazione elettrica.
- Non scollegare l'apparecchio dall'alimentazione elettrica tirando il cavo; è consigliabile prima spegnerlo e poi estrarre la spina con cautela.
- Non tirare o trasportare l'apparecchio tramite il cavo di alimentazione.
- Non utilizzare l'apparecchio per scopi diversi dall'uso previsto.
- Non utilizzare accessori diversi da quelli forniti in dotazione.
- Non utilizzare questo apparecchio all'aperto.

- Non conservare l'apparecchio alla luce diretta del sole o in condizioni di umidità elevata.
- Non spostare l'apparecchio mentre è in funzione.
- Scollegare l'apparecchio dall'alimentazione elettrica dopo l'uso e lasciarlo raffreddare completamente prima di eseguire operazioni di pulizia o manutenzione o prima di riporlo.
- Utilizzare sempre l'apparecchio su una superficie stabile e resistente al calore, a un'altezza confortevole.
- L'apparecchio non deve essere azionato mediante timer esterno o telecomando separato.
- Si sconsiglia l'uso di prolunghe.
- Questo apparecchio è destinato esclusivamente all'uso domestico, non a scopi commerciali.



ATTENZIONE: superficie calda! Non toccare le superfici calde o i componenti dell'apparecchio che generano calore.



AVVERTENZA: tenere l'apparecchio lontano da materiali infiammabili.

ES | Conserve estas instrucciones para poder consultarlas en el futuro.

INSTRUCCIONES DE SEGURIDAD

- Siga siempre las precauciones básicas de seguridad al usar aparatos eléctricos.
- Compruebe que el voltaje indicado en la placa coincide con el de la red local antes de conectar el dispositivo a la corriente eléctrica.
- Este dispositivo puede ser usado por niños de 8 años en adelante y por personas con capacidades físicas, sensoriales o mentales reducidas o sin conocimientos al respecto, siempre y cuando se les den instrucciones y se los supervise, y solo si comprenden los riesgos que su uso conlleva.
- Los niños no deben jugar con el dispositivo.
- A menos que sean mayores de 8 años y estén bajo supervisión, los niños no deben realizar labores de limpieza ni de mantenimiento del dispositivo.
- Este dispositivo no es un juguete.
- Deje de utilizar el dispositivo inmediatamente si el cable de alimentación, el enchufe o cualquier otra pieza no funcionan correctamente, o si ha sufrido alguna caída o algún otro tipo de daño, para evitar posibles lesiones.
- Este dispositivo contiene piezas que el usuario no puede reparar, por lo que es necesario que un electricista cualificado se ocupe de las reparaciones pertinentes. Una reparación inadecuada puede poner al usuario en riesgo de sufrir daños.
- Mantenga el dispositivo y el cable de alimentación fuera del alcance de los niños.
- Mantenga el dispositivo fuera del alcance de los niños cuando esté encendido o mientras se esté enfriando.
- Mantenga el dispositivo y el cable de alimentación alejados de fuentes de calor o bordes afilados que puedan causar daños.

- Mantenga el cable de alimentación alejado de las partes del dispositivo que puedan calentarse durante el uso.
- Mantenga el dispositivo alejado de otros que emitan calor.
- No deje que el cable de alimentación cuelgue de la encimera, toque superficies calientes ni se retuerza.
- No sumerja los componentes eléctricos del aparato en agua u otros líquidos.
- No manipule el aparato con las manos mojadas ni si alguna de las conexiones está húmeda.
- Si el aparato sufre una caída o se sumerge accidentalmente en agua, desenchúfelo inmediatamente de la toma de corriente. No sumerja las manos en el agua.
- Supervise el dispositivo mientras esté conectado a la corriente eléctrica.
- No desconecte el aparato de la corriente eléctrica tirando del cable. En su lugar, apáguelo y retire el enchufe con la mano.
- No transporte ni mueva el dispositivo agarrándolo por el cable de alimentación.
- No utilice el dispositivo para ningún otro uso que no sea el previsto.
- No utilice accesorios diferentes a los incluidos.
- No utilice el dispositivo al aire libre.
- Guarde el dispositivo alejado de la luz solar directa y de la humedad.
- No mueva el dispositivo mientras esté en uso.
- Desenchufe siempre el aparato después de cada uso y deje que se enfríe por completo antes de almacenarlo o de realizar cualquier labor de limpieza o de mantenimiento.
- Utilice siempre el dispositivo sobre una superficie estable, resistente al calor y a una altura que sea cómoda para el usuario.
- Este dispositivo no debe utilizarse con un temporizador externo ni un sistema de control remoto independiente.
- No se recomienda el uso de un cable alargador con el dispositivo.
- Este dispositivo está diseñado exclusivamente para el uso doméstico. No debe utilizarse para fines comerciales.



PRECAUCIÓN: Superficie caliente: no toque las partes calientes ni los componentes calefactores del aparato.



ADVERTENCIA: Mantenga el dispositivo alejado de materiales inflamables.

PT | Conserve estas instruções para referência futura.

INSTRUÇÕES DE SEGURANÇA

- Quando utilizar aparelhos elétricos, as precauções básicas de segurança devem ser sempre seguidas.
- Verifique se a tensão indicada na placa de classificação corresponde à da rede local antes de ligar o aparelho à tomada elétrica.
- Este aparelho pode ser utilizado por crianças a partir dos 8 anos de idade e por pessoas com limitações físicas, sensoriais ou mentais ou com falta de conhecimento,

desde que as mesmas tenham sido supervisionadas/instruídas e compreendam os perigos associados.

- O aparelho não deve servir de brinquedo para crianças.
- As crianças não devem efetuar a limpeza ou a manutenção a realizar pelo utilizador, exceto se tiverem idade superior a 8 anos e sejam supervisionadas.
- Este aparelho não é um brinquedo.
- Em caso de queda ou danos do aparelho ou de avaria no cabo de alimentação, na ficha ou em qualquer peça do aparelho, pare imediatamente de utilizar o produto para evitar potenciais ferimentos.
- Este aparelho não contém peças que possam ser reparadas pelo utilizador; apenas um electricista qualificado deve efetuar reparações. As reparações incorretas podem colocar o utilizador em risco de ferimentos.
- Mantenha o aparelho e o respetivo cabo de alimentação fora do alcance das crianças.
- Mantenha o aparelho fora do alcance das crianças quando estiver ligado ou a arrefecer.
- Mantenha o aparelho e o cabo de alimentação afastados de fontes de calor ou arestas afiadas que possam causar danos.
- Mantenha o cabo de alimentação afastado de quaisquer peças do aparelho que possam aquecer durante a utilização.
- Mantenha o aparelho afastado de outros aparelhos que irradiem calor.
- Não permita que o cabo de alimentação fique pendurado em bancadas, toque em superfícies quentes ou fique torcido.
- Não mergulhe os componentes elétricos do aparelho dentro de água ou de qualquer outro líquido.
- Não utilize o aparelho com as mãos molhadas ou se alguma ligação estiver molhada.
- Se cair ou ficar acidentalmente submerso em água, desligue o aparelho imediatamente da tomada. Não toque na água.
- Não deixe o aparelho sem vigilância enquanto estiver ligado à tomada elétrica.
- Não desligue o aparelho da tomada elétrica puxando pelo cabo. Desligue e retire a ficha à mão.
- Não puxe nem transporte o aparelho segurando-o pelo cabo de alimentação.
- Não utilize o aparelho para outro fim que não o previsto.
- Não utilize outros acessórios que não os fornecidos.
- Não utilize este aparelho no exterior.
- Não guarde o aparelho sob luz solar direta ou em condições de humidade elevada.
- Não tente mudar o aparelho de local enquanto estiver em funcionamento.
- Desligue sempre a ficha do aparelho após a utilização e deixe-o arrefecer completamente antes de efetuar qualquer operação de limpeza ou manutenção do utilizador ou de o armazenar.
- Utilize sempre o aparelho numa superfície estável e resistente ao calor, a uma altura confortável para o utilizador.
- Este aparelho não deve ser utilizado com um temporizador externo nem um sistema de controlo remoto separado.
- Não se recomenda a utilização de um cabo de extensão com o aparelho.

- Este aparelho destina-se apenas a uso doméstico. Não deve ser utilizado para fins comerciais.



CUIDADO: superfície quente – não toque nas secções quentes nem nos componentes de aquecimento do aparelho.



AVISO: mantenha o aparelho afastado de materiais inflamáveis.

SK | Pokyny si uschovajte pre prípad budúcej potreby.

BEZPEČNOSTNÉ POKYNY

- Pri používaní elektrických spotrebičov je potrebné vždy dodržiavať základné bezpečnostné opatrenia.
- Pred zapojením spotrebiča do elektrickej siete skontrolujte, či napätie uvedené na typovom štítku zodpovedá napätiu v miestnej sieti.
- Tento prístroj smú používať deti staršie ako 8 rokov a osoby so zníženými fyzickými, zmyslovými alebo mentálnymi schopnosťami a znalosťami, avšak iba pokiaľ sú pod dohľadom/informovaní a rozumejú príslušným nebezpečenstvám.
- Spotrebič nie je určený pre deti na hranie.
- Deti by nemali vykonávať čistenie alebo používateľskú údržbu, pokiaľ nie sú staršie ako 8 rokov a nie sú pod dohľadom.
- Tento spotrebič nie je hračka.
- Ak napájací kábel, zástrčka alebo akákoľvek časť spotrebiča nefunguje správne alebo ak došlo k ich pádu alebo poškodeniu, výrobok ihneď prestaňte používať, aby ste predišli možnému zraneniu.
- Tento spotrebič neobsahuje žiadne časti, ktoré môže opravovať spotrebiteľ. Opravy smie vykonávať iba kvalifikovaný elektrotechnik. Nesprávna oprava môže viesť k ohrozeniu spotrebiteľa.
- Spotrebič a napájací kábel uchovávajte mimo dosahu detí.
- Keď je spotrebič zapnutý alebo ešte úplne nevychladol, uchovávajte ho mimo dosahu detí.
- Spotrebič a napájací kábel chráňte pred teplom alebo ostrými hranami, ktoré by ho mohli poškodiť.
- Napájací kábel udržujte v bezpečnej vzdialenosti od akýchkoľvek častí spotrebiča, ktoré sa môžu počas používania zahriať.
- Spotrebič uchovávajte v bezpečnej vzdialenosti od iných spotrebičov vyžarujúcich teplo.
- Nedovoľte, aby napájací kábel prevísal z pracovnej plochy, dotýkal sa horúcich povrchov alebo sa zamotal.
- Neponárajte elektrické súčiastky tohto spotrebiča do vody alebo inej kvapaliny.
- Spotrebič neobsluhujte mokkými rukami alebo v prípade, ak sú niektoré pripojenia mokré.
- Ak tento spotrebič spadne alebo sa neúmyselne ponorí do vody, okamžite ho odpojte od elektrickej zásuvky. Nesiahajte do vody.
- Keď je spotrebič pripojený k elektrickej sieti, nenechávajte ho bez dozoru.

- Spotřebič neodpájejte z elektrické sítě ťahaním za kábel. Vypněte ho a zástrčku vytáhněte rukou.
- Spotřebič neťahajte ani neprenášajte za napájací kábel.
- Spotřebič nepoužívajte na iné účely, než na ktoré je určený.
- Nepoužívajte príslušenstvo, ktoré nie je dodávané spolu s výrobkom.
- Tento spotřebič nepoužívajte v exteriéri.
- Spotřebič neskladujte na priamom slnečnom svetle ani vo veľmi vlhkom prostredí.
- Počas používania spotřebičom nepohybujte.
- Po použití spotřebič vždy odpojte zo siete a pred každým čistením, údržbou alebo uskladnením ho nechajte úplne vychladnúť.
- Spotřebič vždy položte na stabilný, teplovzdorný povrch vo výške pohodlnej pre používateľa.
- Tento spotřebič sa neobsluhuje pomocou externého časovača alebo samostatného systému diaľkového ovládania.
- Použitie predlžovacieho kábla so spotřebičom sa neodporúča.
- Tento spotřebič je určený len na domáce použitie. Nemá sa používať na komerčné účely.



UPOZORNENIE: Horúci povrch – nedotýkajte sa horúcich častí ani výhrevných dielov spotřebiča.



VAROVANIE: Spotřebič uchovávajte v bezpečnej vzdialenosti od horľavých látok.

CZ | Návod si uschovejte pro pozdější použití.

BEZPEČNOSTNÍ POKYNY

- Při používání elektrických přístrojů je třeba vždy dodržovat základní bezpečnostní opatření.
- Před připojením spotřebiče k hlavnímu zdroji napájení se ujistěte, že napětí uvedené na štítku odpovídá tomu v místní elektrické síti.
- Toto zařízení mohou používat děti starší 8 let a osoby se sníženými fyzickými, smyslovými nebo mentálními schopnostmi, pokud jsou pod dohledem nebo pokud obdržely pokyny a chápou možná rizika.
- Nedovolte dětem, aby si se zařízením hrály.
- Děti by neměly provádět čištění ani údržbu, pokud nejsou starší než 8 let a nejsou pod dohledem.
- Tento spotřebič není hračka.
- Pokud napájecí kabel, zástrčka nebo jiná část spotřebiče nefungují správně nebo došlo k jejich upuštění či poškození, produkt ihned přestaňte používat, aby nedošlo ke zranění.
- Tento přístroj neobsahuje žádné díly, které by mohl opravovat uživatel, opravy smí provádět pouze kvalifikovaný elektrikář. Nevhodně provedená oprava může uživatele vystavit riziku poranění.
- Spotřebič a napájecí kabel uchovávejte mimo dosah dětí.

- Pokud je spotřebič zapnutý nebo chladne, uchovávejte jej mimo dosah dětí.
- Spotřebič a napájecí kabel uchovávejte mimo dosah tepla a vyhýbejte se kontaktu s ostrými hranami, které by mohly způsobit poškození.
- Udržujte napájecí kabel v dostatečné vzdálenosti od částí spotřebiče, které se mohou během používání zahřát.
- Spotřebič uchovávejte mimo dosah ostatních spotřebičů, které vydávají teplo.
- Nenechávejte napájecí kabel viset z kuchyňské linky. Kabel se nesmí dotýkat horkých povrchů a být překroucený.
- Neponořujte elektrické součásti spotřebiče do vody ani jiné kapaliny.
- Spotřebič neobsluhujte mokřima rukama nebo pokud jsou mokré konektory.
- Pokud spotřebič spadne nebo je omylem ponořen do vody, okamžitě jej odpojte ze zásuvky. Do vody nesahejte.
- Pokud je spotřebič připojen k napájení, nenechávejte jej bez dozoru.
- Neodpojujte spotřebič ze zdroje napětí taháním za napájecí kabel. Spotřebič vypněte a ručně vypojte zástrčku.
- Netahejte ani nepřenašejte spotřebič za napájecí kabel.
- Spotřebič nepoužívejte k jinému účelu, než k němuž je určen.
- Nepoužívejte žádné příslušenství, které není součástí dodávky.
- Nepoužívejte spotřebič venku.
- Spotřebič neskladujte na přímém slunci nebo v podmínkách s vysokou vlhkostí.
- Nepřesunujte spotřebič během používání.
- Po použití spotřebič vždy odpojte od napájení a před čištěním, údržbou či uložením jej nechte zcela vychladnout.
- Vždy spotřebič používejte na stabilním, tepelně odolném povrchu ve výšce, která je pro uživatele pohodlná.
- Tento spotřebič by neměl být ovládán pomocí externího časovače nebo samostatného dálkového ovládání.
- Nedoporučujeme používat se spotřebičem prodlužovací kabel.
- Tento spotřebič je určen pouze pro domácí použití. Nesmí být používán pro komerční účely.



UPOZORNĚNÍ: Horký povrch – nedotýkejte se horkých částí ani topných součástí spotřebiče.



VAROVÁNÍ: Spotřebič udržujte v dostatečné vzdálenosti od hořlavých materiálů.

RO | Păstrați instrucțiunile pentru consultare viitoare.

INSTRUCȚIUNI PRIVIND SIGURANȚA

- Când folosiți aparate electrice, respectați întotdeauna măsurile de precauție de bază.
- Verificați dacă tensiunea indicată pe plăcuța cu caracteristici tehnice corespunde cu cea a rețelei locale înainte de a conecta aparatul la priză.

- Acest aparat poate fi folosit de persoane cu vârsta de 8 ani și mai mult și persoane cu capacități fizice, senzoriale sau mintale reduse sau cărora le lipsesc experiența și cunoștințele, dacă au beneficiat de supraveghere/instruire și înțeleg pericolul aferent.
- Copiii nu trebuie să se joace cu aparatul.
- Copiii nu trebuie să curețe sau să întrețină produsul, decât dacă au cel puțin 8 ani și sunt supravegheați.
- Acest aparat nu este o jucărie.
- În cazul în care cablul de alimentare, fișa sau orice piesă a aparatului prezintă defecțiuni sau a fost scăpată sau deteriorată, nu mai utilizați produsul cu efect imediat pentru a evita posibilele vătămări corporale.
- Acest aparat nu conține piese care pot fi reparate de către utilizator, doar un electrician calificat poate efectua reparațiile. Reparațiile necorespunzătoare pot prezenta un pericol pentru utilizator.
- A nu se lăsa aparatul și cablul de alimentare la îndemâna copiilor.
- A nu se lăsa aparatul la îndemâna copiilor când este în funcțiune sau lăsat să se răcească.
- Nu apropiați aparatul și cablul de alimentare de surse de căldură sau muchii ascuțite care pot provoca daune.
- Nu apropiați cablul de alimentare de piesele aparatului care pot deveni fierbinți în timpul utilizării.
- Nu apropiați aparatul de alte aparate care emit căldură.
- Nu lăsați cablul de alimentare să atârne peste blaturi de lucru, să atingă suprafețe fierbinți sau să se răsucescă.
- Nu scufundați componentele electrice ale aparatului în apă sau în orice alt lichid.
- Nu utilizați aparatul cu mâinile ude sau dacă conexiunile sunt ude.
- Dacă acest aparat cade sau se scufundă accidental în apă, deconectați-l imediat de la priza din perete. Nu introduceți mâna în apă.
- Nu lăsați aparatul nesupravegheat în timp ce este conectat la rețea.
- Nu deconectați aparatul de la rețea trăgând de cablu; opriți-l și scoateți fișa cu mâna.
- Nu trageți sau deplasați aparatul de cablul de alimentare.
- Nu utilizați aparatul în alt scop decât cel destinat.
- Nu utilizați alte accesorii decât cele furnizate.
- Nu utilizați aparatul în aer liber.
- Nu depozitați aparatul în lumina directă a soarelui sau în condiții de umiditate ridicată.
- Nu deplasați aparatul în timp ce este în curs de utilizare.
- Întotdeauna deconectați aparatul de la priză după utilizare și lăsați-l să se răcească complet înainte să îl curățați, întrețineți sau depozitați.
- Utilizați întotdeauna aparatul pe o suprafață stabilă și rezistentă la căldură, la o înălțime confortabilă pentru utilizator.
- Acest aparat nu trebuie acționat prin intermediul unui temporizator extern sau al unui sistem separat de comandă de la distanță.
- Nu se recomandă utilizarea unui prelungitor împreună cu aparatul.
- Acest aparat este destinat numai pentru uz casnic. Nu trebuie folosit în scopuri comerciale.



ATENȚIE: Suprafață fierbinte – nu atingeți secțiunile fierbinți sau componentele de încălzire ale aparatului.



AVERTISMENT: Nu apropiați aparatul de materiale inflamabile.

TR | Lütfen gelecekte kullanmak üzere talimatları saklayın.

GÜVENLİK TALİMATLARI

- Elektrikli aletleri kullanırken temel güvenlik tedbirlerine daima uyulmalıdır.
- Aleti şebeke güç kaynağına bağlamadan önce, nominal değerler plakasında belirtilen gerilimin yerel şebekenin gerilimiyle aynı olup olmadığını kontrol edin.
- Gözetimleri sağlanmış / talimat verilmiş ve beraberindeki tehlikeleri anlamış olmaları halinde bu alet, 8 yaş ve üzeri çocuklar tarafından ve kısıtlı fiziksel, duyuşsal ya da zihinsel yetilere ve bilgi eksikliğine sahip kişiler tarafından kullanılabilir.
- Çocuklar bu aletle oynamamalıdır.
- Çocuklar, 8 yaşından büyük olmadıkça ve gözetim altında olmadıkça temizlik veya kullanıcı bakımı yapmamalıdır.
- Bu alet bir oyuncak değildir.
- Güç kaynağı kablosu, fiş veya aletin herhangi bir parçası arızalıysa veya alet düşürülmüş veya hasar görmüşse olası yaralanmaları önlemek için ürünü kullanmayı derhal bırakın.
- Bu alet, kullanıcının bakım yapabileceği parçalar içermemektedir; onarım işlemleri yalnızca yetkili bir elektrik teknisyeni tarafından gerçekleştirilmelidir. Yanlış tamir işlemleri kullanıcıyı zarar görme riski altında bırakabilir.
- Aleti ve güç kaynağı kablosunu çocukların erişemeyeceği bir yerde saklayın.
- Aleti açıkken veya soğurken çocukların erişemeyeceği bir yerde saklayın.
- Aleti ve güç kaynağı kablosunu ısıdan veya hasara neden olabilecek keskin kenarlardan uzak tutun.
- Güç kaynağı kablosunu aletin kullanım sırasında ısınabilecek parçalarından uzak tutun.
- Aleti ısı yayan diğer aletlerden uzak tutun.
- Güç kaynağı kablosunun tezgahların üzerinden sarkmasına, sıcak yüzeylere dokunmasına veya bükülmesine izin vermeyin.
- Aletin elektrikli bileşenlerini suya ya da başka herhangi bir sıvıya batırmayın.
- Aleti ıslak ellerle veya bağlantılardan herhangi biri ıslakken çalıştırmayın.
- Bu alet düşerse veya yanlışlıkla suya batırılırsa onu derhal prizden çekin. Suyun içine hamle yapmayın.
- Alet, şebeke güç kaynağına bağlıyken onu gözetimsiz bırakmayın.
- Aleti şebeke güç kaynağından kablosunu çekerek çıkarmayın; aleti kapatın ve fişi elinizle tutarak çıkarın.
- Aleti güç kaynağı kablosunu tutarak çekmeyin veya taşımayın.
- Aleti kullanım amacı dışında herhangi bir şey için kullanmayın.
- Birlikte verilenler dışında herhangi bir aksesuar kullanmayın.
- Bu aleti dış mekanlarda kullanmayın.

- Aleti doğrudan güneş ışığı altında veya yüksek nemli koşullarda saklamayın.
- Cihazı kullandıktan hareket ettirmeyin.
- Cihazı kullandıktan sonra mutlaka fişini prizden çekin ve herhangi bir temizlik, kullanıcı bakımı veya saklama öncesinde cihazın tamamen soğumasını bekleyin.
- Cihazı her zaman sabit, ısıya dayanıklı ve kullanıcı için rahat bir yükseklikte kullanın.
- Bu alet, harici bir zamanlayıcı veya ayrı bir uzaktan kumanda sistemi ile çalıştırılmamalıdır.
- Aletle birlikte bir uzatma kablosu kullanılması önerilmez.
- Bu cihaz yalnızca ev içi kullanım için tasarlanmıştır. Ticari amaçlarla kullanılmamalıdır.



DİKKAT: Sıcak yüzey - Cihazın sıcak kısımlarına veya ısıtma bileşenlerine dokunmayın.



UYARI: Cihazı yanıcı maddelerden uzak tutun.

SI | Navodila hranite za poznejšo uporabo.

VARNOSTNA NAVODILA

- Pri uporabi električnih aparatov je treba vedno upoštevati osnovne varnostne ukrepe.
- Preden aparat priključite na električno omrežje, se prepričajte, da napetost, navedena na napisni ploščici, ustreza napetosti lokalnega omrežja.
- Aparat lahko uporabljajo otroci, stari najmanj 8 let, in osebe z zmanjšanimi telesnimi, čutnimi ali duševnimi sposobnostmi oziroma s pomanjkljivim znanjem, če imajo nadzor ali so prejele navodila ter razumejo morebitne nevarnosti.
- Otroci se z aparatom ne smejo igrati.
- Otroci naj ne čistijo aparata ali izvajajo vzdrževalnih del, razen če so stari najmanj 8 let in imajo nadzor.
- Aparat ni igrača.
- Če je napajalni kabel, vtič ali kateri koli del aparata okvarjen ali je padel na tla oz. se poškodoval, izdelek takoj nehajte uporabljati, da se izognete morebitnim telesnim poškodbam.
- Aparat ne vsebuje delov, ki bi jih lahko servisiral uporabnik. Morebitno popravilo sme opraviti samo usposobljen električar. Z neustreznimi popravili se uporabnik izpostavlja nevarnosti.
- Aparat in njegov napajalni kabel hranite izven dosega otrok.
- Ko je aparat vklopljen ali se ohlaja, ga hranite izven dosega otrok.
- Aparat in njegov napajalni kabel hranite stran od virov toplote in ostrih robov, ki bi ju lahko poškodovali.
- Napajalni kabel hranite proč od delov aparata, ki se lahko med uporabo segrejejo.
- Aparat hranite stran od drugih aparatov, ki oddajajo toploto.
- Napajalni kabel naj ne visi prek pulta, naj ne bo v stiku z vročimi površinami oziroma naj ne bo zviti.
- Električnih komponent aparata ne potaplajte v vodo ali drugo tekočino.
- Aparata ne uporabljajte če imate mokre roke ali so mokri njegovi priključki.

- Če aparat pomotoma pade v vodo ali se zmoči, ga takoj izključite iz stenske vtičnice. Ne segajte v vodo.
- Aparata ne puščajte brez nadzora, ko je priključen na električno omrežje.
- Električnega napajanja ne odstranite tako, da vlečete kabel. Aparat izklopite in vtič odstranite z roko.
- Aparata ne vlecite ali prenašajte z držanjem za napajalni kabel.
- Aparat uporabljajte samo za predvideni namen.
- Uporabljajte samo dodatke, ki so priloženi izdelku.
- Aparata ne uporabljajte na prostem.
- Aparata ne shranjujte izpostavljenega neposredni sončni svetlobi ali v zelo vlažnih razmerah.
- Aparata ne premikajte, ko je v uporabi.
- Aparat po vsaki uporabi ter pred vsakim čiščenjem, vzdrževanjem ali shranjevanjem izključite iz električnega omrežja in počakajte, da se povsem ohladi.
- Aparat vedno uporabljajte na stabilni površini, ki je odporna na toploto, in sicer na višini, ki vam ustreza.
- Tega aparata ne smete uporabljati z zunanjim časovnikom ali ločenim sistemom za daljinsko upravljanje.
- Uporaba aparata s podaljškom ni priporočljiva.
- Aparat je namenjen samo za domačo uporabo. Uporaba v komercialne namene ni dovoljena.



POZOR: vroča površina – ne dotikajte se vročih delov in grelnih komponent aparata.



OPOZORILO: aparat hranite stran od vnetljivih snovi.

HR | Spremite upute za buduće potrebe.

SIGURNOSNE UPUTE

- Prilikom upotrebe električnih uređaja uvijek trebate slijediti osnovne mjere sigurnosti.
- Prije no što uređaj priključite na napajanje, provjerite odgovara li napon naznačen na nazivnoj pločici onome u lokalnoj mreži.
- Djeca starija od 8 godina i osobe smanjenih fizičkih, osjetilnih ili mentalnih sposobnosti te one s nedostatkom znanja mogu upotrebljavati ovaj uređaj samo ako su pod nadzorom / upućene u rukovanje uređajem te su svjesne mogućih opasnosti.
- Djeca se ne smiju igrati uređajem.
- Djeca smiju čistiti i održavati uređaj samo ako su starija od 8 godina i pod nadzorom.
- Ovaj uređaj nije igračka.
- Ako kabel za napajanje, utikač ili bilo koji drugi dio uređaja ne radi pravilno, odnosno ako je pao ili je oštećen, odmah prestanite upotrebljavati proizvod kako biste izbjegli potencijalnu ozljedu.
- Ovaj uređaj ne sadrži dijelove koje korisnik može sam servisirati, samo kvalificirani električar treba provoditi popravke. Neispravan popravak može korisnika dovesti u opasnost.

- Uređaj i kabel za napajanje držite izvan dosega djece.
- Uređaj držite izvan dosega djece dok je uključen ili se hladi.
- Uređaj i kabel za napajanje držite podalje od izvora topline i oštih rubova koji bi ih mogli oštetiti.
- Kabel za napajanje držite podalje od svih dijelova uređaja koji se tijekom upotrebe zagrijavaju.
- Uređaj držite podalje od ostalih uređaja koji emitiraju toplinu.
- Kabel za napajanje ne smije visjeti preko radnih površina, dodirivati vruće površine niti se uvijati.
- Električne komponente uređaja nemojte uranjati u vodu ni u bilo koju drugu tekućinu.
- Uređajem nemojte rukovati mokrim rukama ili ako su neki od spojeva mokri.
- Ako uređaj padne u vodu ili se slučajno u nju uroni, odmah ga iskopčajte iz zidne utičnice. Nemojte posezati prema vodi.
- Uređaj nemojte ostavljati bez nadzora ako je priključen na napajanje.
- Uređaj iz napajanja nemojte iskopčavati povlačenjem kabela; isključite uređaj i rukom izvucite utikač.
- Uređaj nemojte povlačiti niti nositi držeći ga za kabel za napajanje.
- Uređaj upotrebljavajte isključivo za ono za što je namijenjen.
- Upotrebljavajte samo one dodatke koje ste dobili uz uređaj.
- Uređaj nemojte upotrebljavati na otvorenom.
- Uređaj nemojte spremati na mjesto izloženo izravnoj sunčevoj svjetlosti ni u uvjetima visoke vlage.
- Uređaj nemojte premještati dok se upotrebljava.
- Uređaj nakon upotrebe uvijek iskopčajte iz napajanja i prije čišćenja, održavanja ili spremanja pričekajte da se potpuno ohladi.
- Uređaj uvijek upotrebljavajte na stabilnoj površini otpornoj na toplinu, na visini koja je korisniku ugodna.
- Uređajem se ne bi smjelo upravljati vanjskim mjeračem vremena ni zasebnim sustavom za daljinsko upravljanje.
- Ne preporučuje se upotreba produžnog kabela.
- Ovaj je uređaj namijenjen isključivo upotrebi u kućanstvu. Ne smije se upotrebljavati u komercijalne svrhe.



OPREZ: Vruća površina – nemojte dodirivati dijelove koji se zagrijavaju ni grijaće komponente uređaja.



UPOZORENJE: Uređaj držite podalje od zapaljivih materijala.

BG | Моля, запазете инструкциите за бъдещи справки.

ИНСТРУКЦИИ ЗА БЕЗОПАСНОСТ

- Когато използвате електрически уреди, винаги трябва да спазвате основни предпазни мерки за безопасност.

- Преди да свържете уреда към електрическата мрежа, проверете дали напрежението, посочено на табелката с данни, отговаря на това на локалната мрежа.
- Този уред може да се използва от деца на 8 и повече години и от лица с намалени физически, сетивни или умствени способности и познания, ако те са под надзор/инструктирани и разбират свързаните с него опасности.
- Децата не трябва да си играят с уреда.
- Децата не трябва да извършват почистване или потребителска поддръжка, освен ако не са на повече от 8 години и са под надзор.
- Този уред не е играчка.
- Ако захранващият кабел, щепселът или някоя част на уреда е неисправна или ако е изпуснат или повреден, незабавно прекратете употребата на продукта, за да избегнете възможно нараняване.
- Този уред не съдържа части, които могат да се ремонтират от потребителя. Ремонти трябва да се извършват само от квалифициран електротехник. Неправилният ремонт може да изложи потребителя на опасност от нараняване.
- Дръжте уреда и захранващия кабел далече от досега на деца.
- Дръжте уреда далече от досега на деца, когато е включен или се охлажда.
- Дръжте уреда и захранващия кабел далече от топлина или остри ръбове, които може да причинят повреда.
- Дръжте захранващия кабел далече от части на уреда, които може да се нагорещят по време на употреба.
- Дръжте уреда далече от други уреди, излъчващи топлина.
- Не позволявайте на захранващия кабел да виси над работните плотове, да докосва горещи повърхности или да се усуква.
- Не потапяйте електрическите компоненти на уреда във вода или друга течност.
- Не работете с уреда с мокри ръце или ако свързващите елементи са мокри.
- Ако този уред падне или случайно бъде потопен във вода, незабавно го изключете от стенния контакт. Не посягайте към водата.
- Не оставяйте уреда без надзор, докато е свързан към електрическата мрежа.
- Не изключвайте уреда от електрическата мрежа, като дърпате кабела; изключете уреда и извадете щепсела с ръка.
- Не дърпайте и не носете уреда за захранващия кабел.
- Не използвайте уреда за цели, различни от предназначението му.
- Не използвайте аксесоари, различни от доставените.
- Не използвайте този уред на открито.
- Не съхранявайте уреда на пряка слънчева светлина или при условия на висока влажност.
- Не местете уреда, докато го използвате.
- Винаги изключвайте уреда от контакта след употреба и го оставете да изстине напълно, преди да го почиствате, обслужвате или прибирате за съхранение.
- Винаги използвайте уреда върху стабилна, топлоустойчива повърхност, на височина, която е удобна за потребителя.

- Този уред не трябва да се използва с външен таймер или отделна система за дистанционно управление.
- Не се препоръчва използването на удължител с уреда.
- Този уред е предназначен само за домашна употреба. Не трябва да се използва за търговски цели.



ВНИМАНИЕ: Гореща повърхност – не докосвайте горещи части или нагряващи компоненти на уреда.



ВНИМАНИЕ: Дръжте уреда далеч от запалими материали.

LT | Išsaugokite instrukcijas, kad ateityje galėtumėte jomis pasinaudoti.

SAUGOS INSTRUKCIJOS

- Naudodami elektros prietaisus visada laikykitės pagrindinių saugos perspėjimų.
- Prieš prijungdami prietaisą prie maitinimo tinklo, patikrinkite, ar ant techninių duomenų plokštelės nurodyta įtampa sutampa su vietinio tinklo įtampa.
- Šį prietaisą gali naudoti vaikai nuo 8 metų ir vyresni, taip pat asmenys, turintys ribotus fizinius, jutiminius ar psichinius gebėjimus ar žinių, jei jie yra prižiūrimi / apmokyti ir supranta susijusius pavojus.
- Vaikai negali žaisti su prietaisu.
- Vaikai neturėtų atlikti prietaiso valymo ar priežiūros, nebent jie yra vyresni nei 8 metų ir yra prižiūrimi.
- Šis prietaisas nėra žaislas.
- Jei maitinimo laidas, kištukas ar bet kuri prietaiso dalis veikia netinkamai arba jei jis buvo nukritęs ar pažeistas, nedelsdami nustokite naudoti gaminį, kad išvengtumėte galimo sužalojimo.
- Siame prietaise nėra naudotojo prižiūrimų dalių, remontą turėtų atlikti tik kvalifikuotas elektrikas. Netinkamai atliktas remontas gali kelti pavojų naudotojui.
- Prietaisą ir jo maitinimo laidą laikykite vaikams nepasiekiamoje vietoje.
- Įjungtą arba vėstantį prietaisą laikykite vaikams nepasiekiamoje vietoje.
- Prietaisą ir jo maitinimo laidą laikykite toliau nuo karščio ar aštrių kampų, galinčių padaryti žalos.
- Maitinimo laidą laikykite atokiai nuo bet kokių prietaiso detalių, kurios naudojant gali įkaisti.
- Prietaisą laikykite atokiai nuo kitų karštų skleidžiančių prietaisų.
- Neleiskite maitinimo laidui kaboti virš stalviršių, liestis prie karštų paviršių arba susisukti.
- Neįmerkite prietaiso elektrinių komponentų į vandenį ar kitą skystį.
- Nesinaudokite prietaisu šlapiomis rankomis arba jeigu šlapios bet kurios jungtys.
- Jei prietaisas nukristų ar netyčia būtų įmerktas į vandenį, nedelsdami atjunkite jį nuo sieninio lizdo. Nelieskite vandens.
- Nepalikite be priežiūros prie maitinimo lizdo prijungto prietaiso.
- Neatjunkite prietaiso nuo maitinimo lizdo tempdami laidą; pirma jį išjunkite ir ranka ištraukite kištuką.

- Netempkite ir neneškite prietaiso už maitinimo laido.
- Prietaisą naudokite tik pagal jo paskirtį.
- Nenaudokite jokių priedų, išskyrus pateiktus kartu.
- Nesinaudokite šiuo prietaisu lauke.
- Nelaikykite prietaiso ant saulės ar ten, kur daug drėgmės.
- Nejudinkite prietaiso, kai jis naudojamas.
- Prieš pradėdami valymo, priežiūros darbus ar prietaisą padėdami sandėliuoti, visada išjunkite nenaudojamą prietaisą ir palaukite, kol jis atvės.
- Prietaisą visada naudokite ant stabilaus, karščiui atsparaus paviršiaus, naudotojui patogiam aukštyje.
- Šio prietaiso nereikėtų valdyti naudojant išorinį laikmatį ar atskirą nuotolinio valdymo sistemą.
- Šu prietaisu nerekomenduojama naudoti ilgintuvo.
- Šis prietaisas skirtas naudoti tik buityje. Nederėtų jo naudoti komerciniais tikslais.



PERSPĖJIMAS. Karštas paviršius – nelieskite prietaiso karštų dalių ar šylančių komponentų.



ĮSPĖJIMAS. Laikykite prietaisą atokiai nuo degių medžiagų.

HU | Órízze meg ezt az útmutatót későbbi használatra.

BIZTONSÁGI ELŐÍRÁSOK

- Elektromos készülékek használata közben mindig be kell tartani az alapvető biztonsági óvintézkedéseket.
- Mielőtt a készüléket áramforráshoz csatlakoztatná, ellenőrizze, hogy az adattáblán feltüntetett feszültség megegyezik-e a helyi hálózat feszültségével.
- 8 éven aluli gyermekek, csökkent fizikai, érzékelési vagy szellemi képességű, illetve kellő ismeretekkel nem rendelkező személyek a készüléket csak felügyelet mellett vagy akkor használhatják, ha megtanították nekik a készülék biztonságos használatát, és tisztában vannak a lehetséges veszélyekkel is.
- Gyermekek nem játszhatnak az eszközzel.
- A készülék tisztítását és karbantartását gyermek csak abban az esetben végezheti, ha elmúlt 8 éves, és felügyelet alatt áll.
- Ez a készülék nem játék.
- Ha a tápkábel, a csatlakozó vagy a készülék bármely része meghibásodott, leesett vagy megsérült, a sérülések elkerülése érdekében azonnal függessze fel a készülék használatát.
- A készülék nem tartalmaz a felhasználó által javítható alkatrészeket, a javítást kizárólag szakképzett villanyszerelő végezheti. A nem megfelelő javítás a felhasználó sérülését okozhatja.
- Tartsa a készüléket és a hozzá tartozó tápkábelt gyermekektől elzárt helyen.
- A bekapcsolt vagy még forró készüléket tartsa gyermekektől távol.
- A készüléket és a tápkábelt tartsa távol hőtől és éles széléktől, amelyek károsíthatják azt.
- A tápkábelt tartsa távol a készülék bármely olyan részétől, amely használat közben felforrósodhat.

- Tartsa távol a készüléket más hő kibocsátó berendezésektől.
- Ne hagyja, hogy a tápkábel rálógjon a munkalapra, forró felületekkel érintkezzen, vagy összegabalyodjon.
- Ne merítse a készülék elektromos alkatrészeit vízbe vagy egyéb folyadékba.
- Ne használja a készüléket nedves kézzel, vagy ha bármelyik csatlakozó nedves.
- Ha a készülék leesik, vagy véletlenül vízbe kerül, azonnal húzza ki a fali csatlakozóból. Ne nyúljon bele a vízbe.
- Ne hagyja a készüléket felügyelet nélkül, miközben az áramforráshoz van csatlakoztatva.
- Soha ne a kábelnél fogva húzza ki a készüléket a hálózati aljzatból; kapcsolja ki a készüléket, és kézzel húzza ki a csatlakozódugót.
- Ne húzza és ne hordozza a készüléket a tápkábelnél fogva.
- A készüléket kizárólag rendeltetésszerűen használja.
- A mellékelt tartozékokon kívül ne használjon semmilyen más tartozékot.
- A készüléket ne használja a szabadban.
- Ne tárolja a készüléket közvetlen napfényben vagy magas páratartalmú helyen.
- Használat közben ne mozgassa a készüléket.
- Használat után, illetve tisztítás, felhasználói karbantartás vagy tárolás előtt mindig engedje teljesen lehűlni a készüléket és húzza ki az aljzatból.
- A készüléket mindig stabil, hőálló felületen használja, a felhasználó számára kényelmes magasságban.
- A készüléket nem szabad külső időzítővel vagy külön távvezérlőrendszerrel működtetni.
- A készülékhez nem ajánlott hosszabbító kábelt használni.
- Ez a készülék kizárólag háztartási célú használatra szolgál. Kereskedelmi célra nem használható.



FIGYELMEZTETÉS: Forró felület – ne érintse meg a készülék forró részeit vagy fűtőelemeit.



VIGYÁZAT: Tartsa távol a készüléket gyúlékony anyagoktól.

LV | Saglabājiet instrukcijas turpmāka uzziņai.

DROŠĪBAS INSTRUKCIJAS

- Lietojot elektroierīces, vienmēr jāievēro drošības pamatnoteikumi.
- Pirms ierīces pievienošanas strāvas padevei pārbaudiet, vai nominālo parametru plāksnē norādītais spriegums atbilst vietējā tīkla spriegumam.
- Šo ierīci drīkst lietot bērni vecumā no 8 gadiem un vecāki, kā arī personas ar ierobežotām fiziskām, sensorām vai garīgām spējām un zināšanām, ja viņas kāds uzrauga/instruē un ja viņas izprot ar ierīču lietošanu saistītos apdraudējumus.
- Bērni nedrīkst rotaļāties ar ierīci.
- Bērni nedrīkst veikt tīrīšanu vai apkopi, izņemot gadījumus, kad viņiem ir vairāk par 8 gadiem un viņus kāds uzrauga.
- Šī ierīce nav rotaļlieta.

- Ja strāvas padeves vads, kontaktdakša vai jebkura ierīces daļa nedarbojas pareizi vai ja ierīce ir nokritusi vai bojāta, nekavējoties pārtrauciet produkta lietošanu, lai nepieļautu potenciālas traumas.
- Šajā ierīcē nav tādu detaļu, kuru apkopi var veikt lietotājs, remontus drīkst veikt tikai kvalificēts elektriķis. Neatbilstoši veikts remonts var radīt kaitējumu lietotājam.
- Glabājiet ierīci un tās strāvas padeves vadu bērniem nepieejamā vietā.
- Kad ierīce ir ieslēgta vai tā atdziest, glabājiet to bērniem nepieejamā vietā.
- Neuzglabājiet ierīci un tās strāvas padeves vadu siltuma avotu tuvumā, kā arī sargājiet no saskares ar asām malām, kas var radīt bojājumus.
- Glabājiet strāvas padeves vadu atstātus no visām ierīces daļām, kas lietošanas laikā var sakarst.
- Neglabājiet ierīci blakus citām siltumu izstarojošām ierīcēm.
- Nodrošiniet, lai barošanas vads nekarājas virs darba virsmām, nesaskaras ar karstām virsmām un nesapinas.
- Neiegremdējiet ierīces elektriskos komponentus ūdenī vai kādā citā šķidrumā.
- Nedarbiniet ierīci ar mitrām rokām vai bīžos, kad savienojumi ir mitri.
- Ja šī ierīce nokrīt vai nejauši iegrimst ūdenī, nekavējoties atvienojiet to no sienas kontaktligzdas. Nepieskarieties ūdenim.
- Neatstājiet ierīci bez uzraudzības, kamēr tā ir pieslēgta strāvas padeves avotam.
- Neatvienojiet ierīci no strāvas padeves avota, pavelkot aiz vada, bet izslēdziet to un izņemiet kontaktdakšu ar roku.
- Nevelciet un nenesiet ierīci, turot aiz strāvas padeves vada.
- Izmantojiet ierīci tikai tai paredzētajam mērķim.
- Neizmantojiet citus piederumus, izņemot tos, kas iekļauti komplektācijā.
- Neizmantojiet ierīci ārpus telpām.
- Neglabājiet ierīci tiešos saules staros vai augsta mitruma apstākļos.
- Nepārvietojiet ierīci lietošanas laikā.
- Pēc lietošanas vienmēr atvienojiet ierīci no strāvas padeves un pirms tīrīšanas, lietotāja apkopes vai novietošanas glabāšanā ļaujiet tai pilnībā atdzist.
- Vienmēr lietojiet ierīci uz stabilas, siltumizturīgas virsmas lietotājam ērtā augstumā.
- Šo ierīci nedrīkst lietot ar ārēju taimeru vai atsevišķu tālvadības sistēmu.
- Kopā ar ierīci nav ieteicams lietot pagarinātāju.
- Šī ierīce paredzēta lietošanai tikai māsaimniecības vajadzībām. To nedrīkst izmantot komerciāliem mērķiem.



UZMANĪBU! Karsta virsma — nepieskarieties ierīces karstajām daļām vai sildelementiem.



BRĪDINĀJUMS. Neglabājiet ierīci blakus uzliesmojošiem materiāliem.

OHUTUSJUHISED

- Elektriseadmete kasutamisel tuleb alati järgida üldisi ettevaatusabinõusid.
- Enne kui ühendate seadme elektrivõrku, veenduge, et andmesildil esitatud pinge vastab kohaliku võrgu pingele.
- Seadet võivad kasutada vähemalt 8-aastased lapsed ning vähenenud füüsiliste, sensoorsete või vaimsete võimete ja teadmistega isikud, kui neid on selles juhendatud ja nad mõistavad kaasnevaid ohte.
- Lapsed ei tohi seadmega mängida.
- Lapsed ei tohi seadet puhastada ega hooldada, välja arvatud juhul, kui nad on vanemad kui 8 eluaastat ja see toimub järelevalve all.
- Seade ei ole mänguasi.
- Kui toitejuhe, pistik või seadme mis tahes osa ei tööta korralikult või on maha kukkunud või kahjustatud, lõpetage kohe toote kasutamine, et vältida võimalikke vigastusi.
- Seadmel puuduvad kasutaja hooldatavad osad ning remonditööd tohivad teha ainult vastava väljaõppe saanud elektrikud. Valesti tehtud remonditööd võivad kasutaja tervist ohustada.
- Hoidke seadet ja selle toitejuheta lastele kättesaamatus kohas.
- Kui seade on sisse lülitatud või jahtub, hoidke seda lastele kättesaamatus kohas.
- Hoidke seadet ja selle toitejuheta eemal kuumusest või teravatest servadest, kuna need võivad põhjustada kahjustusi.
- Hoidke toitejuheta eemal seadme mis tahes osadest, mis võivad kasutamise ajal muutuda kuumaks.
- Hoidke seadet eemal teistest kuumust eraldavatest seadmetest.
- Ärge laske toitejuhtmel üle tööpinna serva rippuda, kuumade pindadega kokku puutuda ega väänduda.
- Ärge kastke seadme elektrilisi osi vette ega muudesse vedelikesse.
- Ärge kasutage seadet märgade kätega või kui mõni ühendus on märg.
- Kui seade kukub või kogemata vette satub, eemaldage see kohe vooluvõrgust. Ärge pange kätt vette.
- Ärge jätke seadet järelevalveta, kui see on vooluvõrku ühendatud.
- Seadme pistikupesast eemaldamisel ärge tõmmake toitejuhtmest, valid lülitage seade välja ja eemaldage see pistikust hoides.
- Ärge tõmmake ega kandke seadet toitejuhtmest hoides.
- Ärge kasutage seadet muuks kui ettenähtud otstarbeks.
- Ärge kasutage muid tarvikuid kui komplekti kuuluvaid tarvikuid.
- Ärge kasutage seadet välistingimustes.
- Ärge hoiustage seadet otsese päikesevalguse käes ega suure õhuniiskusega keskkonnas.
- Ärge liigutage seadet kasutamise ajal.
- Lahutage seade alati pärast kasutamist vooluvõrgust ja laske sellel enne puhastamist, hooldamist või hoiustamist täielikult jahtuda.
- Kasutage seadet alati stabiilsel kuumakindlal pinnal, kasutaja jaoks mugaval kõrgusel.
- Seadet ei tohi kasutada välise taimeri ega eraldi kaugjuhtimissüsteemiga.
- Seadet pole soovitatav kasutada pikendusjuhtmega.

- See seade on ette nähtud ainult koduseks kasutamiseks. Seadet ei tohi kasutada ärilisel otstarbel.



ETTEVAATUST! Kuum pind – ärge puudutage seadme kuumi osi ega kütteelemente.



HOIATUS! Hoidke seadet eemal tuleohtlikest materjalidest.

GR | Φυλάξτε τις οδηγίες για μελλοντική αναφορά.

ΟΔΗΓΙΕΣ ΑΣΦΑΛΕΙΑΣ

- Κατά τη χρήση ηλεκτρικών συσκευών, θα πρέπει να τηρούνται πάντα οι βασικές προφυλάξεις ασφαλείας.
- Βεβαιωθείτε ότι η τάση που αναγράφεται στην πινακίδα τεχνικών χαρακτηριστικών αντιστοιχεί σε αυτήν του τοπικού δικτύου, πριν συνδέσετε τη συσκευή στην κεντρική παροχή ρεύματος.
- Αυτή η συσκευή μπορεί να χρησιμοποιηθεί από παιδιά ηλικίας 8 ετών και άνω, καθώς και από άτομα με περιορισμένες σωματικές, αισθητήριες ή διανοητικές ικανότητες και γνώση, με την προϋπόθεση ότι τη χρησιμοποιούν υπό επίβλεψη/έχουν λάβει οδηγίες και κατανοούν τους κινδύνους που ενέχει.
- Τα μικρά παιδιά δεν πρέπει να παίζουν με τη συσκευή.
- Τα παιδιά δεν θα πρέπει να εκτελούν εργασίες καθαρισμού ή συντήρησης από τον χρήστη, εκτός εάν είναι μεγαλύτερα από 8 ετών και υπό επίβλεψη.
- Αυτή η συσκευή δεν είναι παιχνίδι.
- Αν το καλώδιο τροφοδοσίας, το φις ή οποιοδήποτε εξάρτημα της συσκευής παρουσιάζει δυσλειτουργία ή αν έχει πέσει κάτω ή έχει υποστεί ζημιά, σταματήστε αμέσως να χρησιμοποιείτε το προϊόν για να αποφύγετε πιθανούς τραυματισμούς.
- Η συσκευή αυτή δεν περιέχει εξαρτήματα που επιδέχονται επισκευή από τον χρήστη, οι επισκευές πρέπει να γίνονται μόνο από επαγγελματία ηλεκτρολόγο. Η ακατάλληλη επισκευή μπορεί να προκαλέσει κίνδυνο τραυματισμού του χρήστη.
- Διατηρείτε τη συσκευή και το καλώδιο τροφοδοσίας της σε μέρος που δεν προσεγγίζουν τα παιδιά.
- Διατηρείτε τη συσκευή μακριά από παιδιά όταν είναι ενεργοποιημένη ή κρυώνει.
- Διατηρείτε τη συσκευή και το καλώδιο τροφοδοσίας μακριά από θερμότητα ή αιχμηρά άκρα που θα μπορούσαν να προκαλέσουν ζημιά.
- Διατηρείτε το καλώδιο τροφοδοσίας μακριά από τα μέρη της συσκευής που μπορεί να θερμανθούν κατά τη χρήση.
- Διατηρείτε τη συσκευή μακριά από άλλες συσκευές που εκπέμπουν θερμότητα.
- Μην αφήνετε το καλώδιο τροφοδοσίας να κρέμεται από πάγκους, να έρχεται σε επαφή με καυτές επιφάνειες ή να συστρέφεται.
- Μην βυθίζετε τα ηλεκτρικά εξαρτήματα της συσκευής σε νερό ή σε οποιοδήποτε άλλο υγρό.
- Μην χρησιμοποιείτε τη συσκευή με βρεγμένα χέρια ή αν οποιεσδήποτε συνδέσεις είναι βρεγμένες.

- Αν η συσκευή πέσει ή βυθιστεί ακούσια σε νερό, αποσυνδέστε την αμέσως από την πρίζα. Μην βάλετε τα χέρια σας μέσα στο νερό.
- Μην αφήνετε τη συσκευή χωρίς επίβλεψη ενώ είναι συνδεδεμένη στην κεντρική παροχή ρεύματος.
- Μην αφαιρείτε τη συσκευή από την κεντρική παροχή ρεύματος τραβώντας το καλώδιο. Απενεργοποιήστε την και αφαιρέστε το φις με το χέρι.
- Μην τραβάτε και μην μεταφέρετε τη συσκευή από το καλώδιο τροφοδοσίας της.
- Μην χρησιμοποιείτε τη συσκευή για καμία άλλη χρήση εκτός από την προβλεπόμενη.
- Μην χρησιμοποιείτε άλλα αξεσουάρ εκτός από αυτά που παρέχονται.
- Μην χρησιμοποιείτε αυτήν τη συσκευή σε εξωτερικούς χώρους.
- Μην αποθηκεύετε τη συσκευή σε άμεσο ηλιακό φως ή σε συνθήκες υψηλής υγρασίας.
- Μην μετακινείτε τη συσκευή ενώ χρησιμοποιείται.
- Πρέπει πάντα να αποσυνδέετε τη συσκευή από την πρίζα μετά τη χρήση και να την αφήνετε να κρυώσει πλήρως πριν από την εκτέλεση εργασιών καθαρισμού, συντήρησης από τον χρήστη, ή πριν την αποθηκεύσετε.
- Χρησιμοποιείτε πάντα τη συσκευή πάνω σε σταθερή, ανθεκτική στη θερμότητα επιφάνεια, σε ύψος άνετο για τον χρήστη.
- Η συσκευή αυτή δεν πρέπει να λειτουργεί με εξωτερικό χρονοδιακόπτη ή με ξεχωριστό σύστημα τηλεχειρισμού.
- Δεν συνιστάται η χρήση καλωδίου επέκτασης με τη συσκευή.
- Αυτή η συσκευή προορίζεται μόνο για οικιακή χρήση. Δεν θα πρέπει να χρησιμοποιείται για εμπορικούς σκοπούς.



ΠΡΟΣΟΧΗ: Καυτή επιφάνεια – μην αγγίζετε τις καυτές επιφάνειες ή τα θερμαινόμενα μέρη της συσκευής.



ΠΡΟΕΙΔΟΠΟΙΗΣΗ: Μην πλησιάζετε τη συσκευή σε εύφλεκτα υλικά.

DK | Gem vejledningen til fremtidig reference.

SIKKERHEDSVEJLEDNING

- Ved brug af elektriske apparater skal de grundlæggende sikkerhedsforanstaltninger altid følges.
- Kontrollér, at den angivne netspænding på typeskiltet er i overensstemmelse med det lokale netværks spænding, før du slutter apparatet til stikkontakten.
- Dette apparat kan bruges af børn fra 8 år og opefter og personer med nedsatte fysiske, sensoriske eller mentale evner og viden, hvis de er under opsyn/er blevet instrueret i og forstår de risici, der er forbundet hermed.
- Børn må ikke lege med apparatet.
- Børn må ikke udføre rengøring eller vedligeholdelse, medmindre de er ældre end 8 år og under opsyn.
- Dette apparat er ikke legetøj.

- Hvis strømforsyningen, stikket eller en anden del af apparatet ikke fungerer korrekt, eller hvis det er blevet tabt eller beskadiget, skal du straks holde op med at bruge produktet for at undgå mulig personskaade.
- Dette apparat har ingen brugerudskiftelige dele. Kun en autoriseret elektriker bør udføre reparationer. Forkert udførte reparationer kan udsætte brugeren for risiko for personskaade.
- Hold apparatet og netledningen uden for børns rækkevidde.
- Hold apparatet uden for børns rækkevidde, når det er tændt eller er ved at køle ned.
- Hold apparatet og netledningen væk fra varme eller skarpe kanter, der kan forårsage skader.
- Hold netledningen væk fra dele af apparatet, der kan blive varme under brug.
- Hold apparatet væk fra andre apparater, der udsender varme.
- Lad ikke netledningen hænge ud over bordplader, være i berøring med meget varme overflader eller blive snoet.
- Nedsænk ikke apparatets elektriske komponenter i vand eller anden væske.
- Brug ikke apparatet, hvis du har våde hænder eller nogen af forbindelserne er våde.
- Hvis apparatet falder ned eller nedsænkes i vand ved et uheld, skal du straks tage stikket ud af stikkontakten. Stik ikke hånden ned i vandet.
- Lad ikke apparatet være uden opsyn, når det er sluttet til stikkontakten.
- Tag ikke apparatet ud af stikkontakten ved at trække i ledningen. Sluk for det, og tag stikket ud med hånden.
- Du må ikke trække i eller bære apparatet ved at holde i netledningen.
- Brug ikke apparatet til andre formål end det tilsigtede.
- Brug ikke andre tilbehørsdele end dem, der fulgte med enheden.
- Brug ikke apparatet udendørs.
- Opbevar ikke apparatet i direkte sollys eller under forhold med høj luftfugtighed.
- Flyt ikke apparatet, mens det er i brug.
- Tag altid stikket ud af apparatet efter brug, og lad det køle helt af før enhver form for rengøring, vedligeholdelse foretaget af brugeren eller opbevaring.
- Brug altid apparatet på et stabilt, varmebestandigt underlag i en højde, der er behagelig for brugeren.
- Dette apparat må ikke betjenes ved hjælp af en ekstern timer eller separat fjernbetjeningssystem.
- Det anbefales ikke at bruge en forlængerledning sammen med apparatet.
- Dette apparat er kun beregnet til husholdningsbrug. Det bør ikke anvendes til kommercielle formål.



FORSIGTIG: Varm overflade – rør ikke ved varme områder på apparatet eller ved apparatets varmekomponenter.



ADVARSEL: Hold apparatet væk fra brændbare materialer.

SÄKERHETSINSTRUKTIONER

- Följ alltid grundläggande försiktighetsåtgärder när du använder elektriska apparater.
- Kontrollera att spänningen som anges på märkskylten överensstämmer med den lokala matningen innan du ansluter apparaten till elnätet.
- Den här apparaten får användas av barn från 8 år och uppåt och personer med nedsatt fysisk, sensorisk eller mental förmåga och kunskap om de övervakas eller har fått instruktioner och är medvetna om riskerna.
- Barn får inte leka med apparaten.
- Barn får inte rengöra eller underhålla apparaten, om de inte är äldre än 8 år och det sker under övervakning.
- Den här apparaten är ingen leksak.
- Om någon del av produkten är trasig eller om den har tappats eller skadats måste du omedelbart sluta använda den för att undvika potentiella personskador.
- Den här apparaten innehåller inga delar som kan repareras av användare. Endast auktoriserade elektriker får utföra reparationer. Felaktiga reparationer kan göra att användaren riskerar att skadas.
- Håll apparaten och dess nätsladd utom räckhåll för barn.
- Förvara apparaten utom räckhåll för barn när den är påslagen eller svalnar.
- Håll apparaten och dess nätsladd på avstånd från värme eller skarpa kanter som kan orsaka skador.
- Håll nätsladden på avstånd från alla delar av apparaten som kan bli heta under användning.
- Håll apparaten borta från andra apparater som avger värme.
- Nätsladden får inte hänga över bänkskivor, vara i kontakt med heta ytor eller bli vriden.
- Sänk inte ned de elektriska delarna i vatten eller någon annan vätska.
- Du får inte använda apparaten med våta händer eller om några anslutningar är våta.
- Om apparaten faller ned eller råkar sänkas ned i vatten måste du omedelbart koppla ifrån den från vägguttaget. Rör inte vid vattnet.
- Lämna inte apparaten obevakad när den är ansluten till strömförsörjningen.
- Koppla inte ut apparaten ur strömförsörjningen genom att dra i sladden. Stäng av den och dra ut kontakten för hand.
- Dra inte eller bär inte apparaten med nätsladden.
- Använd inte apparaten till något annat än dess avsedda användningsområde.
- Använd inga andra tillbehör än de som medföljer.
- Använd inte apparaten utomhus.
- Förvara inte apparaten i direkt solljus eller i miljöer med hög luftfuktighet.
- Flytta inte apparaten medan den används.
- Koppla alltid ifrån apparaten efter att du har använt den och låt den svalna helt innan du rengör, underhåller eller förvarar den.
- Använd alltid apparaten på en stabil och värmetålig yta på en höjd som är lämplig för dig.
- Apparaten ska inte användas med en extern timer eller ett separat fjärrkontrollsystem.

- Vi anbefaler ikke at du använder en förlängningskabel med apparaten.
- Den här apparaten är endast avsedd för hushållsbruk. Den ska inte användas för kommersiella ändamål.



VAR FÖRSIKTIG! Het yta – rör inte vid heta delar eller värmekomponenter på apparaten.



WARNING! Håll produkten på avstånd från brandfarliga material.

NO | Ta vare på bruksboken till framtida bruk.

SIKKERHETSANVISNINGER

- Når du bruker elektriske apparater, skal grunnleggende sikkerhetsregler alltid følges.
- Kontroller at spenningen som er angitt på typeskiltet, tilsvarer spenningen på det lokale strømmettet, før du kobler apparatet til nettstrømforsyningen.
- Dette apparatet kan brukes av barn over 8 år og personer med nedsatt fysisk, sensorisk eller psykisk funksjon og kunnskap, hvis de er under tilsyn eller instruert og forstår farene det medfører.
- Barn skal ikke leke med apparatet.
- Barn skal ikke rengjøre eller utføre vedlikehold av produktet med mindre de er eldre enn 8 år og under tilsyn.
- Apparatet er ikke et leketøy.
- Hvis strømledningen, pluggen eller noen del av apparatet ikke fungerer, eller om det er mistet i gulvet eller skadet, må du stoppe å bruke produktet umiddelbart for å unngå potensiell skade.
- Dette apparatet inneholder ingen deler som kan vedlikeholdes av brukeren. Bare en kvalifisert elektriker skal utføre reparasjoner. Hvis reparasjoner utføres på feil måte, kan det medføre risiko for brukeren.
- Hold apparatet og strømledningen utenfor rekkevidde for barn.
- Hold apparatet utenfor rekkevidde for barn når det er slått på eller kjøles ned.
- Hold apparatet og strømledningen unna varmekilder eller skarpe kanter som kan forårsake skade.
- Hold strømledningen unna deler av apparatet som kan bli varme under bruk.
- Hold apparatet unna andre apparater som avgir varme.
- Ikke la strømledningen henge over benkeplater, komme i kontakt med varme overflater eller bli vridd.
- Ikke bløtlegg apparatets elektriske komponenter i vann eller annen væske.
- Ikke bruk apparatet med våte hender eller hvis noen av koblingene er våte.
- Hvis apparatet faller ned i eller ved et uhell blir nedsenket i vann, må du koble det fra strømtaket umiddelbart. Ikke senk hendene ned i vannet.
- Ikke la apparatet stå uten tilsyn mens det er koblet til nettstrømforsyningen.
- Ikke koble apparatet fra nettstrømforsyningen ved å dra i ledningen. Slå av apparatet, og trekk ut pluggen for hånd.
- Ikke dra i eller løft apparatet etter strømledningen.
- Ikke bruk apparatet til noe annet enn det tiltenkte bruksområdet.

- Ikke bruk annet tilbehør enn det som medfølger.
- Ikke bruk apparatet utendørs.
- Ikke oppbevar apparatet i direkte sollys eller ved høy luftfuktighet.
- Ikke flytt apparatet mens det er i bruk.
- Koble alltid fra apparatet etter bruk, og la det kjøle seg helt ned før rengjøring, vedlikehold eller oppbevaring.
- Bruk alltid apparatet på en stabil, varmebestandig overflate i en høyde som er behagelig for brukeren.
- Dette apparatet skal ikke brukes med et eksternt tidsur eller separat fjernkontrollsystem.
- Det anbefales ikke å bruke apparatet med en skjøteledning.
- Dette apparatet er bare tiltenkt husholdningsbruk. Det skal ikke brukes til kommersielle formål.



FORSIKTIG: Varm overflate – ikke berør apparatets oppvarmingskomponenter eller varme deler.



ADVARSEL: Hold apparatet unna brennbare materialer.

FI | Säilytä ohjeet tulevaa käyttöä varten.

TURVAOHJEET

- Sähkölaitteita käytettäessä on aina noudatettava yleisiä varotoimia.
- Ennen kuin liität laitteen verkkovirtaan, tarkista, että tehokilvessä ilmoitettu jännite vastaa paikallista verkkojännitettä.
- Yli 8-vuotiaat lapset ja henkilöt, joiden fyysinen tai henkinen toimintakyky on rajoittunut tai joilla ei ole tietoa laitteen käytöstä, voivat käyttää laitetta vain, jos heitä on neuvottu laitteen turvallisesta käytöstä ja jos he ymmärtävät laitteeseen liittyvät vaarat.
- Lasten ei saa antaa leikkiä laitteella.
- Lapset eivät saa puhdistaa tai huoltaa tuotetta, elleivät he ole yli 8-vuotiaita ja valvottuja.
- Tämä laite ei ole lelu.
- Jos virtajohto, pistoke tai jokin muu laitteen osa on viallinen tai laite on pudotettu tai vaurioitunut, lopeta sen käyttö välittömästi mahdollisten loukkaantumisten välttämiseksi.
- Laite ei sisällä käyttäjän huollettavia osia. Vain pätevät sähköasentajat voivat suorittaa korjauksia. Virheelliset korjaustyöt voivat aiheuttaa vaaratilanteen.
- Pidä laite ja sen virtajohto poissa lasten ulottuvilta.
- Pidä laite poissa lasten ulottuvilta, kun se on käynnissä tai jäähtymässä.
- Pidä laite ja sen virtajohto etäällä kuumuudesta tai terävistä reunoista, jotka voivat aiheuttaa vaurioita.
- Älä pidä virtajohtoa laitteen minkään sellaisen osan lähellä, joka voi kuumentua käytön aikana.
- Pidä laite etäällä muista lämpöä tuottavista laitteista.
- Virtajohto ei saa roikkua työpisteiden yllä, koskettaa kuumia pintoja tai vääntyä.

- Älä upota laitteen sähköisiä osia veteen tai muuhun nesteeseen.
- Älä käytä laitetta märin käsin tai jos liitännät ovat kastuneet.
- Jos laite putoaa tai joutuu veteen, irrota sen pistoke välittömästi pistorasiasta. Älä yritä ottaa laitetta vedestä.
- Älä jätä laitetta valvomatta, kun se on kytketty verkkovirtaan.
- Älä irrota laitetta verkkovirrasta vetämällä johdosta. Katkaise laitteesta virta ja irrota pistoke käsin.
- Älä vedä tai kanna laitetta sen virtajohdosta.
- Älä käytä laitetta muuhun kuin sen käyttötarkoitukseen.
- Älä käytä muita kuin tuotteen mukana toimitettuja lisävarusteita.
- Älä käytä laitetta ulkona.
- Älä säilytä laitetta suorassa auringonvalossa tai kosteissa olosuhteissa.
- Älä siirrä laitetta käytön aikana.
- Irrota laitteen pistoke pistorasiasta aina käytön jälkeen. Anna laitteen jäähtyä kunnolla ennen puhdistusta, huoltoa tai säilytystä.
- Käytä laitetta aina tukevalla, lämmönkestävällä alustalla, jonka korkeus on sinulle sopiva.
- Laitetta ei saa käyttää ulkoisella ajastimella tai erillisellä kaukosäädinjärjestelmällä.
- Jatkojohdon käyttöä laitteen kanssa ei suositella.
- Laite on tarkoitettu vain kotikäyttöön. Sitä ei saa käyttää kaupallisiin tarkoituksiin.



MUISTUTUS: Kuuma pinta – älä koske laitteen kuumiin osiin tai lämmitysosiin.



VAROITUS: Pidä laite kaukana helposti syttyvistä materiaaleista.



EN | Disposal of Waste Batteries and Electrical and Electronic Equipment

This product is labelled with this crossed out wheel bin symbol in accordance with European Directive 2012/19/EC to indicate that it must not be disposed of with your other household waste. Due to the presence of hazardous substances, mixtures or components, electrical and electronic devices that are not subject to selective sorting are potentially dangerous to the environment and human health. Please check your local city office or waste disposal service for the return and recycling of this product.

FR | Élimination des piles usagées et des équipements électriques et électroniques

Ce produit est étiqueté avec ce symbole de poubelle barrée conformément à la directive européenne 2012/19/EC pour indiquer qu'il ne doit pas être éliminé avec vos autres déchets ménagers. En raison de la présence de substances, de mélanges ou de composants dangereux, les appareils électriques et électroniques qui ne sont pas soumis à un tri sélectif sont potentiellement dangereux pour l'environnement et la santé humaine. Veuillez consulter votre bureau municipal local ou votre service d'élimination des déchets pour plus de détails sur le retour et le recyclage de ce produit.

DE | Entsorgung von Altbatterien und Elektro- und Elektronikgeräten

Das nebenstehende Symbol einer durchgestrichenen Mülltonne auf Rädern zeigt an, dass dieses Gerät der Richtlinie 2012/19/EC unterliegt. Diese Richtlinie besagt, dass Sie dieses Gerät am Ende seiner Nutzungszeit nicht mit dem normalen Haushaltsmüll entsorgen dürfen, sondern in speziell eingerichteten Sammelstellen, Wertstoffhöfen oder Entsorgungsbetrieben abgeben müssen. Aufgrund des Vorhandenseins von gefährlichen Stoffen, Gemischen oder Komponenten können elektrische und elektronische Geräte, die nicht selektiv sortiert werden, eine Gefahr für die Umwelt und die menschliche Gesundheit darstellen. Diese Entsorgung ist für Sie kostenfrei. Schonen Sie die Umwelt und entsorgen Sie fachgerecht.

Beim Kauf eines Neugerätes haben Sie das Recht, das entsprechende Altgerät an Ihren Händler zurückzugeben. Händler von Elektro- und Elektronikgeräten mit einer Verkaufsfläche von mindestens 400 qm sowie Lebensmittelhändler mit einer Verkaufsfläche von mindestens 800 qm, die regelmäßig Elektro- und Elektronikgeräte verkaufen, sind außerdem verpflichtet, Altgeräte unentgeltlich zurückzunehmen, auch ohne dass ein Neugerät gekauft wird, wenn die Altgeräte in keiner Abmessung größer sind als 25 cm. Action bietet Ihnen Rücknahmemöglichkeiten direkt in den Filialen und Märkten an. Informieren Sie sich auch bei Ihrem Händler über die Rücknahmemöglichkeiten vor Ort.

Sofern Ihr Altgerät personenbezogene Daten enthält, sind Sie selbst für deren Löschung verantwortlich, bevor Sie es zurückgeben. Sofern dies ohne Zerstörung des Altgerätes möglich ist, entnehmen Sie die alten Batterien oder Akkus sowie Lampen bevor Sie das Altgerät zur Entsorgung zurückgeben und führen Sie sie einer separaten Sammlung zu. Bei fest eingebauten Akkus ist bei der Entsorgung darauf

hinzuweisen, dass das Gerät einen Akku enthält. Weitere Möglichkeiten zur Entsorgung des ausgedienten Produkts erfahren Sie bei Ihrer Gemeinde- oder Stadtverwaltung.

NL | Weggoeien van afgedankte batterijen en elektrische en elektronische apparatuur

Dit product is gemarkeerd met dit symbool van een doorgekruiste vuilnisbak in overeenstemming met de Europese Richtlijn 2012/19/EC om aan te geven dat het niet weggegooid mag worden met uw andere huishoudelijke afval. Door de aanwezigheid van gevaarlijke stoffen, mengsels en derivaten, elektrische en elektronische apparaten die niet selectief worden gesorteerd, kunnen gevaarlijk zijn voor het milieu en de menselijke gezondheid. Raadpleeg uw gemeente of de afvalverwijderingsdienst voor het inleveren en recyclen van dit product.

PL | Utylizacja zużytych akumulatorów oraz urządzeń elektrycznych i elektronicznych

Ten produkt jest oznaczony symbolem przekreślonego pojemnika na śmieci zgodnie z dyrektywą europejską 2012/19/EC, co oznacza, że nie można go wyrzucić wraz z innymi odpadami domowymi. Ze względu na obecność niebezpiecznych substancji, mieszanin lub części składowych, urządzenia elektryczne i elektroniczne, które nie są selektywnie sortowane, stanowią potencjalne zagrożenie dla środowiska i zdrowia ludzi. Informacje na temat zwrotu i recyklingu tego produktu można uzyskać w lokalnym urzędzie miasta lub w firmie zajmującej się utylizacją odpadów.

IT | Smaltimento delle batterie e delle apparecchiature elettriche ed elettroniche

Il simbolo del cassonetto barrato riportato sull'apparecchiatura indica che questo prodotto non deve essere smaltito con i normali rifiuti domestici. I dispositivi elettronici ed elettrici non inclusi in un processo di riciclo sono potenzialmente pericolosi per l'ambiente e la salute umana a causa della presenza di sostanze pericolose. Si prega di smaltire l'apparecchiatura in modo responsabile presso centri idonei di raccolta differenziata o di consegnarla al rivenditore seguendo una delle seguenti modalità:

- nel caso di apparecchiature di piccolissime dimensioni (dimensioni esterne inferiori a 25 cm), consegna gratuita senza obbligo di acquisto nei negozi con superficie di vendita di apparecchiature elettriche ed elettroniche superiori ai 400 mq (modalità "uno contro zero"). Per i negozi con superficie inferiore tale modalità è facoltativa.
- nel caso di apparecchiature di dimensioni esterne superiori a 25 cm, consegna gratuita al rivenditore all'atto dell'acquisto di un prodotto equivalente (modalità "uno contro uno").

ES | Eliminación de residuos de baterías y de equipos eléctricos y electrónicos

Este producto está etiquetado con el símbolo de un cubo de basura tachado de acuerdo con la Directiva Europea 2012/19/EC para indicar que no puede desecharse junto con los demás residuos domésticos. Debido a su contenido en sustancias, mezclas o componentes peligrosos, los aparatos eléctricos y electrónicos que no se clasifican de forma selectiva para su reciclado son potencialmente peligrosos para el medio ambiente y la salud humana. Consulte a su Ayuntamiento o a su servicio de recogida de residuos local para la devolución y el reciclaje del producto.

PT | Eliminação de resíduos de equipamentos elétricos e eletrónicos e pilhas/baterias

Este produto é rotulado com este símbolo do contentor do lixo barrado, em conformidade com a Diretiva Europeia 2012/19/EC, para indicar que não deve ser eliminado juntamente com os seus restantes resíduos domésticos. Devido à presença de substâncias, misturas ou componentes nocivos, os dispositivos elétricos e eletrónicos que não estão sujeitos a triagem seletiva são potencialmente perigosos para o ambiente e para a saúde humana. Consulte o seu departamento municipal ou serviço de eliminação de resíduos locais para realizar a devolução e a reciclagem deste produto.

SK | Likvidácia použitých batérií a elektrických a elektronických zariadení

Tento výrobok je označený týmto symbolom preškrtnutého koša na odpadky v súlade s európskou smernicou 2012/19/EC, ktorý upozorňuje, že výrobok sa nesmie likvidovať spolu s iným odpadom z domácnosti. Elektrické a elektronické zariadenia, ktoré nepodliehajú selektívnemu triedeniu, sú z dôvodu prítomnosti nebezpečných látok, zmesi alebo zložiek potenciálne nebezpečné pre životné prostredie a ľudské zdravie. Informácie o vrátení a recyklácii tohto výrobku získate na miestnom mestskom/obecnom úrade alebo u služby na likvidáciu odpadu.

CZ | Likvidace vybitých baterií a elektrických a elektronických zařízení

Tento výrobek je v souladu s evropskou směrnicí 2012/19/EC označen symbolem přeškrtnutého odpadkového kontejneru, který upozorňuje, že nesmí být likvidován společně s ostatním domovním odpadem. Elektrická a elektronická zařízení, která nepodléhají selektivnímu třídění, jsou kvůli přítomnosti nebezpečných látek, směsi nebo součástí potenciálně nebezpečná pro životní prostředí a lidské zdraví. Ohledně zpětného odběru a recyklace tohoto výrobku se informujte na místním městském úřadě nebo u služby pro likvidaci odpadu.

RO | Eliminarea bateriilor uzate și a deșeurilor de echipamente electrice și electronice

Acest produs este etichetat cu acest simbol tăiat al unui coș de gunoi cu roți, în conformitate cu Directiva europeană 2012/19/EC, pentru a indica faptul că nu trebuie eliminat împreună cu celelalte deșeuri menajere. Din cauza prezenței unor substanțe, amestecuri sau componente periculoase, dispozitivele electrice și electronice care nu sunt supuse unei sortări selective pot fi periculoase pentru mediu și pentru sănătatea umană. Vă rugăm să verificați la primăria locală sau la serviciul de eliminare a deșeurilor pentru returnarea și reciclarea acestui produs.

TR | Atık pilleri ve elektrikli ve elektronik ekipmanları bertaraf etme

Bu ürün, diğer evsel atıklarınızla birlikte bertaraf edilmemesi gerektirğini göstermek üzere Avrupa Direktifi 2012/19/EC uyarınca üzerinde çarpı işaretli bulunan tekerlekli bir çöp konteyneri simgesiyle etiketlenmiştir. Tehlikeli madde içermesi nedeniyle karışımlar veya bileşenler ile seçmeli tasnife tabi olmayan elektrikli ve elektronik cihazlar, çevre ve insan sağlığı için potansiyel olarak tehlikelidir. Bu ürünün teslim edilmesi ve geri dönüşümü ile ilgili olarak lütfen belediyenizden veya atık bertaraf hizmetinizden bilgi alın.

SI | Odlaganje odpadnih baterij ter električne in elektronske opreme

Ta izdelek je v skladu z Evropsko direktivo 2012/19/EC označen s tem simbolom prečrtanega smetnjaka, ki označuje, da ga ne smete zavreči skupaj z drugimi gospodinjstskimi odpadki. Električne in elektronske naprave, ki niso predmet selektivnega razvrščanja, so zaradi prisotnosti nevarnih snovi, zmesi ali komponent potencialno nevarne za okolje in zdravje ljudi. Za vračilo in recikliranje tega izdelka se obrnite na lokalni mestni urad ali službo za odstranjevanje odpadkov.

HR | Odlaganje otpadnih baterija te električne i elektroničke opreme

U skladu s europskom Direktivom 2012/19/EC, ovaj proizvod označen je simbolom prekrizene kante za otpad koji označuje da se kanta ne smije odlagati s drugim otpadom iz kućanstva. Zbog prisutnosti opasnih tvari, smjesa ili komponenti, električni i elektronički uređaji koji ne podliježu selektivnom razvrstavanju potencijalno su opasni za okoliš i ljudsko zdravlje. U lokalnom gradskom uredu ili u službi za odlaganje otpada raspitajte se o povratu i recikliranju ovog proizvoda.

BG | Изхвърляне на отпадъчни батерии и електрическо и електронно оборудване

Върху този продукт е поставен символ на зачертана с кръст кофа за боклука на колеца, в съответствие с Директива 2012/19/EC, с който се указва, че той не трябва да се обезврежда заедно с останалите битови отпадъци. Поради наличието на опасни вещества, смеси или компоненти електрическите и електронните устройства, които не подлежат на селективно сортиране, са потенциално опасни за околната среда и човешкото здраве. Моля, проверете в градската служба или в службата за обезвреждане на отпадъци на местно ниво за начина на връщане и рециклиране на този продукт.

LT | Baterijų ir elektros bei elektroninės įrangos atliekų šalinimas

Šis gaminys paženklintas šiuo perbrauktos ratukinės šiukšlių dėžės simboliu pagal Europos direktyvą 2012/19/EC, nurodanti, kad jo negalima išmesti kartu su kitomis buitinėmis atliekomis. Nerūšiuojami elektros ir elektroniniai prietaisai dėl juose esančių pavojingų medžiagų, mišinių ar sudedamųjų dalių gali būti pavojingi aplinkai ir žmonių sveikatai. Dėl šio gaminio grąžinimo ir perdavimo kreipkitės į vietos miesto įstaigą arba atliekų.

HU | Hulladékkumulátorok, valamint elektromos és elektronikus berendezések ártalmatlanítása

A 2012/19/EC irányelvel összhangban ennek a terméknek a címkéje egy áthúzott kerekes hulladékgyűjtő ábráról, amit azt jelzi, hogy a termék nem kerülhet a háztartási hulladék közé. A selektív válogatásnak alá nem vetett elektromos és elektronikus készülékek a veszélyes anyagok, keverékek vagy alkotóelemek miatt potenciálisan veszélyesek lehetnek a környezetre és az emberi egészségre. A jelen termék leadásával és újrahasznosításával kapcsolatban érdeklődjön helyi önkormányzatánál, vagy hulladékgyűjtő szolgáltatójánál.

LV | Bateriju un elektrisko un elektronisko iekārtu atkritumu apglabāšana

Saskaņā ar Eiropas Savienības Direktīvu 2012/19/EC šis izstrādājums ir marķēts ar pārsvītrotas atkritumu tvertnes simbolu, kas norāda, ka to nedrīkst izmest kopā ar citiem sadzīves atkritumiem. Bīstamu vielu, maisījumu vai sastāvdaļu klātbūtnes dēļ elektriskās un elektroniskās ierīces, kuras nav jāšķiro atsevišķi, ir potenciāli bīstamas videi un cilvēku veselībai. Lūdzu, noskaidrojiet vietējā pašvaldībā vai atkritumu apsaimniekošanas uzņēmumā, kā šo izstrādājumu pareizi nodot atpakaļ un reciklēt.

EE | Akude ning elektri- ja elektroonikaseadmete jäätmete kõrvaldamine

See toode on mürkistatud läbikriipsutatud prügikasti sümboliga vastavalt Euroopa direktiivile 2012/19/EC, mis näitab, et seda ei tohi visata mulle olmejäätmete hulka. Ohtlike ainete, segude või osade tõttu võivad sorteerimisele mittekuuluvad elektri- ja elektroonikaseadmed olla ohtlikud keskkonnale ja inimeste tervisele. Selle toote tagastamise ja ringlussevõtu osas võtke ühendust oma kohaliku linnavalitsuse või jäätmekäitlusteenistusega.

GR | Απόρριψη αποβλήτων μπαταριών και ηλεκτρικού και ηλεκτρονικού εξοπλισμού

Αυτό το προϊόν έχει επισημανθεί με το σύμβολο του διαγραμμένου τροχήλατου κάδου απορριμμάτων σύμφωνα με την οδηγία 2012/19/EC, προκειμένου να υποδηλώνεται ότι το προϊόν δεν πρέπει να απορρίπτεται με τα υπόλοιπα οικιακά απόβλητα σας. Λόγω της παρουσίας επικίνδυνων ουσιών, μειγμάτων ή συστατικών, οι ηλεκτρικές και ηλεκτρονικές συσκευές που δεν υπόκεινται σε επιλεκτική διαλογή αποβλήτων είναι δυνητικά επικίνδυνες για το περιβάλλον και την ανθρώπινη υγεία. Επιστήστε το τοπικό γραφείο της πόλης σας ή την υπηρεσία διάθεσης αποβλήτων για την ανάκτηση και ανακύκλωση αυτού του προϊόντος.

DK | Bortskaffelse af brugte batterier og elektrisk og elektronisk udstyr

Dette produkt er mærket med dette overstregede skraldespandsymbol i overensstemmelse med det europæiske direktiv 2012/19/EC for at indikere, at det ikke må bortskaffes sammen med andet husholdningsaffald. På grund af tilstedeværelsen af farlige stoffer, blandinger eller komponenter er elektriske og elektroniske enheder, der ikke er genstand for selektiv sortering, potentielt farlige for miljøet og menneskers sundhed. Kontrollér venligst hos det lokale rådhus eller på genbrugspladsen for returnering og genbrug af dette produkt.

SE | Kassering av uttjänta batterier och elektrisk och elektronisk utrustning

Den här produkten är märkt med en överkryssad soptunna i enlighet med EU-direktiv 2012/19/EC för att visa att den inte får slängas med ditt övriga hushållsavfall. P.g.a. förekomsten av farliga ämnen, blandningar eller beståndsdelar är elektriska och elektroniska produkter som inte genomgår källsortering potentiellt farliga för miljön och människors hälsa. Rådfråga ditt lokala kommunkontor eller den lokala avfallshanteringsstjänsten om hur du ska återlämna och återvinna den här produkten.

NO | Kaste brukte batterier og elektrisk og elektronisk utstyr

Dette produktet er merket med en overkryssad avfallsbeholder i samsvar med det europeiske direktiv 2012/19/EC for å vise at det ikke må kastes i vanlig restavfall. På grunn av forekomst av farlige stoffer, stoffblandinger eller komponenter, kan elektrisk og elektronisk utstyr som ikke er underlagt kildesortering være farlig for miljø og helse. Vennligst forhør deg med lokale myndigheter eller en gjenvinningsstasjon om hvordan dette produktet skal avhendes og resikuleres.

FI | Käytettyjen peristojen ja elektronikkajätteen hävittäminen

Tämä tuote on merkitty Euroopan parlamentin ja neuvoston direktiivillä 2012/19/EC mukaan jäteastialla, jonka yli on vedetty rasti. Tämä erillismerkintä tarkoittaa, että tuotetta ei saa hävittää talousjätteen mukana. Vaarallisten aineiden, seosten tai komponenttien vuoksi sähkö- ja elektronikkajätteet, joita ei lajitella valikoivasti, voivat olla vaarallisia ympäristölle ja ihmisten terveydelle. Tietoja tuotteen kierrättämisestä saat paikallisilta viranomaisilta tai jättehuollosta.

Den här produkten är märkt med en överkryssad soptunna i enlighet med EU-direktiv 2012/19/EC för att visa att den inte får slängas med ditt övriga hushållsavfall. P.g.a. förekomsten av farliga ämnen, blandningar eller beståndsdelar är elektriska och elektroniska produkter som inte genomgår källsortering potentiellt farliga för miljön och människors hälsa. Rådfråga ditt lokala kommunkontor eller den lokala avfallshanteringsstjänsten om hur du ska återlämna och återvinna den här produkten.



Manufactured by:
Ultimate Products UK Ltd.,
Victoria Street, Manchester OL9 0DD. **UK.**
Ultimate Products Europe Ltd.,
19 Baggot Street Lower, Dublin D02 X658. **ROI.**

MADE IN CHINA.

CD160125/MD000000/V1

User manual

Candyfloss maker

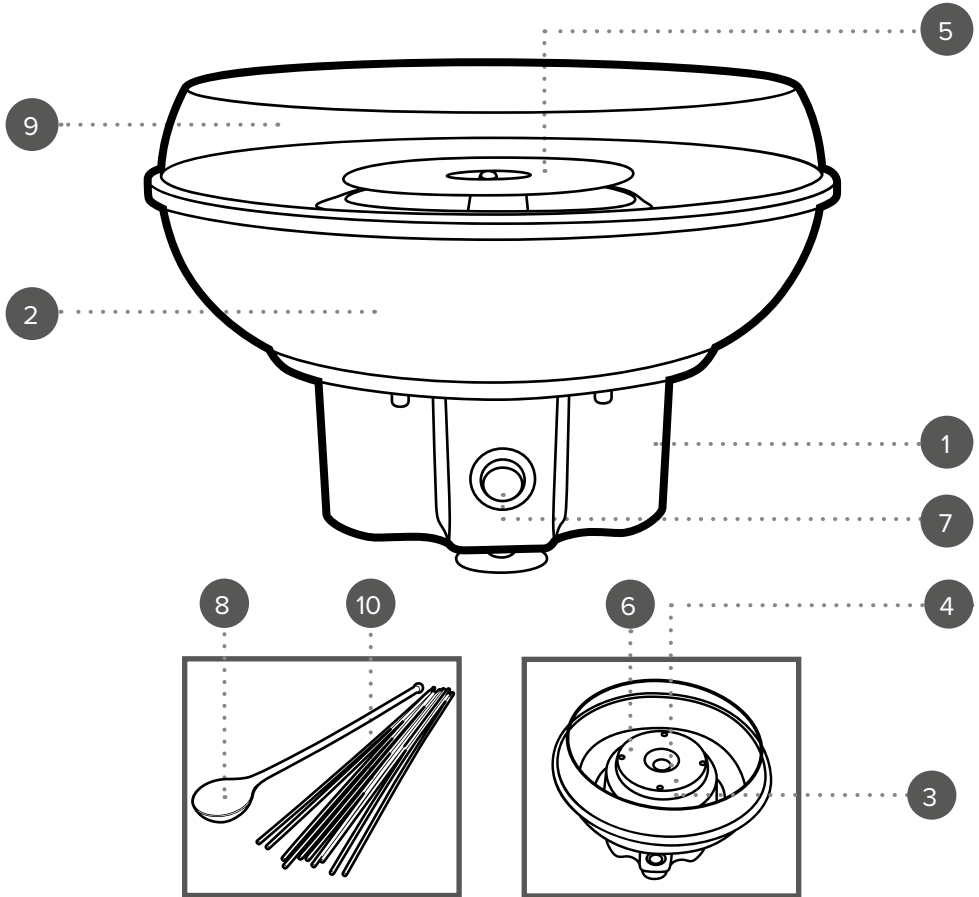

Fig.1

-SINCE 1931-

George
Wilkinson

DESIGNED IN THE UK

EN Description of parts	PT Descrição das partes	BG Описание на частите
1. Candyfloss maker base unit	1. Unidade base da máquina de algodão doce	1. Основно тяло на уред за захарен памук
2. Plastic bowl	2. Tigela de plástico	2. Пластмасова купа
3. Sugar pan (removable)	3. Recipiente de açúcar (removível)	3. Съд за захар (сваляем)
4. Sugar inlet	4. Entrada de açúcar	4. Захарен вход
5. Driving shaft thread (not visible when fully assembled)	5. Rosca do eixo de acionamento (não visível quando totalmente montado)	5. Резба на задвижващия вал (не се вижда, когато е напълно сглобен)
6. Heating element (non-removable)	6. Elemento de aquecimento (não removível)	6. Нагревателен елемент (несваляем)
7. On/off switch	7. Interruptor liga/desliga	7. Превключвател за включване/изключване
8. Measuring spoon	8. Colher de medição	8. Лъжица за измерване
9. Splash guard	9. Protetor contra respingos	9. Предпазител против пръски
10. Candyfloss sticks	10. Palitos de algodão doce	10. Пръчки за захарен памук
FR Description des pièces	SK Popis částí	LT Dalų aprašymas
1. Unité de base de la machine à barbe à papa	1. Základní jednotka stroja na cukrovú vatu	1. Cukraus vatos gaminimo aparato pagrindinis blokas
2. Bol en plastique	2. Plastová miska	2. Plastikinis dubuo
3. Bac à sucre (amovible)	3. Nádoba na cukor (odnimateľná)	3. Cukraus indo (nuimamas)
4. Entrée de sucre	4. Vstup na cukor	4. Cukraus įleidimo anga
5. Filetage de l'arbre de transmission (non visible lorsque complètement assemblé)	5. Závit hnacieho hriadeľa (nie je viditeľný, keď je úplne zložený)	5. Pavarus veleno sraigtas (nesimato, kai pilnai surinktas)
6. Élément chauffant (non amovible)	6. Vyhrievací element (neodnimateľný)	6. Kaitinimo elementas (nekeičiamas)
7. Interrupteur marche/arrêt	7. Vypínač	7. Įjungimo/įjungimo jungiklis
8. Cuillère doseuse	8. Odměrka	8. Matavimo šaukštas
9. Pare-éclaboussures	9. Ochranný kryt	9. Apsauginis dangtis
10. Bâtons à barbe à papa	10. Tyčinky na cukrovú vatu	10. Cukraus vatos pagallukai
DE Beschreibung der Teile	CZ Popis částí	HU Az alkatrészek leírása
1. Basisgerät der Zuckerwattemaschine	1. Základní jednotka výrobníku cukrové vaty	1. Vattacukor készítő alapegység
2. Plastikschüssel	2. Plastová miska	2. Müanyag tál
3. Zuckerwanne (abnehmbar)	3. Nádoba na cukr (odnimateľná)	3. Cukortál (leveghető)
4. Zuckerkzufuhr	4. Otvor pro cukr	4. Cukor betöltőnyílás
5. Gewinde der Antriebswelle (nicht sichtbar, wenn vollständig montiert)	5. Závit hnacho hřídele (není viditelný, když je plně sestaven)	5. Meghajtótengely menete (nem látható, ha teljesen összeszerelt)
6. Heizelement (nicht entfernbar)	6. Topné těleso (neodnimateľné)	6. Fűtőelem (nem kivethető)
7. Ein-/Ausshalter	7. Vypínač	7. Be-és kikapcsoló kapcsoló
8. Messlöffel	8. Odměrka	8. Mérőkanál
9. Spritzschutz	9. Kryt proti cákání	9. Fröccsenésvédő
10. Zuckerwattestäbchen	10. Tyčinky na cukrovou vatu	10. Vattacukor pálcikák
NL Beschrijving van de onderdelen	RO Descrierea părților	LV Daļu apraksts
1. Suikerspinmachine basisunit	1. Unitate de bază a aparatului de vată de zahăr	1. Cukura vates aparāta pamatvienība
2. Plastic kom	2. Bol din plastic	2. Plastmasas bļoda
3. Suikerpan (verwijderbaar)	3. Tigaie pentru zahăr (detașabilă)	3. Cukura panna (noņemama)
4. Suikerinlaat	4. Orificiu pentru zahăr	4. Cukura pievienošanas atvere
5. Aandrijfsdraad (niet zichtbaar wanneer volledig gemonteerd)	5. Filet ax de antrenare (nu este vizibil când este complet asamblat)	5. Piedziņas vārpstas vītne (nav redzama, kad pilnībā salikta)
6. Verwarmselement (niet-verwijderbaar)	6. Element de încălzire (nedetașabil)	6. Sildīšanas elements (nenonēmams)
7. Aan/uit schakelaar	7. Comutator pornit/oprit	7. Ieslēgšanas/izslēgšanas slēdzis
8. Meetlepel	8. Lingură de măsurare	8. Mērkarote
9. Spatbescherming	9. Apărătoare împotriva stropirii	9. Aizsargs pret šķakatām
10. Suikerspinstokjes	10. Bețe pentru vată de zahăr	10. Cukura vates kociņi
PL Opis elementów	TR Parçaların Tanımı	EE Osade kirjeldus
1. Podstawowa jednostka maszyny do waty cukrowej	1. Pamuk şekeri makinesi taban ünitesi	1. Suhkruvatmisina põhiseade
2. Plastikowa miska	2. Plastik kase	2. Plastikust kauss
3. Pojemnik na cukier (wymowiany)	3. Şeker haznesi (çıkartılabilir)	3. Suhkrupann (eemaldatav)
4. Wlot na cukier	4. Şeker girişi	4. Suhkru sisselaskeava
5. Gwint walu napędowego (niewidoczny po całkowitym zmontowaniu)	5. Tahrik shaftı dişlisi (tamamen monte edilidiginde görünmez)	5. Veovõlli keermesosa (pole täielikult kokkupanduna nähtav)
6. Element grzewczy (nieusuwalny)	6. Isıtma elemanı (çıkarılamaz)	6. Kütteseade (eemaldamatu)
7. Włącznik/wyłącznik	7. Açma/kapama düğmesi	7. Sees/väljas lüüti
8. Łyżka miarowa	8. Ölçü kaşığı	8. Mõõtelusikas
9. Osłona przeciwrozpryskowa	9. Sıçrama koruyucusu	9. Pritsmekaitse
10. Patyczki do waty cukrowej	10. Pamuk şekeri çubukları	10. Suhkruvatipulgad
IT Descrizione delle parti	SI Opis delov	GR Περιγραφή εξαρτημάτων
1. Unità base della macchina per zucchero filato	1. Osnovna enota aparata za izdelavo sladkorne penne	1. Βασική μονάδα μηχανής Μαλλιού της Γρίας
2. Ciotola di plastica	2. Plastična posoda	2. Πλαστικό μπολ
3. Pentola per zucchero (rimovibile)	3. Posoda za sladkor (odstranjljiva)	3. Κατσαρόλακι ζάχαρης (αποσπώμενο)
4. Ingresso per lo zucchero	4. Vhod za sladkor	4. Εισόδος ζάχαρης
5. Filetto dell'albero di trasmissione (non visibile quando completamente assemblato)	5. Navoj pogonske gredi (ni viden, ko je popolnoma sestavljen)	5. Σπείρωμα άξονα οδήγησης (δεν είναι ορατό όταν είναι πλήρως συναρμολογημένο)
6. Elemento riscaldante (non rimovibile)	6. Grelnik (ni odstranjljiv)	6. Στοιχείο θέρμανσης (μη αποσπώμενο)
7. Interruttore «Accesso/Spento»	7. Stikalo za vklop/izklop	7. Διακόπτης ενεργοποίησης/απενεργοποίησης
8. Cucchiaino dosatore	8. Merilna žlica	8. Κουτάλι μέτρησης
9. Paraschizzi	9. Zaščita pred brizganjem	9. Προφυλακτήρας πτώσιζματος
10. Bastoncini per zucchero filato	10. Palčke za sladkorno peno	10. Ξυλάκια Μαλλιού της Γρίας
ES Descripción de las partes	HR Opis dijelova	DK Beskrivelse af dele
1. Unidad base de la máquina de algodón de azúcar	1. Osnovna jedinica aparata za izradu šećerne vate	1. Baseenhed til Candyflossmaskine
2. Tazón de plástico	2. Plastična zdjela	2. Plastskáál
3. Recipiente de azúcar (extraíble)	3. Posuda za šećer (odvojiva)	3. Sukkerskáál (aftagelig)
4. Entrada de azúcar	4. Ulaz za šećer	4. Sukkerindgang
5. Rosca del eje de transmisión (no visible cuando está completamente ensamblado)	5. Navoj pogonske osovine (nije vidljiv kada je potpuno sastavljen)	5. Gevind på drivaksel (ikke synlig når den er helt samlet)
6. Elemento calefactor (no extraíble)	6. Grijaći element (ne može se ukloniti)	6. Varmeelement (ikke-aftageligt)
7. Interruptor de encendido/apagado	7. Prekidač za uključivanje/isključivanje	7. Tænd/sluk-knap
8. Cuchara medidora	8. Mjerna žlica	8. Måleske
9. Protector contra salpicaduras	9. Zaštitna pregrada	9. Stenkskærm
10. Palitos para algodón de azúcar	10. Štapići za šećernu vatu	10. Candyfloss-pinde

- SE I** Beskrivning av delar
1. Sockervaddsmaskin basenhet
 2. Plastskål
 3. Sockerskål (avtagbar)
 4. Sockerpåfyllningsöppning
 5. Drivaxelgånga (ej synlig när den är helt monterad)
 6. Varmeelement (ej avtagbart)
 7. På/av-knapp
 8. Måttsked
 9. Stänkskydd
 10. Sockervaddsspinnar

- NO I** Beskrivelse av deler
1. Baseenhet for candyflossmaskin
 2. Plastbolle
 3. Sukkerpanne (avtakbar)
 4. Sukkerinntak
 5. Gjenger for drivaksel (ikke synlig når den er fullt monteret)
 6. Varmeelement (ikke-avtakbart)
 7. Av/på-bryter
 8. Måleskje
 9. Sprutvern
 10. Candyflosspinner

- FI I** Osien kuvaus
1. Hattarakoneen perusyksikkö
 2. Muovikulho
 3. Irrotettava sokeripannu
 4. Sokerinsyöttöaukko
 5. Vetokarankierre (ei näy täysin koottuna)
 6. Lämmityselementti (ei irrotettava)
 7. Virtakytkin
 8. Mittalusikka
 9. Roiskeuoja
 10. Hattaratikut

EN I Please retain instructions for future reference.

Dos and don'ts



Switch off the candyfloss maker and disconnect it from the mains power supply before changing or fitting attachments. Check that the sugar is poured into the sugar pan and does not spill onto the heating element.



Do not use attachments if they are loose, damaged or broken. Never touch the sugar pan or heating element, as they will be very hot during and immediately after use. Do not overfill the sugar pan, as this may cause sugar to spill into the heating element.



WARNING: NEVER ADD SUGAR WHILST THE CANDYFLOSS MAKER IS ON. MAKE SURE THE CANDYFLOSS MAKER IS SWITCHED OFF.

Care and maintenance

Before attempting any cleaning or maintenance, unplug the candyfloss maker from the mains power supply and check that it has fully cooled.

STEP 1: Wipe the candyfloss maker base unit with a soft, damp cloth and dry thoroughly.

STEP 2: Clean the sugar pan, plastic bowl, splash guard and measuring spoon in warm, soapy water, then rinse and dry thoroughly.

Never use harsh or abrasive cleaning detergents or scourers to clean the candyfloss maker, as this could damage the surface.



NOTE: The candyfloss maker should be cleaned after each use.

Instructions for use

Before first use

Clean the candyfloss maker following the instructions in the section entitled '**Care and maintenance**'.



NOTE: When using the candyfloss maker for the first time, a slight odour may be emitted. This is normal and will soon subside. Allow for sufficient ventilation around the candyfloss maker.

Assembling the candyfloss maker

STEP 1: Position the candyfloss maker base unit on a stable, heat-resistant surface at a height that is comfortable for the user.

STEP 2: Place the plastic bowl onto the candyfloss maker base unit and twist it in an anticlockwise direction, until it locks into position.

STEP 3: Attach the splash guard to the top of the plastic bowl by gently pushing it down until it is secure.

STEP 4: Place the sugar pan onto the driving shaft thread, which is located in the centre of the heating element, so that the tabs on the driving shaft thread align with the slots on the sugar pan. Once aligned, push the sugar pan all the way down onto the driving shaft thread to lock into place. See '**Fig. 1**'.

Using the candyfloss maker

STEP 1: Plug in and switch on the candyfloss maker at the mains power supply.

STEP 2: Turn on the candyfloss maker using the on/off switch. Allow the candyfloss maker to preheat for approx. 4–5 minutes and then turn it off using the on/off switch.

STEP 3: Using only the measuring spoon provided, carefully add one scoop of sugar into the sugar inlet in the centre of the sugar pan and then turn on the candyfloss maker using the on/off switch. The sugar pan will begin to spin and heat up. It will take approx. 3–5 minutes for the candyfloss to form.

STEP 4: Slowly roll the candyfloss stick around the edge of the plastic bowl in a clockwise direction.

STEP 5: Once the candyfloss has increased in volume, roll the candyfloss stick around the top of the sugar pan to collect it. To refill the candyfloss maker, turn it off using the on/off switch and then add one measuring spoon of sugar into the sugar opening/inlet in the sugar pan.

STEP 6: When all of the candyfloss is made, turn off the candyfloss maker using the on/off switch and unplug it from the mains power supply.



NOTE: Coloured candyfloss can only be made by using coloured sugar. White granulated sugar will not produce coloured candyfloss.



CAUTION: Make sure the sugar pan is not spinning when adding sugar to the candyfloss maker.

Disassembling the candyfloss maker

STEP 1: Switch off and unplug the candyfloss maker from the mains power supply. Allow the candyfloss maker to fully cool before attempting to disassemble it.

STEP 2: Once the candyfloss maker has fully cooled, remove the sugar pan by pulling it up and off the driving shaft in the centre of the heating element.

STEP 3: Twist the plastic bowl in a clockwise direction to unlock and then remove it from the candyfloss maker base unit.

STEP 4: Remove the splash guard by carefully lifting it up and off the plastic bowl.



WARNING: The candyfloss maker will be hot immediately after use, make sure that the product is fully cool before attempting to disassemble the candyfloss maker.

Storage

Check that the candyfloss maker is cool, clean and dry before storing in a cool, dry place. Never wrap the cord tightly around the candyfloss maker; wrap it loosely to avoid causing damage.

Specifications

Product code: EK2641

Input: 220–240 V ~ 50–60 Hz

Output: 400 W

Power consumption (off mode): 0 W

FR | Veuillez conserver les instructions pour toute référence ultérieure.

À faire et à ne pas faire



Éteignez la machine à barbe à papa et déconnectez-la de l'alimentation secteur avant de changer ou d'installer des accessoires. Vérifiez que le sucre est versé dans le bac à sucre et qu'il ne déborde pas sur l'élément chauffant.



N'utilisez pas les accessoires s'ils sont desserrés, endommagés ou cassés.

Ne touchez jamais le bac à sucre ou l'élément chauffant, car ils seront très chauds pendant et immédiatement après l'utilisation. Ne remplissez pas trop le bac à sucre, car cela pourrait faire déborder le sucre dans l'élément chauffant.



AVERTISSEMENT : NE JAMAIS AJOUTER DE SUCRE PENDANT QUE LA MACHINE À BARBE À PAPA EST EN MARCHÉ. ASSUREZ-VOUS QUE LA MACHINE À BARBE À PAPA EST ÉTEINTE.

Entretien et maintenance

Avant d'essayer tout nettoyage ou entretien, débranchez la machine à barbe à papa de l'alimentation électrique principale et vérifiez qu'elle a complètement refroidi.

ÉTAPE 1 : Essuyez l'unité de base de la machine à barbe à papa avec un chiffon doux et humide, puis séchez soigneusement.

ÉTAPE 2 : Nettoyez le bac à sucre, le bol en plastique, le pare-éclaboussures et la cuillère doseuse à l'eau chaude savonneuse, puis rincez et séchez soigneusement.

N'utilisez jamais de détergents ou d'éponges abrasives pour nettoyer la machine à barbe à papa, car cela pourrait endommager la surface.



REMARQUE : La machine à barbe à papa doit être nettoyée après chaque utilisation.

Instructions d'utilisation

Avant la première utilisation

Nettoyez la machine à barbe à papa en suivant les instructions de la section intitulée « **Entretien et maintenance** ».



REMARQUE : Lorsque vous utilisez la machine à barbe à papa pour la première fois, une légère odeur peut être émise. Cela est normal et disparaîtra rapidement. Assurez-vous d'une ventilation suffisante autour de la machine à barbe à papa.

Assemblage de la machine à barbe à papa

ÉTAPE 1 : Placez l'unité de base de la machine à barbe à papa sur une surface stable et résistante à la chaleur, à une hauteur confortable pour l'utilisateur.

ÉTAPE 2 : Placez le bol en plastique sur l'unité de base de la machine à barbe à papa et tournez-le dans le sens antihoraire jusqu'à ce qu'il se verrouille en position.

ÉTAPE 3 : Fixez le pare-éclaboussures sur le dessus du bol en plastique en le poussant doucement vers le bas jusqu'à ce qu'il soit bien en place.

ÉTAPE 4 : Placez le bac à sucre sur le filetage de l'arbre de transmission, qui est situé au centre de l'élément chauffant, de manière à ce que les languettes sur le filetage de l'arbre de transmission s'alignent avec les fentes sur le bac à sucre. Une fois aligné, poussez le bac à sucre entièrement vers le bas sur le filetage de l'arbre de transmission pour le verrouiller en place. Voir « Fig. 1 ».

Utilisation de la machine à barbe à papa

ÉTAPE 1 : Branchez et allumez l'unité de base de la machine à barbe à papa à l'alimentation électrique principale.

ÉTAPE 2 : Allumez la machine à barbe à papa en utilisant l'interrupteur marche/arrêt. Laissez la machine à barbe à papa préchauffer pendant environ 4–5 minutes, puis éteignez-la en utilisant l'interrupteur marche/arrêt.

ÉTAPE 3 : En utilisant uniquement la cuillère doseuse fournie, ajoutez soigneusement une cuillerée de sucre dans l'entrée de sucre au centre du bac à sucre, puis allumez la machine à barbe à papa à l'aide de l'interrupteur marche/arrêt. Le bac à sucre commencera à tourner et à chauffer. Il faudra environ 3–5 minutes pour que la barbe à papa se forme.

ÉTAPE 4 : Faites lentement rouler le bâton à barbe à papa autour du bord du bol en plastique dans le sens des aiguilles d'une montre.

ÉTAPE 5 : Une fois que la barbe à papa a augmenté en volume, faites rouler le bâton à barbe à papa autour du haut du bac à sucre pour la collecter. Pour recharger la machine à barbe à papa, éteignez-la à l'aide de l'interrupteur marche/arrêt, puis ajoutez une cuillère doseuse de sucre dans l'entrée de sucre du bac à sucre.

ÉTAPE 6 : Lorsque toute la barbe à papa est prête, éteignez la machine à barbe à papa à l'aide de l'interrupteur marche/arrêt et débranchez-la de l'alimentation secteur.



REMARQUE : La barbe à papa colorée ne peut être faite qu'en utilisant du sucre coloré. Le sucre blanc granulé ne produira pas de barbe à papa colorée.



ATTENTION : Assurez-vous que le bac à sucre ne tourne pas lorsque vous ajoutez du sucre à la machine à barbe à papa.

Démontage de la machine à barbe à papa

ÉTAPE 1 : Éteignez et débranchez l'unité de base de la machine à barbe à papa de l'alimentation secteur. Laissez la machine à barbe à papa refroidir complètement avant de tenter de la démonter.

ÉTAPE 2 : Une fois que la machine à barbe à papa a complètement refroidi, retirez le bac à sucre en le tirant vers le haut et en le retirant de l'arbre de transmission au centre de l'élément chauffant.

ÉTAPE 3 : Tournez le bol en plastique dans le sens horaire pour le déverrouiller, puis retirez-le de l'unité de base de la machine à barbe à papa.

ÉTAPE 4 : Retirez le pare-éclaboussures en le soulevant délicatement de manière à le dégager du bol en plastique.



AVERTISSEMENT : La machine à barbe à papa sera chaude immédiatement après utilisation, assurez-vous que le produit est complètement refroidi avant de tenter de démonter la machine à barbe à papa.

Stockage

Vérifiez que la machine à barbe à papa est froide, propre et sèche avant de la ranger dans un endroit frais et sec.

Ne jamais enrouler le cordon serré autour de la machine à barbe à papa ; enroulez-le lâchement pour éviter de l'endommager.

Caractéristiques techniques

Code produit : EK2641

Entrée : 220–240 V ~ 50–60 Hz

Puissance : 400 W

Consommation électrique (mode arrêt) : 0 W

DE | Bitte bewahren Sie die Anleitung für zukünftige Nachschlagezwecke auf.

Was Sie tun und lassen sollten



Schalten Sie die Zuckerwattemaschine aus und trennen Sie sie vom Stromnetz, bevor Sie Zubehörfteile ändern oder anbringen. Überprüfen Sie, dass der Zucker in die Zuckerwanne gefüllt wird und nicht auf das Heizelement verschüttet wird.



Verwenden Sie kein Zubehör, wenn es lose, beschädigt oder defekt ist.

Fassen Sie niemals die Zuckerwanne oder das Heizelement an, da sie während und unmittelbar nach der Verwendung sehr heiß sein werden.

Füllen Sie die Zuckerwanne nicht zu voll, da dies dazu führen kann, dass Zucker in das Heizelement gelangt.



WARNUNG: FÜGEN SIE NIEMALS ZUCKER HINZU, WÄHREND DIE ZUCKERWATTEMASCHINE EINGESCHALTET IST. STELLEN SIE SICHER, DASS DIE ZUCKERWATTEMASCHINE AUSGESCHALTET IST.

Pflege und Wartung

Bevor Sie mit der Reinigung oder Wartung beginnen, trennen Sie das Basisgerät der Zuckerwattemaschine von der Stromversorgung und stellen Sie sicher, dass es vollständig abgekühlt ist.

SCHRITT 1: Wischen Sie das Basisgerät der Zuckerwattemaschine mit einem weichen, feuchten Tuch ab und trocknen Sie es gründlich.

SCHRITT 2: Reinigen Sie die Zuckerwanne, die Plastikschüssel, den Spritzschutz und den Messlöffel in warmem, seifigem Wasser, dann spülen Sie sie ab und trocknen Sie sie gründlich.

Verwenden Sie niemals scharfe oder scheuernde Reinigungsmittel oder Scheuerschwämme, um die Zuckerwattemaschine zu reinigen, da dies die Oberfläche beschädigen könnte.



HINWEIS: Die Zuckerwattemaschine sollte nach jedem Gebrauch gereinigt werden.

Gebrauchsanweisung

Vor dem ersten Gebrauch

Reinigen Sie die Zuckerwattemaschine gemäß den Anweisungen im Abschnitt „**Pflege und Wartung**“.



HINWEIS: Bei der ersten Benutzung der Zuckerwattemaschine kann ein leichter Geruch auftreten. Dies ist normal und wird bald nachlassen. Sorgen Sie für ausreichende Belüftung um die Zuckerwattemaschine.

Zusammenbau der Zuckerwattemaschine

SCHRITT 1: Positionieren Sie das Basisgerät der Zuckerwattemaschine auf einer stabilen, hitzebeständigen Oberfläche in einer Höhe, die für den Benutzer angenehm ist.

SCHRITT 2: Setzen Sie die Plastikschüssel auf das Basisgerät der Zuckerwattemaschine und drehen Sie sie gegen den Uhrzeigersinn, bis sie einrastet.

SCHRITT 3: Befestigen Sie den Spritzschutz oben auf der Plastikschüssel, indem Sie ihn vorsichtig nach unten drücken, bis er sicher sitzt.

SCHRITT 4: Setzen Sie die Zuckerwanne auf das Gewinde der Antriebswelle, das sich in der Mitte des Heizelements befindet, so dass die Laschen am Gewinde der Antriebswelle mit den Schlitzn an der Zuckerwanne ausgerichtet sind. Sobald sie ausgerichtet sind, drücken Sie die Zuckerwanne vollständig nach unten auf das Gewinde der Antriebswelle, um sie zu arretieren. Siehe „**Fig. 1**“.

Verwendung der Zuckerwattemaschine

SCHRITT 1: Schließen Sie das Basisgerät der Zuckerwattemaschine an die Netzstromversorgung an und schalten Sie es ein.

SCHRITT 2: Schalten Sie die Zuckerwattemaschine mit dem Ein-/Ausschalter ein. Lassen Sie die Zuckerwattemaschine etwa 4–5 Minuten vorheizen und schalten Sie sie dann mit dem Ein-/Ausschalter aus.

SCHRITT 3: Verwenden Sie nur den mitgelieferten Messlöffel, um vorsichtig eine Portion Zucker in die Zuckerzufuhr in der Mitte der Zuckerwanne zu geben, und schalten Sie dann die Zuckerwattemaschine mit dem Ein-/Ausschalter ein. Die Zuckerwanne beginnt sich zu drehen und erwärmt sich. Es dauert ungefähr 3–5 Minuten, bis sich die Zuckerwatte bildet.

SCHRITT 4: Rollen Sie das Zuckerwattestäbchen langsam im Uhrzeigersinn am Rand der Plastikschüssel entlang.

SCHRITT 5: Sobald die Zuckerwatte an Volumen zugenommen hat, rollen Sie das Zuckerwattestäbchen um den oberen Rand der Zuckerwanne, um sie zu sammeln. Um die Zuckerwattemaschine nachzufüllen, schalten Sie sie mit dem Ein-/Ausschalter aus und fügen dann einen Messlöffel Zucker in die Zuckeröffnung/Zuckerzufuhr der Zuckerwanne hinzu.

SCHRITT 6: Wenn die gesamte Zuckerwatte hergestellt ist, schalten Sie die Zuckerwattemaschine mit dem Ein-/Ausschalter aus und ziehen Sie den Netzstecker aus der Stromversorgung.



HINWEIS: Bunte Zuckerwatte kann nur mit gefärbtem Zucker hergestellt werden. Weißer Kristallzucker wird keine bunte Zuckerwatte erzeugen.



ACHTUNG: Stellen Sie sicher, dass die Zuckerwanne nicht rotiert, wenn Sie Zucker in die Zuckerwattemaschine geben.

Zerlegen der Zuckerwattemaschine

SCHRITT 1: Schalten Sie das Basisgerät der Zuckerwattemaschine aus und ziehen Sie den Stecker aus der Steckdose. Lassen Sie die Zuckerwattemaschine vollständig abkühlen, bevor Sie versuchen, sie zu zerlegen.

SCHRITT 2: Sobald die Zuckerwattemaschine vollständig abgekühlt ist, nehmen Sie die Zuckerwanne ab, indem Sie sie nach oben ziehen und von der Antriebswelle in der Mitte des Heizelements abheben.

SCHRITT 3: Drehen Sie die Plastikschüssel im Uhrzeigersinn, um sie zu entriegeln, und entfernen Sie sie dann vom Basisgerät der Zuckerwattemaschine.

SCHRITT 4: Entfernen Sie den Spritzschutz, indem Sie ihn vorsichtig nach oben und von der Plastikschüssel abheben.



WARNUNG: Die Zuckerwattemaschine wird unmittelbar nach dem Gebrauch heiß sein; stellen Sie sicher, dass das Produkt vollständig abgekühlt ist, bevor Sie versuchen, die Zuckerwattemaschine zu zerlegen.

Lagering

Prüfen Sie, ob die Zuckerwattemaschine abgekühlt, sauber und trocken ist, bevor Sie sie an einem kühlen, trockenen Ort lagern. Wickeln Sie das Kabel niemals fest um die Zuckerwattemaschine; wickeln Sie es locker, um Schäden zu vermeiden.

Technische Daten

Produktcode: EK2641

Eingang: 220–240 V ~ 50–60 Hz

Ausgang: 400 W

Leistungsaufnahme (Aus-Zustand): 0 W

NL I Bewaar de instructies voor toekomstig gebruik.

Wat u wel en niet moet doen



Schakel de suikerspinmachine uit en koppel het los van het elektriciteitsnet voordat u accessoires wijzigt of installeert. Controleer of de suiker in de suikerpan is gegoten en niet op het verwarmingselement morst.



Gebruik geen accessoires als ze los, beschadigd of kapot zijn. Raak de suikerpan of het verwarmingselement nooit aan, want deze zullen tijdens en direct na gebruik zeer heet zijn. Vul de suikerpan niet te veel, want dit kan ervoor zorgen dat suiker in het verwarmingselement terechtkomt.



WAARSCHUWING: VOEG NOOIT SUIKER TOE TERWIJL DE SUIKERSPINMACHINE AAN STAAT. ZORG DAT DE SUIKERSPINMACHINE IS UITGESCHAKELD.

Verzorging en onderhoud

Voordat u begint met schoonmaak- of onderhoudswerkzaamheden, haal de stekker van de suikerspinmachine uit het stopcontact en controleer of deze volledig is afgekoeld.

STAP 1: Veeg de suikerspinmachine basisunit af met een zachte, vochtige doek en droog grondig af.

STAP 2: Reinig de suikerpan, plastic kom, spatbescherming en meetlepel in warm, zeepsop, spoel het daarna af en droog grondig.

Gebruik nooit agressieve of schurende reinigingsmiddelen of schuursponsjes om de suikerspinmachine schoon te maken, aangezien dit het oppervlak kan beschadigen.



OPMERKING: De suikerspinmachine moet na elk gebruik worden schoongemaakt.

Gebruiksaanwijzing

Voor het eerste gebruik

Maak de suikerspinmachine schoon volgens de instructies in de sectie getiteld „Onderhoud en verzorging”.



OPMERKING: Wanneer u de suikerspinmachine voor de eerste keer gebruikt, kan er een lichte geur vrijkomen. Dit is normaal en zal snel verdwijnen. Zorg voor voldoende ventilatie rondom de suikerspinmachine.

De suikerspinmachine assembleren

STAP 1: Plaats de suikerspinmachine basisunit op een stabiele, hittebestendige ondergrond op een hoogte die comfortabel is voor de gebruiker.

STAP 2: Plaats de plastic kom op de suikerspinmachine basisunit en draai het in tegen de klok in, totdat het op zijn plaats vergrendeld is.

STAP 3: Bevestig de spatbescherming bovenop de plastic kom door deze voorzichtig naar beneden te duwen totdat het veilig op zijn plaats zit.

STAP 4: Plaats de suikerpan op het aandrijfasdraad, dat zich in het midden van het verwarmingselement bevindt, zodat de lijpjes op het aandrijfasdraad uitlijnen met de sleuven op de suikerpan. Zodra ze zijn uitgelijnd, duwt u de suikerpan helemaal naar beneden op het aandrijfasdraad om deze vast te zetten. Zie „Fig. 1”.

De suikerspinmachine gebruiken

STAP 1: Steek de stekker in het stopcontact en zet de suikerspinmachine aan.

STAP 2: Zet de suikerspinmachine aan met behulp van de aan/uit schakelaar. Laat de suikerspinmachine ongeveer 4–5 minuten voorverwarmen en schakel hem dan uit met behulp van de aan/uit schakelaar.

STAP 3: Gebruik alleen de meegeleverde meetlepel, voeg voorzichtig één schep suiker toe aan de suikerinlaat in het midden van de suikerpan en zet dan de suikerspinmachine aan met behulp van de aan/uit schakelaar. De suikerpan begint te draaien en op te warmen. Het duurt ongeveer 3–5 minuten voordat de suikerspin begint te vormen.

STAP 4: Rol het suikerspinstokje langzaam langs de rand van de plastic kom met de klok mee.

STAP 5: Zodra de suikerspin in volume is toegenomen, rol je het suikerspinstokje rond de bovenkant van de suikerpan om het te verzamelen. Om de suikerspinmachine bij te vullen, zet je deze uit met de aan/uit schakelaar en voeg je vervolgens één meetlepel suiker toe aan de suikerinlaat in de suikerpan.

STAP 6: Wanneer alle suikerspin is gemaakt, zet je de suikerspinmachine uit met de aan/uit schakelaar en haal je de stekker uit het stopcontact.



OPMERKING: Geleukerde suikerspin kan alleen worden gemaakt door geleukerde suiker te gebruiken. Witte kristalsuiker zal geen geleukerde suikerspin produceren.



LET OP: Zorg ervoor dat de suikerpan niet draait wanneer u suiker toevoegt aan de suikerspinmachine.

De suikerspinmachine demonteren

STAP 1: Zet de suikerspinmachine uit en haal de stekker van de suikerspinmachine uit het stopcontact. Laat de suikerspinmachine volledig afkoelen voordat u probeert deze te demonteren.

STAP 2: Zodra de suikerspinmachine volledig is afgekoeld, verwijder de suikerpan door deze omhoog te trekken en van de aandrijfas in het midden van het verwarmingselement te halen.

STAP 3: Draai de plastic kom met de klok mee om te ontgrendelen en verwijder deze vervolgens van de suikerspinmachine basisunit.

STAP 4: Verwijder de spatbescherming door deze voorzichtig omhoog te tillen en van de plastic kom af te halen.



WAARSCHUWING: De suikerspinmachine zal direct na gebruik heet zijn, zorg ervoor dat het product volledig is afgekoeld voordat u probeert de suikerspinmachine uit elkaar te halen.

Opslag

Controleer of de suikerspinmachine koel, schoon en droog is voordat u deze opbergt op een koele, droge plaats. Wikkel het snoer nooit strak om de suikerspinmachine; wikkel het losjes om schade te voorkomen.

Specificaties

Productcode: EK2641

Spanning: 220–240 V ~ 50–60 Hz

Vermogen: 400 W

Stroomverbruik (uitgeschakelde modus): 0 W

PL | Prosimy zachować instrukcje do późniejszego wglądu.

Co robic, a czego unikac



Wyłącz maszynę do waty cukrowej i odłącz ją od zasilania sieciowego przed zmianą lub montażem akcesoriów. Upewnij się, że cukier jest wysypany do pojemnika na cukier i nie rozlewa się na element grzewczy.



Nie używaj akcesoriów, jeśli są luzne, uszkodzone lub złamane.

Nigdy nie dotykaj pojemnika na cukier ani elementu grzewczego, ponieważ będą one bardzo gorące w trakcie i bezpośrednio po użyciu.

Nie przepelniaj pojemnika na cukier, ponieważ może to spowodować, że cukier dostanie się do elementu grzewczego.



OSTRZEŻENIE: NIGDY NIE DODAWAJ CUKRU, GDY MASZYNA DO WATY CUKROWEJ JEST WŁĄCZONA. UPEWNIJ SIĘ, ŻE MASZYNA DO WATY CUKROWEJ JEST WYŁĄCZONA.

Pielegnacja i konserwacja

Przed przystąpieniem do jakiegokolwiek czyszczenia lub konserwacji odłącz maszynę do waty cukrowej od zasilania i upewnij się, że całkowicie ostygła.

KROK 1: Wytrzyj podstawową jednostkę maszyny do waty cukrowej miękką, wilgotną ściereczką i dokładnie wysusz.

KROK 2: Umyj pojemnik na cukier, plastikową miskę, osłonę przeciwrozpryskową i łyżkę miarową w ciepłej, mydlanej wodzie, następnie dokładnie ołucz i wysusz.

Nigdy nie używaj ostrych lub ściernych detergentów czyszczących ani ścierek do czyszczenia maszyny do waty cukrowej, ponieważ może to uszkodzić powierzchnię.



UWAGA: Maszyna do waty cukrowej powinna być czyszczona po każdym użyciu.

Instrukcje użytkowania

Przed pierwszym użyciem

Czyść maszynę do waty cukrowej zgodnie z instrukcjami zawartymi w sekcji zatytułowanej „**Konserwacja i utrzymanie**”.



UWAGA: Podczas pierwszego użycia maszyny do waty cukrowej może wydobywać się lekki zapach. Jest to normalne i wkrótce ustąpi. Zapewnij odpowiednią wentylację wokół maszyny do waty cukrowej.

Montaż maszyny do waty cukrowej

KROK 1: Ustaw podstawową jednostkę maszyny do waty cukrowej na stabilnej, odpornej na ciepło powierzchni na wysokości, która jest wygodna dla użytkownika.

KROK 2: Umieść plastikową miskę na podstawowej jednostce maszyny do waty cukrowej i obróć ją w kierunku przeciwnym do ruchu wskazówek zegara, aż zablokuje się na swoim miejscu.

KROK 3: Zamocuj osłonę przeciwrozpryskową na górze plastikowej miski, delikatnie dociskając ją aż się zabezpieczy.

KROK 4: Umieść pojemnik na cukier na gwinciu wału napędowego, który znajduje się w centrum elementu grzewczego, tak aby wypustki na gwinciu wału napędowego wyrównały się z otworami w pojemniku na cukier. Gdy są wyrównane, naciśnij pojemnik na cukier całkowicie w dół na gwinciu wału napędowego, aby się zablokował. Patrz „Fig. 1”.

Używanie maszyny do waty cukrowej

KROK 1: Podłącz i włącz maszynę do waty cukrowej do zasilania sieciowego.

KROK 2: Włącz maszynę do waty cukrowej, używając włącznika/wyłącznika. Pozwól, aby maszyna do waty cukrowej nagrzała się przez około 4–5 minut, a następnie wyłącz ją, używając włącznika/wyłącznika.

KROK 3: Używając wyłącznie załączonej łyżki miarowej, ostrożnie dodaj jedną miarkę cukru do wlotu na cukier umieszczonego w środku pojemnika na cukier, a następnie włącz maszynę do waty cukrowej, używając włącznika/wyłącznika. Pojemnik na cukier zacznie się obracać i nagrzewać. Proces powstawania waty cukrowej zajmie około 3–5 minut.

KROK 4: Powoli obracaj patyczek do waty cukrowej wokół krawędzi plastikowej miski w kierunku zgodnym z ruchem wskazówek zegara.

KROK 5: Gdy wata cukrowa zwiększy objętość, zwiń patyczek do waty cukrowej wokół górnej części pojemnika na cukier, aby ją zebrać. Aby uzupełnić maszynę do waty cukrowej, wyłącz ją za pomocą włącznika/wyłącznika, a następnie dodaj jedną łyżkę miarową cukru do otworu/wlotu na cukier w pojemniku na cukier.

KROK 6: Gdy cała wata cukrowa jest gotowa, wyłącz maszynę do waty cukrowej, używając włącznika/wyłącznika i odłącz ją od głównego źródła zasilania.



UWAGA: Kolorowa wata cukrowa może być zrobiona tylko przy użyciu kolorowego cukru. Biały cukier kryształowy nie wytworzy kolorowej waty cukrowej.



UWAGA: Upewnij się, że pojemnik na cukier nie obraca się podczas dodawania cukru do maszyny do waty cukrowej.

Demontowanie maszyny do waty cukrowej

KROK 1: Wyłącz i odłącz maszynę do waty cukrowej z gniazdka. Pozwól, aby maszyna do waty cukrowej całkowicie ostygła przed próbą jej demontażu.

KROK 2: Gdy maszyna do waty cukrowej całkowicie ostygnie, zdejmij pojemnik na cukier, pociągając go do góry i z dala od wału napędowego znajdującego się w centrum elementu grzewczego.

KROK 3: Obróć plastikową miskę w kierunku zgodnym z ruchem wskazówek zegara, aby ją odblokować, a następnie zdejmij ją z podstawowej jednostki maszyny do waty cukrowej.

KROK 4: Usuń osłonę przeciwrozpryskową, ostrożnie podnosząc ją i zdejmując z plastikowej miski.



OSTRZEŻENIE: Maszyna do waty cukrowej będzie gorąca bezpośrednio po użyciu, upewnij się, że produkt jest całkowicie chłodny przed próbą demontażu maszyny do waty cukrowej.

Przechowywanie

Sprawdź, czy maszyna do waty cukrowej jest chłodna, czysta i sucha przed przechowywaniem w chłodnym, suchym miejscu.

Nigdy nie owijaj przewodu ciasno wokół maszyny do waty cukrowej; owiń go luźno, aby uniknąć uszkodzenia.

Specyfikacje

Kod produktu: EK2641

Wejście: 220–240 V ~ 50–60 Hz

Moc: 400 W

Pobór mocy (tryb wyłączony): 0 W

IT | Conservare le istruzioni per future consultazioni.

Cosa fare e cosa non fare



Spegni la macchina per zucchero filato e scollegala dall'alimentazione principale prima di cambiare o montare gli accessori. Controlla che lo zucchero sia versato nel contenitore dello zucchero e non si versi sull'elemento riscaldante.



Non utilizzare gli accessori se sono allentati, danneggiati o rotti.

Non toccare mai la vaschetta dello zucchero o l'elemento riscaldante, poiché saranno molto caldi durante e immediatamente dopo l'uso.

Non riempire eccessivamente la vaschetta dello zucchero, poiché ciò potrebbe causare la fuoriuscita di zucchero nell'elemento riscaldante.



ATTENZIONE: NON AGGIUNGERE MAI ZUCCHERO MENTRE LA MACCHINA PER ZUCCHERO FILATO È ACCESA. ASSICURARSI CHE LA MACCHINA PER ZUCCHERO FILATO SIA SPENTA.

Cura e manutenzione

Prima di tentare qualsiasi pulizia o manutenzione, scollegare la macchina per zucchero filato dalla rete elettrica e verificare che sia completamente raffreddata.

PASSO 1: Pulire l'unità base della macchina per zucchero filato con un panno morbido e umido e asciugare accuratamente.

PASSO 2: Pulire la vaschetta dello zucchero, la ciotola di plastica, il paraspruzzi e il cucchiaino dosatore in acqua tiepida e saponata, quindi risciacquare e asciugare accuratamente.

Non utilizzare mai detersivi aggressivi o abrasivi o pagliette per pulire la macchina per zucchero filato, poiché questo potrebbe danneggiare la superficie.



NOTA: La macchina per zucchero filato dovrebbe essere pulita dopo ogni utilizzo.

Istruzioni per l'uso

Prima del primo utilizzo

Pulire la macchina per zucchero filato seguendo le istruzioni nella sezione intitolata «Cura e manutenzione».



NOTA: Quando si utilizza la macchina per zucchero filato per la prima volta, potrebbe emettere un leggero odore. Questo è normale e scomparirà presto. Assicurarsi che ci sia una ventilazione sufficiente intorno alla macchina per zucchero filato.

Assemblaggio della macchina per zucchero filato

PASSO 1: Posizionare l'unità base della macchina per zucchero filato su una superficie stabile e resistente al calore, ad un'altezza che sia comoda per l'utente.

PASSO 2: Posizionare la ciotola di plastica sull'unità base della macchina per zucchero filato e ruotarla in senso antiorario, finché non si blocca in posizione.

PASSO 3: Fissare la protezione antispruzzo sulla parte superiore della ciotola di plastica spingendola delicatamente verso il basso finché non è sicura.

PASSO 4: Posizionare il recipiente per lo zucchero sul perno filettato dell'albero motore, situato al centro dell'elemento riscaldante, in modo che le linguette sul perno filettato dell'albero motore si allineino con le fessure sul recipiente per lo zucchero. Una volta allineato, premere il recipiente per lo zucchero completamente verso il basso sul perno filettato dell'albero motore per bloccarlo in posizione. Vedere «Fig. 1».

Utilizzo della macchina per zucchero filato

PASSO 1: Collegare e accendere la macchina per zucchero filato all'alimentazione elettrica principale.

PASSO 2: Accendere la macchina per zucchero filato utilizzando l'interruttore on/off. Lasciare che la macchina per zucchero filato si preriscaldi per circa 4–5 minuti e poi spegnerla utilizzando l'interruttore on/off.

PASSO 3: Utilizzando solo il cucchiaino dosatore fornito, aggiungere con attenzione una dose di zucchero nell'ingresso dello zucchero al centro del contenitore dello zucchero e poi accendere la macchina per zucchero filato utilizzando l'interruttore on/off. Il contenitore dello zucchero inizierà a ruotare e riscaldarsi. Ci vorranno circa 3–5 minuti affinché lo zucchero filato si formi.

PASSO 4: Arrotolare lentamente il bastoncino per zucchero filato attorno al bordo della ciotola di plastica in senso orario.

PASSO 5: Una volta che lo zucchero filato è aumentato di volume, avvolgere il bastoncino per zucchero filato attorno alla parte superiore della padella dello zucchero per raccogliarlo. Per riempire nuovamente la macchina per zucchero filato, spegnerla utilizzando l'interruttore on/off e quindi aggiungere un misurino di zucchero nell'apertura/iniettore della padella dello zucchero.

PASSO 6: Quando tutto lo zucchero filato è stato prodotto, spegnere la macchina per zucchero filato utilizzando l'interruttore on/off e scollegarla dall'alimentazione principale.



NOTA: Lo zucchero filato colorato può essere fatto solo utilizzando zucchero colorato. Lo zucchero bianco granulato non produrrà zucchero filato colorato.



ATTENZIONE: Assicurati che il contenitore dello zucchero non stia girando quando aggiungi lo zucchero alla macchina per zucchero filato.

Smontaggio della macchina per zucchero filato

PASSO 1: Spegnerla e scollegare la macchina per zucchero filato dalla rete elettrica. Lasciare raffreddare completamente la macchina per zucchero filato prima di tentare di smontarla.

PASSO 2: Una volta che la macchina per zucchero filato si è completamente raffreddata, rimuovere il recipiente dello zucchero tirandolo verso l'alto e fuori dall'albero motore al centro dell'elemento riscaldante.

PASSO 3: Ruotare il recipiente di plastica in senso orario per sbloccarlo e poi rimuoverlo dall'unità base della macchina per zucchero filato.

PASSO 4: Rimuovere il paraspruzzi sollevandolo delicatamente e rimuovendolo dal recipiente di plastica.



AVVERTENZA: La macchina per zucchero filato sarà calda immediatamente dopo l'uso, assicurarsi che il prodotto sia completamente raffreddato prima di tentare di smontare la macchina per zucchero filato.

Stoccaggio

Verifica che la macchina per zucchero filato sia fredda, pulita e asciutta prima di riporla in un luogo fresco e asciutto. Non arrotolare mai il cavo strettamente intorno alla macchina per zucchero filato; avvolgilo in modo lasco per evitare di causare danni.

Caratteristiche

Codice prodotto: EK2641

Input: 220–240 V ~ 50–60 Hz

Output: 400 W

Consumo energetico (modalità spento): 0 W

ES I Conserve estas instrucciones para futuras consultas.

Qué se debe y no se debe hacer



Apague la máquina de algodón de azúcar y desconéctela de la fuente de alimentación principal antes de cambiar o instalar accesorios.
Compruebe que el azúcar se vierta en el recipiente de azúcar y no se derrame sobre el elemento calefactor.



No utilice los accesorios si están sueltos, dañados o rotos.
Nunca toque el recipiente de azúcar o el elemento calefactor, ya que estarán muy calientes durante e inmediatamente después del uso.
No llene en exceso el recipiente de azúcar, ya que esto podría provocar que el azúcar se derrame en el elemento calefactor.



ADVERTENCIA: NUNCA AÑADA AZÚCAR MIENTRAS LA MÁQUINA DE ALGODÓN DE AZÚCAR ESTÁ ENCENDIDA. ASEGÚRESE DE QUE LA MÁQUINA DE ALGODÓN DE AZÚCAR ESTÉ APAGADA.

Cuidado y mantenimiento

Antes de intentar cualquier limpieza o mantenimiento, desenchufe la máquina de algodón de azúcar de la fuente de alimentación principal y verifique que se haya enfriado completamente.

PASO 1: Limpie la unidad base de la máquina de algodón de azúcar con un paño suave y húmedo y séquelo completamente.

PASO 2: Limpie el recipiente de azúcar, el tazón de plástico, el protector contra salpicaduras y la cuchara medidora en agua tibia con jabón, luego enjuague y seque completamente.

Nunca use detergentes de limpieza fuertes o abrasivos ni estropajos para limpiar la máquina de algodón de azúcar, ya que esto podría dañar la superficie.



NOTA: La máquina de algodón de azúcar debe limpiarse después de cada uso.

Instrucciones de uso

Antes del primer uso

Limpie la máquina de algodón de azúcar siguiendo las instrucciones en la sección titulada «Cuidado y mantenimiento».



NOTA: Cuando use la máquina de algodón de azúcar por primera vez, puede emitirse un leve olor. Esto es normal y desaparecerá pronto. Asegúrese de que haya suficiente ventilación alrededor de la máquina de algodón de azúcar.

Ensamblaje de la máquina de algodón de azúcar

PASO 1: Coloque la unidad base de la máquina de algodón de azúcar sobre una superficie estable y resistente al calor a una altura que sea cómoda para el usuario.

PASO 2: Coloque el tazón de plástico sobre la unidad base de la máquina de algodón de azúcar y gírelo en dirección antihoraria, hasta que se fije en su posición.

PASO 3: Fije el protector contra salpicaduras en la parte superior del tazón de plástico empujándolo suavemente hacia abajo hasta que quede seguro.

PASO 4: Coloque el recipiente de azúcar sobre la rosca del eje de transmisión, que se encuentra en el centro del elemento calefactor, de modo que las lengüetas en la rosca del eje de transmisión se alineen con las ranuras en el recipiente de azúcar. Una vez alineadas, empuje el recipiente de azúcar completamente hacia abajo sobre la rosca del eje de transmisión para que quede fijado en su lugar. Ver «Fig. 1».

Usando la máquina de algodón de azúcar

PASO 1: Enchufe y encienda la máquina de algodón de azúcar en la fuente de alimentación principal.

PASO 2: Encienda la máquina de algodón de azúcar utilizando el interruptor de encendido/apagado. Permita que la máquina de algodón de azúcar se precaliente durante aproximadamente 4–5 minutos y luego apáguela utilizando el interruptor de encendido/apagado.

PASO 3: Usando solo la cuchara medidora proporcionada, agregue cuidadosamente una porción de azúcar en la entrada de azúcar en el centro del recipiente de azúcar y luego encienda la máquina de algodón de azúcar utilizando el interruptor de encendido/apagado. El recipiente de azúcar comenzará a girar y calentarse. Tomará aproximadamente 3–5 minutos para que se forme el algodón de azúcar.

PASO 4: Enrole lentamente el palito para algodón de azúcar alrededor del borde del tazón de plástico en dirección de las agujas del reloj.

PASO 5: Una vez que el algodón de azúcar haya aumentado de volumen, enrolle el palito para algodón de azúcar alrededor de la parte superior del recipiente de azúcar para recogerlo. Para rellenar la máquina de algodón de azúcar, apáguela usando el interruptor de encendido/apagado y luego agregue una cuchara medidora de azúcar en la entrada de azúcar del recipiente de azúcar.

PASO 6: Cuando todo el algodón de azúcar esté hecho, apague la máquina de algodón de azúcar usando el interruptor de encendido/apagado y desenchúfela del suministro eléctrico principal.



NOTA: El algodón de azúcar de colores solo se puede hacer utilizando azúcar de colores. El azúcar granulada blanca no producirá algodón de azúcar de colores.



PRECAUCIÓN: Asegúrese de que el recipiente de azúcar no esté girando al agregar azúcar a la máquina de algodón de azúcar.

Desmontaje de la máquina de algodón de azúcar

PASO 1: Apague y desconecte la máquina de algodón de azúcar de la fuente de alimentación principal. Deje que la máquina de algodón de azúcar se enfríe completamente antes de intentar desmontarla.

PASO 2: Una vez que la máquina de algodón de azúcar se haya enfriado completamente, retire el recipiente de azúcar tirándolo hacia arriba y fuera de la rosca del eje de transmisión en el centro del elemento calefactor.

PASO 3: Gire el tazón de plástico en dirección de las agujas del reloj para desbloquearlo y luego retírelo de la unidad base de la máquina de algodón de azúcar.

PASO 4: Retire el protector contra salpicaduras levantándolo cuidadosamente hacia arriba y fuera del tazón de plástico.



ADVERTENCIA: La máquina de algodón de azúcar estará caliente inmediatamente después de su uso, asegúrese de que el producto esté completamente frío antes de intentar desensamblar la máquina de algodón de azúcar.

Almacenamiento

Verifique que la máquina de algodón de azúcar esté fría, limpia y seca antes de guardarla en un lugar fresco y seco.

Nunca enrolle el cable firmemente alrededor de la máquina de algodón de azúcar; envuélvalo de manera suelta para evitar causar daños.

Especificaciones

Código del producto: EK2641

Entrada: 220–240 V ~ 50–60 Hz

Salida: 400 W

Consumo de energía (modo apagado): 0 W

PT | Por favor, guarde as instruções para referência futura.

O que fazer e o que não fazer



Desligue a máquina de algodão doce e desconecte-a da rede elétrica antes de trocar ou instalar acessórios. Verifique se o açúcar é colocado no recipiente de açúcar e não derrama sobre o elemento de aquecimento.



Não use os acessórios se estiverem soltos, danificados ou quebrados.

Nunca toque no recipiente de açúcar ou no elemento de aquecimento, pois estarão muito quentes durante e imediatamente após o uso.

Não encha demais o recipiente de açúcar, pois isso pode causar derramamento de açúcar no elemento de aquecimento.



AVISO: NUNCA ADICIONE AÇÚCAR ENQUANTO A MÁQUINA DE ALGODÃO DOCE ESTIVER LIGADA. CERTIFIQUE-SE DE QUE A MÁQUINA DE ALGODÃO DOCE ESTÁ DESLIGADA.

Cuidados e manutenção

Antes de tentar qualquer limpeza ou manutenção, desligue a máquina de algodão doce da fonte de alimentação principal e verifique se ela esfriou completamente.

PASO 1: Limpe a unidade base da máquina de algodão doce com um pano macio e úmido e seque completamente.

PASO 2: Limpe o recipiente de açúcar, a tigela de plástico, o protetor contra respingos e a colher de medição em água morna com sabão, depois enxágue e seque completamente.

Nunca use detergentes de limpeza agressivos ou abrasivos, nem esfregões para limpar a máquina de algodão doce, pois isso pode danificar a superfície.



NOTA: A máquina de algodão doce deve ser limpa após cada utilização.

Instruções de uso

Antes do primeiro uso

Limpe a máquina de algodão doce seguindo as instruções na seção intitulada «Cuidados e manutenção».



NOTA: Ao usar a máquina de algodão doce pela primeira vez, um leve odor pode ser emitido. Isso é normal e logo desaparecerá. Certifique-se de que haja ventilação suficiente em torno da máquina de algodão doce.

Montagem da máquina de algodão doce

PASSO 1: Posicione a unidade base da máquina de algodão doce em uma superfície estável e resistente ao calor, em uma altura que seja confortável para o usuário.

PASSO 2: Coloque a tigela de plástico na unidade base da máquina de algodão doce e gire-a no sentido antihorário até que trave na posição.

PASSO 3: Fixe o protetor contra respingos na parte superior da tigela de plástico, pressionando-o suavemente para baixo até que esteja seguro.

PASSO 4: Coloque o recipiente de açúcar na rosca do eixo de acionamento, que está localizado no centro do elemento de aquecimento, de modo que as abas na rosca do eixo de acionamento se alinhem com as ranhuras do recipiente de açúcar. Uma vez alinhado, empurre o recipiente de açúcar totalmente para baixo na rosca do eixo de acionamento para travar no lugar. Veja «Fig. 1».

Usando a máquina de algodão doce

PASSO 1: Conecte e ligue a máquina de algodão doce na fonte de alimentação principal.

PASSO 2: Ligue a máquina de algodão doce usando o interruptor liga/desliga. Deixe a máquina de algodão doce pré-aquecer por aproximadamente 4–5 minutos e depois desligue-a usando o interruptor liga/desliga.

PASSO 3: Usando apenas a colher de medição fornecida, adicione cuidadosamente uma medida de açúcar na entrada de açúcar no centro do recipiente de açúcar e então ligue a máquina de algodão doce usando o interruptor liga/desliga. O recipiente de açúcar começará a girar e a aquecer. Levará aproximadamente 3–5 minutos para o algodão doce se formar.

PASSO 4: Enrole lentamente o palito de algodão doce ao redor da borda da tigela de plástico no sentido horário.

PASSO 5: Quando o algodão doce aumentar de volume, enrole o palito de algodão doce ao redor da parte superior do recipiente de açúcar para coletá-lo. Para reabastecer a máquina de algodão doce, desligue-a usando o interruptor liga/desliga e adicione uma colher de medição de açúcar na abertura/entrada de açúcar no recipiente de açúcar.

PASSO 6: Quando todo o algodão doce estiver pronto, desligue a máquina de algodão doce usando o interruptor liga/desliga e desconecte-a da fonte de alimentação principal.



NOTA: Algodão doce colorido só pode ser feito usando açúcar colorido. Açúcar granulado branco não produzirá algodão doce colorido.



CUIDADO: Certifique-se de que o recipiente de açúcar não está girando ao adicionar açúcar na máquina de algodão doce.

Desmontagem da máquina de algodão doce

PASSO 1: Desligue e desconecte a máquina de algodão doce da fonte de alimentação principal. Deixe a máquina de algodão doce esfriar completamente antes de tentar desmontá-la.

PASSO 2: Depois que a máquina de algodão doce estiver completamente resfriada, remova o recipiente de açúcar puxando-o para cima e para fora da rosca do eixo de acionamento no centro do elemento de aquecimento.

PASSO 3: Gire a tigela de plástico no sentido horário para destravar e, em seguida, remova-a da unidade base da máquina de algodão doce.

PASSO 4: Remova o protetor contra respingos levantando-o cuidadosamente para cima e fora da tigela de plástico.



AVISO: A máquina de algodão doce ficará quente imediatamente após o uso, certifique-se de que o produto esteja completamente frio antes de tentar desmontar a máquina de algodão doce.

Armazenamento

Verifique se a máquina de algodão doce está fria, limpa e seca antes de armazená-la em um local fresco e seco. Nunca enrole o cabo firmemente em torno da máquina de algodão doce; enrole-o frouxamente para evitar danos.

Especificações

Código do produto: EK2641

Entrada: 220–240 V ~ 50–60 Hz

Saída: 400 W

Consumo de energia (modo desligado): 0 W

SK | Uchovajte si tieto pokyny na neskoršie použitie.

Co robit a co nerobit



Vypnite stroj na cukrovú vatu a odpojte ho od elektrickej siete pred zmenou alebo montážou príslušenstva. Skontrolujte, či je cukor nasypaný do nádoby na cukor a nevysypáva sa na vyhrievací element.



Nepoužívajte príslušenstvo, ak je voľné, poškodené alebo zlomené.
Nikdy sa nedotýkajte nádoby na cukor alebo vyhrievacieho elementu, pretože počas používania a bezprostredne po ňom budú veľmi horúce.
Nadmerne neplňte nádobu na cukor, pretože by to mohlo spôsobiť, že cukor sa rozsype do vyhrievacieho elementu.



UPOZORNENIE: NIKDY NEPRIDÁVAJTE CUKOR, KEĎ JE STROJ NA CUKROVÚ VATU ZAPNUTÝ. UISTITE SA, ŽE STROJ NA CUKROVÚ VATU JE VYPNUTÝ.

Starostlivosť a údržba

Pred akýmkoľvek čistením alebo údržbou odpojte stroj na cukrovú vatu z elektrickej siete a skontrolujte, či je úplne vychladnutý.

KROK 1: Utrite základnú jednotku stroja na cukrovú vatu mäkkou, vlhkou handričkou a dôkladne osušte.

KROK 2: Vyčistite nádobu na cukor, plastovú misku, ochranný kryt a odmerku v teplej mydlovej vode, potom dôkladne opláchnite a osušte. Nikdy nepoužívajte drsné alebo abrazívne čistiace prostriedky alebo drôtenky na čistenie stroja na cukrovú vatu, pretože to môže poškodiť povrch.



POZNÁMKA: Stroj na cukrovú vatu by sa mal čistiť po každom použití.

Pokyny na použitie

Pred prvým použitím

Stroj na cukrovú vatu očistite podľa pokynov v sekcii s názvom „Starostlivosť a údržba“.



POZNÁMKA: Pri prvom použití stroja na cukrovú vatu môže vzniknúť slabý zápach. Je to normálne a čoskoro zmizne. Zabezpečte dostatočné vetranie okolo stroja na cukrovú vatu.

Zostavenie stroja na cukrovú vatu

KROK 1: Umiestnite základnú jednotku stroja na cukrovú vatu na stabilný, voči teplu odolný povrch v takej výške, ktorá je pre používateľa pohodlná.

KROK 2: Položte plastovú misku na základnú jednotku stroja na cukrovú vatu a otočte ju proti smeru hodinových ručičiek, až kým nezapadne do polohy.

KROK 3: Pripojte ochranný kryt na vrch plastovej misky jemným zatlačením dolu, až kým nie je pevne uchytený.

KROK 4: Umiestnite nádobu na cukor na závit hnacieho hriadeľa, ktorý sa nachádza v strede vyhrievacieho elementu, tak, aby sa záložky na závitě hnacieho hriadeľa zarovnali s výrezmi na nádobe na cukor. Po zarovnaní zatlačte nádobu na cukor úplne dole na závit hnacieho hriadeľa, aby sa uzamkla na mieste. Pozrite „Fig. 1“.

Používanie stroja na cukrovú vatu

KROK 1: Zapojte a zapnite stroj na cukrovú vatu do hlavného napájania.

KROK 2: Zapnite stroj na cukrovú vatu pomocou vypínača. Nechajte stroj na cukrovú vatu predhriať približne 4–5 minút, potom ho vypnite pomocou vypínača.

KROK 3: Pomocou dodanej odmerky opatrne pridajte jednu odmerku cukru do vstupu na cukor v strede nádoby na cukor a potom zapnite stroj na cukrovú vatu pomocou vypínača. Nádobu na cukor sa začne otáčať a zahrievať. Vytvorenie cukrovej vaty bude trvať približne 3–5 minút.

KROK 4: Pomaly otáčajte tyčinkou na cukrovú vatu okolo okraja plastovej misky v smere hodinových ručičiek.

KROK 5: Keď sa cukrová vata zväčší, zatočte tyčinku na cukrovú vatu okolo vrchu nádoby na cukor, aby ste ju zbierali. Na doplnenie stroja na cukrovú vatu ho vypnite pomocou vypínača a potom pridajte jednu odmerku cukru do vstupu na cukor v nádobe na cukor.

KROK 6: Keď je všetka cukrová vata vyrobená, vypnite stroj na cukrovú vatu pomocou vypínača a odpojte ho od napájania.



POZNÁMKA: Farebná cukrová vata sa dá vyrobiť len použitím farebného cukru. Biely kryštálový cukor nebude produkovať farebnú cukrovú vatu.



UPOZORNENIE: Uistite sa, že nádobu na cukor sa neotáča, keď do stroja na cukrovú vatu pridávate cukor.

Rozoberanie stroja na cukrovú vatu

KROK 1: Vypnite a odpojte stroj na cukrovú vatu zo siete. Pred pokusom o rozobratie nechajte stroj na cukrovú vatu úplne vychladnúť.

KROK 2: Po úplnom vychladnutí stroja na cukrovú vatu odstráňte nádobu na cukor tým, že ju vytiahnete hore a z hnacieho hriadeľa v strede vyhrievacieho elementu.

KROK 3: Otočte plastovú misku v smere hodinových ručičiek, aby ste ju odomkli, a potom ju odstráňte zo základnej jednotky stroja na cukrovú vatu.

KROK 4: Odstráňte ochranný kryt tak, že ho opatrně zdvihnete nahor a z plastové misky.



UPOZORNENIE: Stroj na cukrovú vatu bude bezprostredne po použití horúci, uistite sa, že je produkt úplne vychladnutý pred pokusom o rozobratie stroja na cukrovú vatu.

Skladovanie

Uistite sa, že stroj na cukrovú vatu je chladný, čistý a suchý, pred uložením na chladné, suché miesto. Nikdy neomotávejte kábel pevne okolo stroja na cukrovú vatu; omotájte ho voľne, aby ste predišli poškodeniu.

Technické údaje

Kód produktu: EK2641

Vstup: 220–240 V ~ 50–60 Hz

Výstup: 400 W

Spotreba energie (v režime vypnutia): 0 W

CZ | Pokyny si prosím ponechte pro budoucí potřebu.

Co delat a nedelat



Vypněte výrobnik cukrové vaty a odpojte jej od napájacieho zdroje, než budete menit nebo pripojovat príslušenství. Zkontrolujte, zda je cukr nalit do nádoby na cukr a nešíří se na topné těleso.



Nepoužívejte príslušenství, pokud je volné, poškozené nebo rozbité. Nikdy se nedotýkejte nádoby na cukr nebo topného tělesa, protože během použití a ihned po něm budou velmi horké. Nepřepíňujte nádobu na cukr, protože by to mohlo způsobit, že cukr nateče do topného tělesa.



UPOZORNĚNÍ: NIKDY NEPŘIDÁVÁJTE CUKR, KDYŽ JE ZÁKLADNÍ JEDNOTKA VÝROBNÍKU CUKROVÉ VATY ZAPNUTÁ. UJISTĚTE SE, ŽE JE ZÁKLADNÍ JEDNOTKA VÝROBNÍKU CUKROVÉ VATY VYPNUTÁ.

Péce a údržba

Před zahájením jakéhokoli čištění nebo údržby odpojte výrobnik cukrové vaty od hlavního napájení a ujistěte se, že je zcela vychladlý.

KROK 1: Otřete základní jednotku výrobniku cukrové vaty měkkým, vlhkým hadříkem a důkladně osušte.

KROK 2: Vyčistěte nádobu na cukr, plastovou misku, kryt proti cákání a odměrku v teplé, mýdlové vodě, poté důkladně opláchněte a osušte. Nikdy nepoužívejte drsné nebo abrazivní čisticí prostředky či drátěnky k čištění výrobniku cukrové vaty, protože by to mohlo poškodit povrch.



POZNÁMKA: Výrobnik cukrové vaty by měl být vyčištěn po každém použití.

Návod k použití

Před prvním použitím

Vyčistěte výrobnik cukrové vaty podle pokynů v části nazvané „Péce a údržba“.



POZNÁMKA: Při prvním použití výrobniku cukrové vaty se může objevit mírný zápach. Je to normální a brzy to odezní. Zajistěte dostatečné větrání kolem výrobniku cukrové vaty.

Sestavování výrobniku cukrové vaty

KROK 1: Umístěte základní jednotku výrobniku cukrové vaty na stabilní, teplu odolný povrch ve výšce, která je pro uživatele pohodlná.

KROK 2: Umístěte plastovou misku na základní jednotku výrobniku cukrové vaty a otáčejte ji proti směru hodinových ručiček, dokud nezapadne na své místo.

KROK 3: Připevněte kryt proti cákání na horní část plastové misky jemným zatlačením dolů, dokud není bezpečně zajištěn.

KROK 4: Nasadte nádobu na cukr na závit hnacího hřídele, který se nachází ve středu topného tělesa, tak, aby se jazýčky na závit hnacího hřídele zarovnal se šterbinami na nádobě na cukr. Jakmile jsou zarovnané, zatlačte nádobu na cukr zcela dolů na závit hnacího hřídele, aby se zafixovala na místě. Viz „Fig. 1“.

Použití výrobniku cukrové vaty

KROK 1: Připojte výrobnik cukrové vaty k hlavnímu napájení a zapněte jej.

KROK 2: Zapněte výrobnik cukrové vaty pomocí vypínače. Nechte výrobnik cukrové vaty předehřát přibližně 4–5 minut a poté jej vypněte pomocí vypínače.

KROK 3: Pomocí pouze přiložené odměrky opatrně přidejte jednu odměrku cukru do otvoru pro cukr uprostřed nádoby na cukr a poté zapněte výrobnik cukrové vaty pomocí vypínače. Nádobu na cukr se začne otáčet a zahřívát. Bude to trvat přibližně 3–5 minut, než se cukrová vata vytvoří.

KROK 4: Pomalu otáčejte tyčinkou na cukrovou vatu kolem okraje plastové misky ve směru hodinových ručiček.

KROK 5: Jakmile se cukrová vata zvětší na objemu, namotávejte tyčinku na cukrovou vatu kolem horní části nádoby na cukr, abyste ji nasbírali. Pro opětovné doplnění výrobniku cukrové vaty ho vypněte pomocí vypínače a přidejte jednu odměrku cukru do otvoru pro cukr v nádobě na cukr.

KROK 6: Když je veškerá cukrová vata vyrobena, vypněte výrobek cukrové vaty pomocí vypínače a odpojte ho od hlavního napájení.



POZNÁMKA: Barevnou cukrovou vatu lze připravit pouze použitím barevného cukru. Bílý krystalový cukr nevyprodukuje barevnou cukrovou vatu.



UPOZORNĚNÍ: Ujistěte se, že nádoba na cukr se při přidávání cukru do výrobku cukrové vaty neotáčí.

Demontáž výrobku cukrové vaty

KROK 1: Vypněte a odpojte výrobek cukrové vaty od hlavního napájení. Nechejte výrobek cukrové vaty zcela vychladnout, než se pokusíte jej demontovat.
KROK 2: Jakmile výrobek cukrové vaty zcela vychladne, odstraňte nádobu na cukr jejím vytažením nahoru a sundáním ze závitů hnacích hřídele ve středu topného tělesa.

KROK 3: Otočte plastovou miskou ve směru hodinových ručiček, abyste ji odemkli, a poté sejměte z základní jednotky výrobku cukrové vaty.

KROK 4: Odstraňte kryt proti cákání opatrným zvednutím nahoru a vyjmutím z plastové misky.



UPOZORNĚNÍ: Výrobek cukrové vaty bude ihned po použití horký, ujistěte se, že je výrobek zcela chladný, než se pokusíte o demontáž výrobku cukrové vaty.

Skladování

Před uložením na chladné a suché místo zkontrolujte, zda je výrobek cukrové vaty chladný, čistý a suchý. Nikdy neomotávejte kabel těsně kolem výrobku cukrové vaty; omotávejte ho volně, abyste předešli poškození.

Technické údaje

Kód produktu: EK2641

Vstup: 220–240 V ~ 50–60 Hz

Výstup: 400 W

Spotřeba energie (vypnutý režim): 0 W

RO | Vă rugăm să păstrați instrucțiunile pentru referințe viitoare.

Reguli „așa da” și „așa nu”



Oprîți aparatul de vată de zahăr și deconectați-l de la sursa de alimentare principală înainte de a schimba sau monta accesorii. Verificați dacă zahărul este turnat în tigaia pentru zahăr și nu se varsă pe elementul de încălzire.



Nu folosiți accesoriile dacă sunt slăbite, deteriorate sau rupte.

Nu atingeți tigaia pentru zahăr sau elementul de încălzire, deoarece vor fi foarte fierbinți în timpul utilizării și imediat după utilizare.

Nu umpleți prea mult tigaia pentru zahăr, deoarece acest lucru poate determina vărsarea zahărului în elementul de încălzire.



AVERTISMENT: NU ADĂUGAȚI NICIODATĂ ZAHĂR ÎN TIMP CE APARATUL DE VATĂ DE ZAHĂR ESTE PORNIT. ASIGURAȚI-VĂ CĂ APARATUL DE VATĂ DE ZAHĂR ESTE OPRIT.

Îngrijire și întreținere

Înainte de a începe orice operațiune de curățare sau întreținere, deconectați aparatul de vată de zahăr de la sursa principală de alimentare și verificați că s-a răcit complet.

PASUL 1: Ștergeți unitatea de bază a aparatului de vată de zahăr cu o cârpă moale și umeză și uscați bine.

PASUL 2: Curățați tigaia pentru zahăr, bolul din plastic, apărătoarea împotriva stropirii și lingura de măsurare în apă caldă și cu săpun, apoi clătiți și uscați bine.

Nu folosiți niciodată detergenți de curățare agresivi sau abrazivi ori bureți de curățare pentru a curăța aparatul de vată de zahăr, deoarece acest lucru ar putea deteriora suprafața.



NOTĂ: Aparatul de vată de zahăr trebuie curățat după fiecare utilizare.

Instrucțiuni de utilizare Înainte de prima utilizare

Curățați aparatul de vată de zahăr urmând instrucțiunile din secțiunea intitulată „Îngrijire și întreținere”.



NOTĂ: Când utilizați aparatul de vată de zahăr pentru prima dată, este posibil să se degaje un ușor miros. Acest lucru este normal și se va diminua în scurt timp. Asigurați o ventilație suficientă în jurul aparatului de vată de zahăr.

Asamblarea aparatului de vată de zahăr

PASUL 1: Așezați unitatea de bază a aparatului de vată de zahăr pe o suprafață stabilă, rezistentă la căldură, la o înălțime confortabilă pentru utilizator.

PASUL 2: Așezați bolul din plastic pe unitatea de bază a aparatului de vată de zahăr și rotiți-l în sens invers acelor de ceasornic, până se blochează în poziție.

PASUL 3: Atașați apărătoarea împotriva stropirii de partea superioară a bolului din plastic, apăsând-o ușor în jos până când este fixată.

PASUL 4: Așezați tigaia pentru zahăr pe filetul axului de antrenare, care este situat în centrul elementului de încălzire, astfel încât urechile de pe filetul axului de antrenare să se alinieze cu fantele de pe tigaia pentru zahăr. Odată aliniate, apăsați tigaia pentru zahăr până jos pe filetul axului de antrenare pentru a o fixa în poziție. vedeți „Fig. 1”.

Utilizarea aparatului de vată de zahăr

PASUL 1: Conectați și porniți aparatul de vată de zahăr la sursa principală de alimentare.

PASUL 2: Porniți aparatul de vată de zahăr folosind comutatorul pornit/oprit. Lăsați aparatul de vată de zahăr să se preîncălzească pentru aproximativ 4–5 minute și apoi opriți-l folosind comutatorul pornit/oprit.

PASUL 3: Folosind doar lingura de măsurare furnizată, adăugați cu atenție o lingură de zahăr în orificiul pentru zahăr din centrul tigăii pentru zahăr și apoi porniți aparatul de vată de zahăr folosind comutatorul pornit/oprit. Tigaia pentru zahăr va începe să se rotească și să se încălzească. Va dura aproximativ 3–5 minute pentru ca vata de zahăr să se formeze.

PASUL 4: Rotiți încet bățul pentru vată de zahăr în jurul marginii bolului din plastic în direcția acelor de ceasornic.

PASUL 5: Odată ce vata de zahăr a crescut în volum, rulați bățul pentru vată de zahăr în jurul marginii de sus a tigăii pentru zahăr pentru a o colecta. Pentru a reumple aparatul de vată de zahăr, opriți-l folosind comutatorul pornit/oprit și apoi adăugați o lingură de măsurare de zahăr în orificiul pentru zahăr din tigaia pentru zahăr.

PASUL 6: Când toată vata de zahăr este gata, opriți aparatul de vată de zahăr folosind comutatorul pornit/oprit și deconectați-l de la sursa principală de alimentare.



NOTĂ: Vata de zahăr colorată poate fi făcută doar folosind zahăr colorat. Zahărul granulat alb nu va produce vată de zahăr colorată.



ATENȚIE: Asigurați-vă că tigaia pentru zahăr nu se rotește atunci când adăugați zahăr în aparatul de vată de zahăr.

Dezasamblarea aparatului de vată de zahăr

PASUL 1: Opriți și deconectați aparatul de vată de zahăr de la sursa de alimentare. Lăsați aparatul de vată de zahăr să se răcească complet înainte de a începe să-l dezasamblați.

PASUL 2: După ce aparatul de vată de zahăr s-a răcit complet, scoateți tigaia pentru zahăr ridicând-o de pe axul de antrenare din centrul elementului de încălzire.

PASUL 3: Rotiți bolul din plastic în sensul acelor de ceasornic pentru a-l debloca și apoi scoateți-l din unitatea de bază a aparatului de vată de zahăr.

PASUL 4: Scoateți apărătoarea împotriva stropirii ridicând-o cu grijă în sus și afară din bolul din plastic.



AVERTISMENT: Aparatul de vată de zahăr va fi fierbinte imediat după utilizare, asigurați-vă că produsul este complet răcit înainte de a încerca să demontați aparatul de vată de zahăr.

Depozitare

Verificați ca aparatul de vată de zahăr să fie rece, curat și uscat înainte de a-l depozita într-un loc răcoros și uscat.

Nu înfășurați cablul strâns în jurul aparatului de vată de zahăr; înfășurați-l lejer pentru a evita deteriorarea.

Specificații

Cod produs: EK2641

Intrare: 220–240 V ~ 50–60 Hz

leșire: 400 W

Consum de energie (mod oprit): 0 W

TR | Lütfen talimatları ileride başvurmak üzere saklayın.

Yapılması ve yapılmaması gerekenler



Herhangi bir aparatı değiştirirken veya takıp yerleştirirken pamuk şekeri makinesini kapatın ve ana elektrik kaynağından bağlantısını kesin.
Şekerin şeker haznesine döküldüğünden ve ısıtma elemanının üzerine dökülmediğinden emin olun.



Aksesuarlar gevşek, hasar görmüş veya kırılmışsa kullanmayın.
Şeker haznesine veya ısıtma elemanına asla dokunmayın, çünkü kullanım sırasında ve hemen sonrasında çok sıcak olacaktır.
Şeker haznesini fazla doldurmayın, çünkü bu, şekerin ısıtma elemanına dökülmesine neden olabilir.



UYARI: PAMUK ŞEKERİ MAKİNESİ AÇIKKEN ASLA ŞEKER EKLEMİYİN. PAMUK ŞEKERİ MAKİNESİNİN KAPALI OLDUĞUNDAN EMİN OLUN.

Bakım ve muhafaza

Herhangi bir temizlik veya bakım işlemine başlamadan önce, pamuk şekeri makinesini ana güç kaynağından çıkarın ve tamamen soğuduğundan emin olun.

ADIM 1: Pamuk şekeri makinesi taban ünitesini yumuşak, nemli bir bezle silin ve iyice kurulaştırın.

ADIM 2: Şeker haznesini, plastik kaseyi, sıçrama koruyucusunu ve ölçü kaşığına ilk, sabunlu suda temizleyin, ardından iyice durulaştırın ve kurulaştırın.

Pamuk şekeri makinesini temizlemek için asla sert veya aşındırıcı temizlik deterjanları veya ovucular kullanmayın, çünkü bu yüzeye zarar verebilir.



NOT: Pamuk şekeri makinesi her kullanımdan sonra temizlenmelidir.

Kullanım talimatları İlk kullanımdan önce

"Bakım ve onarım" başlıklı bölümdeki talimatları izleyerek pamuk şekeri makinesini temizleyin.



NOT: Pamuk şekeri makinesini ilk kez kullanırken hafif bir koku yayılabilir. Bu normaldir ve kısa sürede azalacaktır. Pamuk şekeri makinesinin etrafında yeterli havalandırma sağlayın.

Pamuk şekeri makinesini monte etmek

ADIM 1: Pamuk şekeri makinesi taban ünitesini kullanıcı için rahat bir yükseklikte, sabit ve ısıya dayanıklı bir yüzeye yerleştirin.

ADIM 2: Plastik kaseyi pamuk şekeri makinesi taban ünitesinin üzerine yerleştirin ve yerine kilitlemeye kadar saatın tersi yönünde çevirin.

ADIM 3: Sıçrama koruyucusunu plastik kaseyi üstüne, güvenli bir şekilde yerine oturana kadar nazikçe bastırarak takın.

ADIM 4: Şeker haznesini tahrik şaftı dişlisi üzerine, ısıtma elemanının merkezine yerleştirin, böylece tahrik şaftı dişlisindeki tırmaklar şeker haznesindeki yuvalarla hizalansın. Hizalandığında, şeker haznesini tamamen aşağıya iterek tahrik şaftı dişlisine kilitleyin. "Fig. 1" e bakın.

Pamuk şekeri makinesini kullanma

ADIM 1: Pamuk şekeri makinesini ana güç kaynağına takın ve açın.

ADIM 2: Pamuk şekeri makinesini açma/kapama düğmesini kullanarak açın. Pamuk şekeri makinesinin yaklaşık 4–5 dakika ön ısınmasına izin verin ve ardından açma/kapama düğmesini kullanarak kapatın.

ADIM 3: Yalnızca sağlanan ölçü kaşığı kullanarak, şeker haznesinin ortasındaki şeker girişine dikkatlice bir kepçe şeker ekleyin ve ardından açma/kapama düğmesini kullanarak pamuk şekeri makinesini açın. Şeker haznesi dönmeye ve ısınmaya başlayacaktır. Pamuk şekerinin oluşması yaklaşık 3–5 dakika sürecektir.

ADIM 4: Pamuk şekeri çubuğunu saat yönünde plastik kaseyi kenarı etrafında yavaşça yuvarlayın.

ADIM 5: Pamuk şekeri hacimce arttığında, pamuk şekeri çubuğunu, şeker haznesinin üst kısmı etrafında yuvarlayarak toplamak için kullanın. Pamuk şekeri makinesini yeniden doldurmak için, açma/kapama düğmesini kullanarak kapatın ve ardından şeker haznesindeki şeker girişine bir ölçü kaşığı şeker ekleyin.

ADIM 6: Tüm pamuk şekeri yapıldığında, açma/kapama düğmesini kullanarak pamuk şekeri makinesini kapatın ve ana güç kaynağından fişini çekin.



NOT: Renkli pamuk şekeri yalnızca renkli şeker kullanılarak yapılabilir. Beyaz toz şeker renkli pamuk şekeri üretmez.



DİKKAT: Pamuk şekeri makinesine şeker eklerken şeker haznesinin dönmediğinden emin olun.

Pamuk şekeri makinesini sökmek

ADIM 1: Pamuk şekeri makinesini kapatın ve ana elektrik kaynağından fişini çekin. Pamuk şekeri makinesinin tamamen soğumasını bekleyin, ardından sökmeye çalışın.

ADIM 2: Pamuk şekeri makinesi tamamen soğuduktan sonra, şeker haznesini yukarı çekip ısıtma elemanının merkezindeki tahrik şaftından çıkararak sökün.

ADIM 3: Plastik kaseyi açmak için saat yönünde çevirin ve ardından pamuk şekeri makinesi taban ünitesinden çıkarın.

ADIM 4: Sijrama koruyucusunu dikkatlice yukari dogru kaldirarak plastik kaseden cikarın.



UYARI: Pamuk şekeri makinesi kullanımdan hemen sonra sıcak olacaktır, pamuk şekeri makinesini sökmeye çalışmadan önce ürünün tamamen soğuduğundan emin olun.

Saklama

Pamuk şekeri makinesinin serin, temiz ve kuru olduğundan emin olun ve serin, kuru bir yerde saklayın. Kabloyu pamuk şekeri makinesinin etrafına sıkı bir şekilde sarmayın; zarar vermeye için gevşekçe sarın.

Özellikler

Ürün kodu: EK2641

Giriş: 220–240 V ~ 50–60 Hz

Çıkış: 400 W

Güç tüketimi (kapalı mod): 0 W

SI | Prosim, obdržite navodila za prihodnjo uporabo.

Kaj smete in česa ne smete



Izklopite aparat za izdelavo sladkorne pene in ga odklopite iz omrežja, preden zamenjate ali pritrдите priključke. Preverite, da je sladkor nasut v posodo za sladkor in da ne razliža po grelniku.



Ne uporabljajte priključkov, če so ohlapni, poškodovani ali zlomljeni. Nikoli se ne dotikajte posode za sladkor ali grelnika, saj bosta med uporabo in takoj po njej zelo vroča. Ne napolnite preveč posode za sladkor, saj lahko to povzroči, da se sladkor razliže v grelnik.



OPOZORILO: NIKOLI NE DODAJTE SLADKORJA, KO JE APARAT ZA IZDELAVO SLADKORNE PENE VKLOPLJEN. PREPRIČAJTE SE, DA JE APARAT ZA IZDELAVO SLADKORNE PENE IZKLOPLJEN.

Vzdrževanje in nega

Preden poskusite kakršno koli čiščenje ali vzdrževanje, odklopite aparat za izdelavo sladkorne pene iz električnega omrežja in preverite, da se je popolnoma ohladil.

KORAK 1: Obrišite osnovno enoto aparata za izdelavo sladkorne pene z mehko, vlažno krpo in temeljito osušite.

KORAK 2: Očistite posodo za sladkor, plastično posodo, zaščitno pred brizganjem in merilno žlico v topli, milni vodi, nato jih sperite in temeljito osušite. Nikoli ne uporabljajte močnih ali abrazivnih čistilnih sredstev ali gobic za čiščenje aparata za izdelavo sladkorne pene, saj lahko to poškoduje površino.



OPOMBA: Aparat za izdelavo sladkorne pene je treba očistiti po vsaki uporabi.

Navodila za uporabo

Pred prvo uporabo

Očistite aparat za izdelavo sladkorne pene po navodilih v poglavju z naslovom „**Nega in vzdrževanje**“.



OPOMBA: Ko prvič uporabljate aparat za izdelavo sladkorne pene, se lahko pojavi blag vonj. To je normalno in bo kmalu izzvenelo. Poskrbite za ustrezno prezračevanje okoli aparata za izdelavo sladkorne pene.

Sestavljanje aparata za izdelavo sladkorne pene

KORAK 1: Postavite osnovno enoto aparata za izdelavo sladkorne pene na stabilno, toplotno odporno površino na višini, ki je uporabniku udobna.

KORAK 2: Namestite plastično posodo na osnovno enoto aparata za izdelavo sladkorne pene in jo zavrtite v nasprotni smeri urinega kazalca, dokler se ne zaskoči na svoje mesto.

KORAK 3: Namestite zaščitno pred brizganjem na vrh plastične posode tako, da jo nežno potisnete navzdol, dokler ni varno pritrjena.

KORAK 4: Namestite posodo za sladkor na navoj pogonske gredi, ki se nahaja v sredini grelnika, tako da so zatiči na navoju pogonske gredi poravnani z režami na posodi za sladkor. Ko so poravnani, potisnite posodo za sladkor povsem navzdol na navoj pogonske gredi, da se zaklene na svoje mesto. Glejte „Fig.1“.

Uporaba aparata za izdelavo sladkorne pene

KORAK 1: Priključite aparat za izdelavo sladkorne pene v električno omrežje in ga nato vklopite.

KORAK 2: Vključite aparat za izdelavo sladkorne pene z uporabo stikala za vklop/izklop. Pustite, da se aparat za izdelavo sladkorne pene predgreva približno 4–5 minut, nato pa ga izklopite z uporabo stikala za vklop/izklop.

KORAK 3: Uporabite samo priloženo merilno žlico in previdno dodajte eno merico sladkorja v vhod za sladkor v središču posode za sladkor, nato pa vklopite aparat za izdelavo sladkorne pene z uporabo stikala za vklop/izklop. Posoda za sladkor se bo začela vrteti in segreti. Za tvorbo sladkorne pene bo potrebnih približno 3–5 minut.

KORAK 4: Počasi zavijajte palčko za sladkorno peno okoli roba plastične posode v smeri urinega kazalca.

KORAK 5: Ko sladkorna pena naraste v volumni, zavijajte palčko za sladkorno peno okoli vrha posode za sladkor, da jo zberete. Za ponovno polnjenje aparata za izdelavo sladkorne pene ga izklopite z uporabo stikala za vklop/izklop in nato dodajte eno merilno žlico sladkorja v vhod za sladkor v posodi za sladkor.

KORAK 6: Ko je vsa sladkorna pena narejena, izklopite aparat za izdelavo sladkorne pene z uporabo stikala za vklop/izklop in ga izključite iz glavnega napajanja.



OPOMBA: Barvno sladkorno peno lahko ustvarite le z uporabo barvnega sladkorja. Beli kristalni sladkor ne bo proizvedel barvne sladkorne pene.



POZOR: Prepričajte se, da se posoda za sladkor ne vrti, ko dodajate sladkor v aparat za izdelavo sladkorne pene.

Razstavljanje aparata za izdelavo sladkorne pene

KORAK 1: Izključite in iz napajanja odstranite aparat za izdelavo sladkorne pene. Preden poskusite aparat razstaviti, pustite, da se popolnoma ohladi.

KORAK 2: Ko se aparat za izdelavo sladkorne pene popolnoma ohladi, odstranite posodo za sladkor tako, da jo dvignete navzgor in odstranite z navoja pogonske gredi v središču grelnika.

KORAK 3: Zavrtite plastično posodo v smeri urinega kazalca, da odklenete in jo nato odstranite iz osnovne enote aparata za izdelavo sladkorne pene.

KORAK 4: Odstranite zaščito pred brizganjem tako, da jo previdno dvignete navzgor in stran od plastične posode.



OPOZORILO: Aparat za izdelavo sladkorne pene bo po uporabi vroč, zato se prepričajte, da je aparat popolnoma ohlajen, preden ga poskusite razstaviti.

Shranjevanje

Preverite, da je aparat za izdelavo sladkorne pene hladen, čist in suh, preden ga shranite na hladnem in suhem mestu.

Nikoli ne ovijte vrvice tesno okoli aparata za izdelavo sladkorne pene; ovijte jo ohlapno, da ne povzročite poškodb.

Specifikacije

Koda izdelka: EK2641

Vhod: 220–240 V ~ 50–60 Hz

Izhod: 400 W

Poraba energije (način izklopa): 0 W

HR | Molimo vas da zadržite upute za buduću referencu.

„Što treba i što ne treba raditi“



Isključite aparat za izradu šećerne vate i odspojite ga iz mrežnog napajanja prije nego što mijenjate ili postavljate dodatke. Provjerite da je šećer uliven u posudu za šećer i da se ne proljeva po grijaćem elementu.



Nemojte koristiti nastavke ako su labavi, oštećeni ili slomljeni.
Nikada ne dirajte posudu za šećer ili grijaći element, jer će tijekom i neposredno nakon uporabe biti vrlo vrući.
Nemojte prepuniti posudu za šećer, jer to može uzrokovati prosipanje šećera u grijaći element.



UPOZORENJE: NIKADA NE DODAJTE ŠEĆER DOK JE APARAT ZA IZRADU ŠEĆERNE VATE UKLJUČEN. PROVJERITE DA LI JE APARAT ZA IZRADU ŠEĆERNE VATE ISKLJUČEN.

Njega i održavanje

Prije nego što pokušate bilo kakvo čišćenje ili održavanje, isključite aparat za izradu šećerne vate iz glavnog napajanja i provjerite je li se potpuno ohladio.

KORAK 1: Obrišite osnovnu jedinicu aparata za izradu šećerne vate mekom, vlažnom krpom i temeljito osušite.

KORAK 2: Očistite posudu za šećer, plastičnu zdjelu, zaštitnu pregradu i mjernu žlicu u toploj, sapunastoj vodi, zatim isperite i temeljito osušite.

Nikada ne koristite jaka ili abrazivna sredstva za čišćenje ili spužve za ribanje za čišćenje aparata za izradu šećerne vate, jer to može oštetiti površinu.



NAPOMENA: Aparat za izradu šećerne vate treba očistiti nakon svake upotrebe.

Upute za upotrebu Prije prve uporabe

Očistite aparat za izradu šećerne vate slijedeći upute u odjeljku pod naslovom „Njega i održavanje”.



NAPOMENA: Kada prvi put koristite aparat za izradu šećerne vate, može se osjetiti blagi miris. To je normalno i uskoro će nestati. Osigurajte dovoljno ventilacije oko aparata za izradu šećerne vate.

Sastavljanje aparata za izradu šećerne vate

KORAK 1: Postavite osnovnu jedinicu aparata za izradu šećerne vate na stabilnu, toplinski otpornu površinu na visini koja je udobna za korisnika.

KORAK 2: Postavite plastičnu zdjelu na osnovnu jedinicu aparata za izradu šećerne vate i okrenite je u smjeru suprotnom od kazaljke na satu, dok se ne pričvrsti na mjesto.

KORAK 3: Pričvrstite zaštitnu pregradu na vrh plastične zdjele nježnim pritiskom prema dolje dok ne bude sigurno pričvršćena.

KORAK 4: Postavite posudu za šećer na navoj pogonske osovine, koji se nalazi u središtu grijaćeg elementa, tako da se nosači na navoju pogonske osovine poravnaju s utorima na posudi za šećer. Kada su poravnati, gurnite posudu za šećer skroz dolje na navoj pogonske osovine kako bi se zaključala na mjesto. Pogledajte „Fig. 1”.

Korištenje aparata za izradu šećerne vate

KORAK 1: Priključite aparat za izradu šećerne vate u glavnu električnu mrežu i zatim ga uključite.

KORAK 2: Uključite aparat za izradu šećerne vate pomoću prekidača za uključivanje/isključivanje. Dopustite da se aparat za izradu šećerne vate prethodno zagrije približno 4–5 minuta, a zatim ga isključite pomoću prekidača za uključivanje/isključivanje.

KORAK 3: Koristeći samo priloženu mjernu žlicu, pažljivo dodajte jednu mjeru šećera u ulaz za šećer u sredini posude za šećer i zatim uključite aparat za izradu šećerne vate pomoću prekidača za uključivanje/isključivanje. Posuda za šećer će početi rotirati i zagrijavati se. Potrebno je približno 3–5 minuta da se šećerna vata formira.

KORAK 4: Polako zarolajte štapić za šećernu vatu oko ruba plastične zdjele u smjeru kazaljke na satu.

KORAK 5: Kada se šećerna vata poveća u volumenu, zarolajte štapić za šećernu vatu oko vrha posude za šećer kako biste je sakupili. Za ponovno punjenje aparata za izradu šećerne vate, isključite ga pomoću prekidača za uključivanje/isključivanje i zatim dodajte jednu mjernu žlicu šećera u ulaz za šećer u posudi za šećer.

KORAK 6: Kada je sva šećerna vata napravljena, isključite aparat za izradu šećerne vate pomoću prekidača za uključivanje/isključivanje i izvucite ga iz mrežnog napajanja.



NAPOMENA: Obojena šećerna vata može se napraviti samo korištenjem obojenog šećera. Bijeli kristalni šećer neće proizvesti obojenu šećernu vatu.



UPOZORENJE: Provjerite da se posuda za šećer ne okreće kada dodajete šećer u aparat za izradu šećerne vate.

Rastavljanje aparata za izradu šećerne vate

KORAK 1: Prvo isključite aparat za izradu šećerne vate pomoću prekidača, a zatim ga izvadite iz strujnog napajanja. Dopustite aparatu za izradu šećerne vate da se potpuno ohladi prije pokušaja rastavljanja.

KORAK 2: Kada se aparat za izradu šećerne vate potpuno ohladi, uklonite posudu za šećer tako što ćete je povući prema gore i izvan navoja pogonske osovine u središtu grijaćeg elementa.

KORAK 3: Zakrenite plastičnu zdjelu u smjeru kazaljke na satu kako biste je otključali, a zatim je uklonite iz osnovne jedinice aparata za izradu šećerne vate.

KORAK 4: Uklonite zaštitnu pregradu pažljivo je podižući i skidajući s plastične zdjele.



UPOZORENJE: Aparat za izradu šećerne vate će biti vruć odmah nakon uporabe, pobrinite se da je proizvod potpuno ohlađen prije nego što pokušate rastaviti aparat za izradu šećerne vate.

Skladištenje

Provjerite je li aparat za izradu šećerne vate hladan, čist i suh prije nego što ga pohranite na hladno i suho mjesto. Nikada nemojte čvrsto omotati kabel oko aparata za izradu šećerne vate; omotajte ga labavo kako biste izbjegli oštećenje.

Specifikacije

Šifra proizvoda: EK2641

Ulaz: 220–240 V ~ 50–60 Hz

Izlaz: 400 W

Potrošnja energije (u isključenom načinu rada): 0 W

BG | Моля, запазете инструкциите за бъдеща справка.

„Какво трябва и какво не трябва да се прави“



Изключете уреда за захарен памук и го изключете от електрическата мрежа преди да смените или монтирате аксесоари. Проверете дали захарта е изсипана в съда за захар и не се разлипява върху нагревателния елемент.



Не използвайте приставки, ако са хлабави, повредени или счупени.
Никога не докосвайте съда за захар или нагревателния елемент, тъй като те ще бъдат много горещи по време на и веднага след употреба.
Не препълвайте съда за захар, тъй като това може да доведе до изсипване на захар върху нагревателния елемент.



ПРЕДУПРЕЖДЕНИЕ: НИКОГА НЕ ДОБАВЯЙТЕ ЗАХАР, ДОКАТО УРЕДЪТ ЗА ЗАХАРЕН ПАМУК РАБОТИ. УВЕРЕТЕ СЕ, ЧЕ УРЕДЪТ ЗА ЗАХАРЕН ПАМУК Е ИЗКЛЮЧЕН.

Грижи и поддръжка

Преди да предприемете почистване или поддръжка, изключете уреда за захарен памук от захранването и проверете дали е напълно охладен.

СТЪПКА 1: Изберете основното тяло на уред за захарен памук с мека, влажна кърпа и изсушете напълно.

СТЪПКА 2: Почистете съда за захар, пластмасовата купа, предпазителя против пръски и лъжицата за измерване в топла, сапунена вода, след това изплакнете и изсушете напълно.

Никога не използвайте силни или абразивни почистващи препарати или стоманена вата за почистване на уреда за захарен памук, тъй като това може да повреди повърхността.



ЗАБЕЛЕЖКА: Уредът за захарен памук трябва да се почиства след всяка употреба.

Инструкции за употреба Преди първата употреба

Почистете уреда за захарен памук, като следвате инструкциите в раздела, озаглавен „Грижа и поддръжка“.



ЗАБЕЛЕЖКА: Когато използвате уреда за захарен памук за първи път, може да се отдели лек мирис. Това е нормално и скоро ще изчезне. Осигурете достатъчна вентилация около уреда за захарен памук.

Сглобяване на уреда за захарен памук

СТЪПКА 1: Поставете основно тяло на уред за захарен памук на стабилна, топлоустойчива повърхност на височина, която е удобна за потребителя.

СТЪПКА 2: Поставете пластмасова купа върху основно тяло на уред за захарен памук и завъртете в посока обратна на часовниковата стрелка, докато се заключи в позиция.

СТЪПКА 3: Прикрепете предпазителя против пръски върху горната част на пластмасовата купа, като внимателно го натискате надолу, докато се закрепи здраво.

СТЪПКА 4: Поставете съдът за захар върху резбата на задвижващия вал, която се намира в центъра на нагревателния елемент, така че зъбите на резбата на задвижващия вал да съвпадат с прорезите на съда за захар. След като са подравнени, натиснете съда за захар надолу по резбата на задвижващия вал, за да се заключи на място. Вижте „Fig. 1“.

Използване на уреда за захарен памук

СТЪПКА 1: Включете уреда за захарен памук в електрическата мрежа и го включете чрез превключвателя за включване/изключване.

СТЪПКА 2: Включете уреда за захарен памук чрез превключвателя за включване/изключване. Оставете уреда за захарен памук да се нагрива за около 4–5 минути и след това го изключете чрез превключвателя за включване/изключване.

СТЪПКА 3: Използвайте само предоставената лъжица за измерване, внимателно добавете една лъжица захар в захарния вход в центъра на съда за захар и след това включете уреда за захарен памук чрез превключвателя за включване/изключване. Съдът за захар ще започне да се върти и нагрива. Ще отнеме приблизително 3–5 минути, за да се образува захарният памук.

СТЪПКА 4: Бавно завъртете пръчката за захарен памук около ръба на пластмасовата купа по часовниковата стрелка.

СТЪПКА 5: След като захарният памук увеличи обема си, завъртете пръчката за захарен памук около горната част на съда за захар, за да го съберете. За да презаредите уреда за захарен памук, го изключете с превключвателя за включване/изключване и след това добавете една лъжица за измерване на захар във входа за захар в съда за захар.

СТЪПКА 6: Когато целият захарен памук е готов, изключете уреда за захарен памук, използвайки превключвателя за включване/изключване и го извадете от електрическата мрежа.



ЗАБЕЛЕЖКА: Оцветеният захарен памук може да се направи само чрез използване на оцветена захар. Бялата гранулирана захар няма да произведе оцветен захарен памук.



ВНИМАНИЕ: Уверете се, че съдът за захар не се върти, когато добавяте захар в уреда за захарен памук.

Разглобяване на уред за захарен памук

СТЪПКА 1: Изключете и извадете уреда за захарен памук от захранването. Оставете уреда за захарен памук да се охлади напълно, преди да опитате да го разглобите.

СТЪПКА 2: След като уредът за захарен памук е напълно охладен, премахнете съда за захар, като го издърпате нагоре и извън задвижващия вал в центъра на нагревателния елемент.

СТЪПКА 3: Завъртете пластмасовата купа по посока на часовниковата стрелка, за да отключите, и след това я извадете от основното тяло на уред за захарен памук.

СТЪПКА 4: Извадете предпазителя против пръски, като внимателно го вдигнете нагоре и извън пластмасовата купа.



ПРЕДУПРЕЖДЕНИЕ: Уредът за захарен памук ще бъде горещ веднага след употреба, уверете се, че продуктът е напълно охладен, преди да се опитате да разглобите уреда за захарен памук.

Съхранение

Проверете дали уредът за захарен памук е изстинал, чист и сух, преди да го съхранявате на хладно и сухо място. Никога не увийте кабела плътно около уреда за захарен памук; увийте го хлабо, за да избегнете повреда.

Спецификации

Код на продукта: EK2641

Вход: 220–240 V ~ 50–60 Hz

Изход: 400 W

Консумация на енергия (изключен режим): 0 W

LT | Prašome išsaugoti instrukcijas ateičiai.

Ka daryti ir ko nedaryti



ATLIKITE:

Išjunkite cukraus vatos gaminimo aparatą ir atjunkite jį nuo elektros tinklo prieš keičiant ar montuojant priedus.

Patikrinkite, ar cukrus supiltas į cukraus indą ir nepatenka ant kaitinimo elemento.



NEGALIMA:

Nenaudokite priedų, jei jie yra laisvi, pažeisti arba sulūžę.

Niekada nelieskite cukraus keptuvės ar kaitinimo elemento, nes jie bus labai karšti naudojimo metu ir iškart po to.

Nepilkite per daug cukraus į cukraus keptuvę, nes tai gali sukelti cukraus išsiliejimą į kaitinimo elementą.



Išpėjimas: Niekada nepilkite cukraus, kai cukraus vatos gaminimo aparatas įjungtas. Įsitinkinkite, kad cukraus vatos gaminimo aparatas išjungtas.

Priežiūra ir techninė priežiūra

Prieš pradėdami bet kokį valymą ar techninę priežiūrą, išjunkite cukraus vatos gaminimo aparatą iš elektros tinklo ir patikrinkite, ar jis visiškai atvėsus.

1 ŽINGSNIS: Nuvalykite cukraus vatos gaminimo aparato pagrindinį bloką minkštu, drėgnu skudurėliu ir kruopščiai nusauskinkite.

2 ŽINGSNIS: Išvalykite cukraus puodą, plastikinį dubenį, apsaugą nuo purslų ir matavimo šaukštą šiltame, muiluotame vandenyje, tada kruopščiai išskalaukite ir nusauskinkite.

Niekada nenaudokite agresyvių ar abrazyvinių valiklių ar šveistikų cukraus vatos gaminimo aparatui valyti, nes tai gali pažeisti paviršių.



PASTABA: Cukraus vatos gaminimo aparatas turėtų būti valomas po kiekvieno naudojimo.

Naudojimo instrukcijos

Prieš pirmą naudojimą

Išvalykite cukraus vatos gaminimo aparatą vadovaudamiesi instrukcijomis skyriaus „Priežiūra ir techninė priežiūra“.



PASTABA: Naudojant cukraus vatos gaminimo aparatą pirmą kartą, gali atsirasti nedidelis kvapas. Tai yra normalu ir greitai praeis. Užtikrinkite tinkamą vėdinimą aplink cukraus vatos gaminimo aparatą.

Cukraus vatos gaminimo aparato surinkimas

1 ŽINGSNIS: Įstatykite cukraus vatos gaminimo aparato pagrindinį bloką ant stabilaus, karščiui atsparaus paviršiaus, patogiam vartotojui aukštyje.

2 ŽINGSNIS: Uždekite plastikinį dubenį ant cukraus vatos gaminimo aparato pagrindinio bloko ir sukite prieš laikrodžio rodyklę, kol jis užsifiksuos vietoje.

3 ŽINGSNIS: Uždėkite apsaugą nuo sąskymosi ant plastikinio dubens viršaus, švelniai spausdami ją žemyn, kol ji užsifiksuos.

4 ŽINGSNIS: Uždėkite cukraus indą ant pavaros veleno sriegio, kuris yra šildymo elemento centre, kad veleno sriegio iškyšos sutaptų su cukraus indo ertmėmis. Kai jos sutampa, pastumkite cukraus indą žemyn ant pavaros veleno sriegio, kad užsifiksuotų. Žr. „Fig. 1“.

Naudojimas cukraus vatos gaminimo aparatu

ŽINGSNIS 1: Prijunkite cukraus vatos gaminimo aparatą prie elektros tinklo ir jį įjunkite.

ŽINGSNIS 2: Įjunkite cukraus vatos gaminimo aparatą naudodami jungiklį įjungti/išjungti. Leiskite cukraus vatos gaminimo aparatui įšilti apie 4–5 minutes, tada išjunkite jį naudodami jungiklį įjungti/išjungti.

ŽINGSNIS 3: Naudokite tik su prietaisu pateiktą matavimo šaukštelį, atsargiai įberkite vieną šaukštelį cukraus į cukraus angą, esančią cukraus keptuvės centre, tuomet įjunkite cukraus vatos gaminimo aparatą naudodami jungiklį „įjungti/išjungti“. Cukraus keptuvė pradės sukstis ir įkaisti. Cukraus vata susiformuos per maždaug 3–5 minutes.

ŽINGSNIS 4: Letai sukamaisiais judesiais, pagal laikrodžio rodyklę, vyniokite cukraus vatos lazda aplink plastikinio dubens kraštą.

ŽINGSNIS 5: Kai cukraus vata padidėja apimtimi, vyniokite cukraus vatos lazda aplink cukraus indo viršų, kad ją surinktumėte. Norėdami papildyti cukraus vatos gaminimo aparatą, išjunkite jį naudodami „Jungimo/Išjungimo jungiklį“ ir tada į cukraus indo angą įberkite vieną matavimo šaukštą cukraus.

ŽINGSNIS 6: Kai visa cukraus vata pagaminta, išjunkite cukraus vatos gaminimo aparatą naudodami „Jungimo/Išjungimo jungiklį“ ir ištraukite kištuką iš elektros tinklo maitinimo šaltinio.



PASTABA: Spalvota cukraus vata gali būti gaminama tik naudojant spalvotą cukrų. Baltas granuliuotas cukrus nesukurs spalvotos cukraus vatos.



ATSARGIAI: Įsitikinkite, kad cukraus keptuvė nesisuka, kai dedate cukrų į cukraus vatos gaminimo aparatą.

Cukraus vatos gaminimo aparato išardymas

1 ŽINGSNIS: Išjunkite cukraus vatos gaminimo aparatą ir ištraukite kištuką iš elektros tinklo. Leiskite cukraus vatos gaminimo aparatui pilnai atvėsti prieš pradėdami jį išardyti.

2 ŽINGSNIS: Kai cukraus vatos gaminimo aparatas visiškai atvės, nuimkite cukraus vatos keptuvę, pakeldami ją aukštyn ir nuo varančio veleno, esančio šildymo elemento centre.

3 ŽINGSNIS: Pasukite plastikinį dubenį pagal laikrodžio rodyklę, kad jį atraktinumėte, ir tuomet nuimkite jį nuo cukraus vatos gaminimo aparato pagrindinio bloko.

4 ŽINGSNIS: Atsargiai pakelkite apsauginį dangtį tiesiai aukštyn nuo plastikinio dubens ir nuimkite.



ISPĖJIMAS: Cukraus vatos gaminimo aparatas iškart po naudojimo bus karštas, įsitikinkite, kad produktas visiškai atvėšęs prieš bandant išardyti cukraus vatos gaminimo aparatą.

Laikymas

Patikrinkite, ar cukraus vatos gaminimo aparatas yra atvėšęs, švarus ir sausas, prieš laikydami jį vėsioje, sausoje vietoje.

Niekada neapvyniokite laido tvirtai aplink cukraus vatos gaminimo aparatą; apvyniokite jį laisvai, kad išvengtumėte sugadinimo.

Techninės specifikacijos

Produkto kodas: EK2641

Ivestis: 220–240 V ~ 50–60 Hz

Išėjimas: 400 W

Energijos suvartojimas (išjungtas režimas): 0 W

HU | Kérjük, a jövőbeli hivatkozás érdekében őrizze meg az útmutatást.

Amit szabad és amit nem szabad



Kapcsold ki a vattacukor készítő, és húzd ki a hálózati áramforrásból, mielőtt kicseréled vagy felszerelsz tartozékokat. Ellenőrizd, hogy a cukrot a cukortartó serpenyőbe öntötted, és nem szóródott a fűtőelemre.



Ne használja a tartozékokat, ha azok lazaak, sérültek vagy töröttek.

Soha ne érintse meg a cukrot tartályt vagy a fűtőelemet, mivel ezek használat közben és közvetlenül utána nagyon forrók lesznek.

Ne töltse túl a cukortartót, mert ez okozhatja, hogy a cukor kiömlik a fűtőelemből.



FIGYELMEZTETÉS: SOHA NE ADJON CUKROT, AMIG A VATTACUKOR KÉSZÍTŐ BE VAN KAPCSOLVA. GYŐZDJÖN MEG ARRÓL, HOGY A VATTACUKOR KÉSZÍTŐ KI VAN KAPCSOLVA.

Ápolás és karbantartás

Mielőtt bármilyen tisztítást vagy karbantartást végezne, húzza ki a vattacukor készítő a hálózati áramforrásból, és ellenőrizze, hogy teljesen lehűlt-e.

- 1. LÉPÉS:** Törölje le a vattacukor készítő alapegységét egy puha, nedves ruhával, majd alaposan szárítsa meg.
- 2. LÉPÉS:** Tisztítsa meg a cukortartó edényt, a műanyag tálat, a fröccsenésgátlót és a mérőkanalat meleg, szappanos vízben, majd öblítse le és alaposan szárítsa meg.

Soha ne használjon durva vagy abrazív tisztítószerkeket vagy súrolószerkeket a vattacukor készítő tisztításához, mivel ezek károsíthatják a felületet.



MEGJEGYZÉS: A vattacukor készítő minden használat után meg kell tisztítani.

Használati útmutató

Első használat előtt

Tisztítsa meg a vattacukor készítő a „**Kezelés és karbantartás**” című részben található utasítások szerint.



MEGJEGYZÉS: Amikor először használja a vattacukor készítő, enyhe szag léphet fel. Ez normális és hamarosan megszűnik. Biztosítson megfelelő szellőzést a vattacukor készítő körül.

A vattacukor készítő összeszerelése

- 1. LÉPÉS:** Helyezze a vattacukor készítő alapegységét egy stabil, hőálló felületre, olyan magasságba, ami kényelmes a felhasználó számára.
- 2. LÉPÉS:** Helyezze a műanyag tálat a vattacukor készítő alapegységre, majd forgassa az óramutató járásával ellentétes irányba, amíg a helyére nem záródik.
- 3. LÉPÉS:** Rögzítse a fröccsenésgátlót a műanyag tál tetejére, óvatosan lenyomva, amíg biztonságosan a helyére nem kerül.
- 4. LÉPÉS:** Helyezze a cukortartót a hajtótengely menetére, amely a fűtőelem közepén található, úgy, hogy a hajtótengely menetének fülcskéi illeszkedjenek a cukortartó nyílásaiba. Miután igazodtak, nyomja le teljesen a cukortartót a hajtótengely menetéig, hogy rögzüljön a helyére. Lásd: „**Fig. 1**”.

A vattacukor készítő használata

- 1. LÉPÉS:** Csatlakoztassa a vattacukor készítő az elektromos hálózathoz, és kapcsolja be.
- 2. LÉPÉS:** Kapcsolja be a vattacukor készítő a be- és kikapcsoló kapcsolóval. Hagyja, hogy a vattacukor készítő körülbelül 4–5 percig előmelegedjen, majd kapcsolja ki a be- és kikapcsoló kapcsolóval.
- 3. LÉPÉS:** Csak a mellékelt mérőkanalat használva óvatosan adjon egy adag cukrot a cukorserpenyő közepén lévő cukor bemenetbe, majd kapcsolja be a vattacukor készítő a be- és kikapcsoló kapcsolóval. A cukorserpenyő forogni kezd és felmelegszik. Körülbelül 3–5 percig tart, amíg a vattacukor kialakul.
- 4. LÉPÉS:** Lassan tekerje a vattacukor pálcikát a műanyag tál szélén az óramutató járásával megegyező irányban.
- 5. LÉPÉS:** Miután a vattacukor térfogata megnőtt, tekerje a vattacukor pálcikát a cukortartály teteje körül, hogy összegyűjtse a vattacukrot. A vattacukor készítő újratöltéséhez kapcsolja ki a be- és kikapcsoló gomb segítségével, majd tegyen egy mérőkanál cukrot a cukortartály nyílásába.
- 6. LÉPÉS:** Miután az összes vattacukor elkészült, kapcsolja ki a vattacukor készítő a be- és kikapcsoló gomb segítségével, és húzza ki a hálózati áramforrásból.



MEGJEGYZÉS: Színes vattacukrot csak színes cukor használatával lehet készíteni. A fehér kristálycukorral nem lehet színes vattacukrot készíteni.



VIGYÁZAT: Győződjön meg róla, hogy a cukortartó nem forog, amikor cukrot ad hozzá a vattacukor készítőhöz.

A vattacukor készítő szétszerelése

- 1. LÉPÉS:** Kapcsolja ki, és húzza ki a vattacukor készítő a hálózati áramforrásból. Hagyja, hogy a vattacukor készítő teljesen lehűljön, mielőtt megpróbálná szétszerelni.
- 2. LÉPÉS:** Miután a vattacukor készítő teljesen lehűlt, emelje fel és távolítsa el a cukortartályt a fűtőelem közepén található hajtótengelyről.
- 3. LÉPÉS:** Fordítsa el a műanyag tálat az óramutató járásával megegyező irányba, hogy kioldja, majd távolítsa el a vattacukor készítő alapegységről.
- 4. LÉPÉS:** Távolítsa el a fröccsenésvédőt úgy, hogy óvatosan felemeli, majd leveszi a műanyag tálról.



FIGYELMEZTETÉS: A vattacukor készítő azonnal forró lesz használat után, győződjön meg róla, hogy a termék teljesen lehűlt, mielőtt megpróbálja szétszerelni a vattacukor készítő.

Tárolás

Ellenőrizze, hogy a vattacukor készítő hűvös, tiszta és száraz állapotban van-e, mielőtt egy hűvös, száraz helyen tárolná.

Soha ne tekerje szorosan a vezetéket a vattacukor készítő köré; lazán tekerje, hogy elkerülje a sérülést.

Műszaki adatok

Termékkód: EK2641

Bemenet: 220–240 V ~ 50–60 Hz

Kimenet: 400 W

Energiafogyasztás (kikapcsolt állapotban): 0 W

Ko darīt un ko nedarīt



Izslēdziet cukura vates aparātu un atvienojiet to no elektrotīkla, pirms mainiet vai uzstādiat piederumus. Pārļiecinieties, ka cukurs ir ieliets cukura pannā un neizlīst uz sildīšanas elementa.



Nelietojiet piederumus, ja tie ir vaļīgi, bojāti vai salauzti. Nekad neaiztieciat cukura pannu vai sildīšanas elementu, jo tie būs ļoti karsti lietošanas laikā un tūlīt pēc tās. Nepārpildiet cukura pannu, jo tas var izraisīt cukura izbīršanu sildīšanas elementā.



BRĪDINĀJUMS: NEKAD NEPIEVENOJIET CUKURU, KAMĒR CUKURA VATES APARĀTS IR IESLĒGTS. PĀRĻIECINIETIES, KA CUKURA VATES APARĀTS IR IZSLĒGTS.

Kopšana un uzturēšana

Pirms mēģināt veikt jebkādu tīrīšanu vai apkopi, atvienojiet cukura vates aparātu no elektrotīkla un pārļiecinieties, ka tas ir pilnībā atdzisis.

- SOLIS:** Noslaukiet cukura vates aparāta pamatvienību ar mitru, mitru drānu un rūpīgi nosusiniet.
- SOLIS:** Notīriet cukura pannu, plastmasas bļodu, izšļakstīšanās aizsargu un mērkaroti siltā, ziepjūdenī, pēc tam rūpīgi noskalojiet un nosusiniet. Nekad neizmantojiet skarbus vai abrazīvus tīrīšanas līdzekļus vai skrāpjus, lai notīrītu cukura vates aparātu, jo tas varētu sabojāt virsmu.



PIEZĪME: Cukura vates aparāts jātīra pēc katras lietošanas reizes.

Lietošanas instrukcijas Pirms pirmās lietošanas

Notīriet cukura vates aparātu, sekojot instrukcijām sadaļā «Kopšana un uzturēšana».



PIEZĪME: Lietojot cukura vates aparātu pirmo reizi, var izdalīties neliela smaka. Tas ir normāli un drīz pazudīs. Nodrošiniet pietiekamu ventilāciju ap cukura vates aparātu.

Cukura vates aparāta salikšana

- SOLIS:** Novietojiet Cukura vates aparāta pamatvienību uz stabilas, karstumizturīgas virsmas ērtā augstumā lietotājam.
- SOLIS:** Novietojiet plastmasas bļodu uz Cukura vates aparāta pamatvienības un pagrieziet to pretēji pulksteņrādītāja virzienam, līdz tā nofiksējas savā vietā.
- SOLIS:** Piestipriniet šļakatu aizsargu pie plastmasas bļodas augšpusēs, viegli to piespiežot, līdz tas ir nofiksēts.
- SOLIS:** Uzlieciet cukura trauku uz piedziņas vārpstas vītnes, kas atrodas sildīšanas elementa centrā, lai izciļņi uz piedziņas vārpstas vītnes sakristu ar iedobēm cukura traukā. Kad tie ir saskaņoti, piespiediet cukura trauku līdz galam uz piedziņas vārpstas vītnes, lai tas nofiksētos savā vietā. Skat. **Fig. 1x**.

Cukura vates aparāta lietošana

- SOLIS:** Pievienojiet cukura vates aparātu pie galvenā strāvas padeves un ieslēdziet to.
- SOLIS:** Ieslēdziet cukura vates aparātu, izmantojot ieslēgšanas/izslēgšanas slēdzi. Ļaujiet cukura vates aparātam uzsilt aptuveni 4–5 minūtes un tad izslēdziet to, izmantojot ieslēgšanas/izslēgšanas slēdzi.
- SOLIS:** Izmantojot tikai pievienoto mērkaroti, uzmanīgi pievienojiet vienu cukura kausiņu cukura atverē cukura trauka centrā un tad ieslēdziet cukura vates aparātu, izmantojot ieslēgšanas/izslēgšanas slēdzi. Cukura trauks sāks griezties un uzkarst. Cukura vate būs gatava aptuveni 3–5 minūtēs.
- SOLIS:** Lēnām velciet cukura vates kociņu apkārt plastmasas bļodas malai pulksteņrādītāja virzienā.
- SOLIS:** Kad cukura vate ir palielinājusies apjomā, virpiniet cukura vates kociņu ap cukura bļodas augšdaļu, lai to savāktu. Lai atkal uzpildītu cukura vates aparātu, izslēdziet to, izmantojot ieslēgšanas/izslēgšanas slēdzi, un tad pievienojiet vienu mērkaroti cukura vates atverē/ieplūdē cukura bļodā.
- SOLIS:** Kad visa cukura vate ir izgatavota, izslēdziet cukura vates aparātu, izmantojot ieslēgšanas/izslēgšanas slēdzi, un atvienojiet to no elektrības padeves.



PIEZĪME: Krāsainu cukura vati var izgatavot tikai, izmantojot krāsainu cukuru. No baltā kristāliskā cukura nevar iegūt krāsainu cukura vati.



UZMANĪBU: Pārļiecinieties, ka cukura panna negriežas, kad pievienojat cukuru cukura vates aparātam.

Cukura vates aparāta izjaukšana

- SOLIS:** Izslēdziet un atvienojiet cukura vates aparātu no strāvas padeves. Ļaujiet cukura vates aparātam pilnībā atdzist pirms mēģināt to izjaukt.
- SOLIS:** Kad cukura vates aparāts ir pilnībā atdzisis, noņemiet cukura pannu, pavelkot to uz augšu un noņemot no piedziņas ass, kas atrodas apkures elementa centrā.
- SOLIS:** Pagrieziet plastmasas bļodu pulksteņrādītāja virzienā, lai atslēgtu, un pēc tam noņemiet to no cukura vates aparāta pamatvienības.
- SOLIS:** Noņemiet šļakatu aizsargu, uzmanīgi paceļot to uz augšu un noņemot no plastmasas bļodas.



BRIDINÄJUMS: Cukura vates aparāts būs karsts tūlīt pēc lietošanas, pārliedcinieties, ka produkts ir pilnībā atdzisis, pirms mēģināt izjaukt cukura vates aparātu.

Uzglabāšana

Pārliedcinieties, ka cukura vates aparāts ir atdzisis, tīrs un sauss, pirms ievietojoiet to vēsā, sausā vietā. Nekad neaptiniet vadu cieši ap cukura vates aparātu; aptiniet to vaļīgi, lai izvairītos no bojājumu radīšanas.

Specifikācijas

Produkta kods: EK2641
Ieeja: 220–240 V ~ 50–60 Hz
Jauda: 400 W
Enerģijas patēriņš (izslēgtā režīmā): 0 W

EE | Palun sāilitage juhised edaspidiseks viitamiseks.

Tee ja āra tee



Lūlitage suhkruvatimasin vāļja ja eemaldage see vooluvōrgust enne lisade vahetamist vōi paigaldamist. Kontrollige, et suhkur oleks valatud suhkrupannile ja ei satuks kūtteseadmele.



Ārge kasutage kinnitisi, kui need on lahti, kahjustatud vōi katki.
Ārge kunagi puudutage suhkrupanni vōi kūtteseadet, kuna need on kasutamise ajal ja kohe pārast seda vāga kuumad.
Ārge taitke suhkrupanni ūle, kuna see vōib pōhjustada suhkrū sattumise kūtteseadmesse.



HOIATUS: ĀRGE LISAGE SUHKRUT SEL AJAL, KUI SUHKRUVATIMASIN ON SEES. VEENDUGE, ET SUHKRUVATIMASIN ON VĀLJALŪLITATUD.

Hooldus ja korrashoid

Enne puhastamise vōi hooldamise katsetamist eemaldage suhkruvatimasin vooluvōrgust ja kontrollige, et see oleks tāielikult jahtunud.

1. SAMM: Puhastage suhkruvatimasina pōhiseade pehme, niiske lapīga ja kuivatage hoolikalt.

2. SAMM: Puhastage suhkrupann, plastikust kauss, pritsmekaitse ja mōõtelusikas soojas seebivees, seejārel loputage ja kuivatage hoolikalt. Ārge kunagi kasutage suhkruvatimasina puhastamiseks karmi vōi abrasiivset puhastusvahendit vōi -harja, kuna see vōib pinda kahjustada.



MĀRKUS: Suhkruvatimasin tuleks puhastada pārast iga kasutuskorda.

Kasutusjuhised

Enne esmakordset kasutamist

Puhastage suhkruvatimasin vastavalt juhisteile jaotises „Hooldus ja hooldamine”.



MĀRKUS. Kui kasutate suhkruvatimasinat esimest korda, vōib eralduda kerge lõhn. See on normaalne ja mōõdub peagi. Tagage suhkruvatimasina ūmbruses piisav ventilatsioon.

Suhkruvatimasina kokkupanek

SAMM 1: Asetage suhkruvatimasina pōhiseade stabiilsele, kuumuskindlale pinnale kōrgusele, mis on kasutajale mugav.

SAMM 2: Asetage plastikust kauss suhkruvatimasina pōhiseadmele ja keerake seda vastupāeva, kuni see lukustub oma kohale.

SAMM 3: Kinnitage pritsmekaitse plastikust kausi ūlaosale, surudes seda ettevaatlikult alla, kuni see on kindlalt paigas.

SAMM 4: Asetage suhkrupann veovōlli keermeosa peale, mis asub kūtteseadme keskel, nii et veovōlli keermeosa vahekoonused ūhtiksid suhkrupanni avadega. Kui need on joondatud, suruge suhkrupann tāielikult veovōlli keermeosale, et see lukustuks. Vaadake „Fig. 1”.

Suhkruvatimasina kasutamine

SAMM 1: Ūhendage suhkruvatimasin vooluvōrku ja lūlitage see sisse.

SAMM 2: Lūlitage suhkruvatimasin sisse, kasutades sees/vāļjas lūlitit. Laske suhkruvatimasinal umbes 4–5 minutit eelkuumeneda ja seejārel lūlitage see sees/vāļjas lūlitiga vāļja.

SAMM 3: Kasutades ainult kaasasolevat mōõtelusikat, lisage ettevaatlikult ūks lusikatāis suhkrut suhkrū sisselaskeavasse suhkrupanni keskel ja seejārel lūlitage suhkruvatimasin sisse, kasutades sees/vāļjas lūlitit. Suhkrupann hakkab keerlema ja soojeneb. Suhkruvilla moodustumine vōtab aega umbes 3–5 minutit.

SAMM 4: Keerake suhkruvatipulka aeglaselt plastikust kausi āäre ūmber pāripāeva suunas.

SAMM 5: Kui suhkruvatt on mahult suurenenud, keerake suhkruvatipulk ūmber suhkrupanni ūlemise serva, et see kokku koguda. Suhkruvatimasina taitmiseks lūlitage see vāļja kasutades sees/vāļjas lūlitit ja seejārel lisage suhkrupanni suhkrū sisselaskeavasse ūks mōõtelusikas suhkrut.

SAMM 6: Kui kogu suhkruvatt on valmis, lūlitage suhkruvatimasin vāļja kasutades sees/vāļjas lūlitit ja ūhendage see lahti vooluvōrgust.

Συναρμολόγηση της μηχανής Μαλλίου της Γριάς

BHMA 1: Τοποθετήστε τη βασική μονάδα μηχανής Μαλλίου της Γριάς σε μια σταθερή, ανθεκτική στη θερμότητα επιφάνεια σε ένα ύψος που είναι άνετο για τον χρήστη.

BHMA 2: Τοποθετήστε το πλαστικό μπολ πάνω στη βασική μονάδα μηχανής Μαλλίου της Γριάς και στρέψτε το προς αριστερή κατεύθυνση, μέχρι να κλειδώσει στη θέση του.

BHMA 3: Στερεώστε τον προφυλακτήρα πιτοιλίσματος στην κορυφή του πλαστικού μπολ, πιέζοντάς τον απαλά προς τα κάτω μέχρι να ασφαλίσει.

BHMA 4: Τοποθετήστε το καταρολάκι ζάχαρης στο σπείρωμα άξονα οδήγησης, το οποίο βρίσκεται στο κέντρο του στοιχείου θέρμανσης, έτσι ώστε οι προσεχώς στο σπείρωμα άξονα οδήγησης να ευθυγραμμίζονται με τις σχισμές στο καταρολάκι ζάχαρης. Όταν ευθυγραμμιστούν, πιέστε το καταρολάκι ζάχαρης μέχρι κάτω στο σπείρωμα άξονα οδήγησης για να κλειδώσει στη θέση του. Δείτε «Fig. 1».

Χρήση της μηχανής Μαλλίου της Γριάς

BHMA 1: Συνδέστε και ενεργοποιήστε τη Μηχανή Μαλλίου της Γριάς στην κύρια παροχή ρεύματος.

BHMA 2: Ενεργοποιήστε τη Μηχανή Μαλλίου της Γριάς χρησιμοποιώντας τον διακόπτη ενεργοποίησης/απενεργοποίησης. Αφήστε τη Μηχανή Μαλλίου της Γριάς να προθερμανθεί για περίπου 4–5 λεπτά και στη συνέχεια απενεργοποιήστε την χρησιμοποιώντας τον διακόπτη ενεργοποίησης/απενεργοποίησης.

BHMA 3: Χρησιμοποιώντας μόνο το παρεχόμενο κουτάλι μέτρησης, προσθέστε προσεκτικά μία μεζούρα ζάχαρης στην είσοδο ζάχαρης στο κέντρο του καταρολακίου ζάχαρης και στη συνέχεια ενεργοποιήστε τη μηχανή Μαλλίου της Γριάς χρησιμοποιώντας τον διακόπτη ενεργοποίησης/απενεργοποίησης. Το καταρολάκι ζάχαρης θα αρχίσει να περιστρέφεται και να θερμαίνεται. Θα χρειαστούν περίπου 3–5 λεπτά για να σχηματιστεί το Μαλλί της Γριάς.

BHMA 4: Αργά κυλήστε το ξυλάκι Μαλλίου της Γριάς γύρω από την άκρη του πλαστικού μπολ με φορά προς τη φορά των δεικτών του ρολογιού.

BHMA 5: Μόλις το Μαλλί της Γριάς αυξηθεί σε όγκο, κυλήστε το ξυλάκι Μαλλίου της Γριάς γύρω από την κορυφή του καταρολακίου ζάχαρης για να το συλλέξετε. Για να ξαναγεμίσετε τη μηχανή Μαλλίου της Γριάς, απενεργοποιήστε την χρησιμοποιώντας τον διακόπτη ενεργοποίησης/απενεργοποίησης και στη συνέχεια προσθέστε ένα κουτάλι μέτρησης ζάχαρης στην είσοδο ζάχαρης του καταρολακίου ζάχαρης.

BHMA 6: Όταν όλο το Μαλλί της Γριάς είναι έτοιμο, απενεργοποιήστε τη μηχανή Μαλλίου της Γριάς χρησιμοποιώντας τον διακόπτη ενεργοποίησης/απενεργοποίησης και αποσυνδέστε την από την παροχή ρεύματος.



ΣΗΜΕΙΩΣΗ: Το χρωματιστό Μαλλί της Γριάς μπορεί να παραχθεί μόνο χρησιμοποιώντας χρωματισμένη ζάχαρη. Η λευκή κρυσταλλική ζάχαρη δεν θα παράγει χρωματιστό Μαλλί της Γριάς.



ΠΡΟΣΟΧΗ: Βεβαιωθείτε ότι το καταρολάκι ζάχαρης δεν περιστρέφεται όταν προσθέτετε ζάχαρη στη μηχανή Μαλλίου της Γριάς.

Αποσυναρμολόγηση της μηχανής Μαλλίου της Γριάς

BHMA 1: Απενεργοποιήστε και αποσυνδέστε τη μηχανή Μαλλίου της Γριάς από την πρίζα. Αφήστε τη μηχανή Μαλλίου της Γριάς να κρυώσει πλήρως πριν επιχειρήσετε να την αποσυναρμολογήσετε.

BHMA 2: Μόλις η μηχανή Μαλλίου της Γριάς έχει κρυώσει πλήρως, αφαιρέστε το καταρολάκι ζάχαρης τραβώντας το προς τα πάνω και αφαιρώντας το εξ ολοκλήρου από το σπείρωμα άξονα οδήγησης στο κέντρο του στοιχείου θέρμανσης.

BHMA 3: Περιστρέψτε το πλαστικό μπολ προς τη φορά των δεικτών του ρολογιού για να το ξεκλειδώσετε και μετά αφαιρέστε το από τη βασική μονάδα μηχανής Μαλλίου της Γριάς.

BHMA 4: Αφαιρέστε τον προφυλακτήρα πιτοιλίσματος σηκώνοντάς τον προσεκτικά προς τα πάνω και αφαιρώντας τον από το πλαστικό μπολ.



ΠΡΟΕΙΔΟΠΟΙΗΣΗ: Η μηχανή Μαλλίου της Γριάς θα είναι ζεστή αμέσως μετά τη χρήση, βεβαιωθείτε ότι το προϊόν έχει κρυώσει πλήρως πριν προσπαθήσετε να αποσυναρμολογήσετε τη μηχανή Μαλλίου της Γριάς.

Αποθήκευση

Βεβαιωθείτε ότι η μηχανή Μαλλίου της Γριάς είναι κρύα, καθαρή και στεγνή πριν την αποθηκεύσετε σε δροσερό, ξηρό μέρος.

Μην τυλίγετε το καλώδιο σφίχτα γύρω από τη μηχανή Μαλλίου της Γριάς· τυλίξτε το χαλαρά για να αποφύγετε την πρόκληση ζημιάς.

Προδιαγραφές

Κωδικός προϊόντος: EK2641

Είσοδος: 220–240 V ~ 50–60 Hz

Απόδοση: 400 W

Κατανάλωση ενέργειας (σε κατάσταση απενεργοποίησης): 0 W

DK | Gem venligst instruktionerne til fremtidig reference.

>Det må du og det må du ikke>



Sluk for candyflossmaskinen og afbryd den fra strømforsyningen, før du ændrer eller monterer tilbehør. Kontroller, at sukkeret hældes i sukkerskålen og ikke spildes på varmeelementet.



Brug ikke tilbehør, hvis de er løse, beskadigede eller ødelagte. Rør aldrig ved sukkerskålen eller varmeelementet, da de vil være meget varme under og umiddelbart efter brug. Fyld ikke sukkerskålen for meget, da dette kan føre til, at sukker spilder ind i varmeelementet.



ADVARSEL: TILFØJ ALDRIG SUKKER, MENS CANDYFLOSSMASKINEN ER TÆNDT. SØRG FOR, AT CANDYFLOSSMASKINEN ER SLUKKET.

Pleje og vedligeholdelse

Før du forsøger nogen rengøring eller vedligeholdelse, skal du tage candyflossmaskinen ud af stikkontakten og kontrollere, at den er helt afkølet.

TRIN 1: Tør baseenheden til Candyflossmaskinen af med en blød, fugtig klud, og tør den grundigt.

TRIN 2: Rengør sukkerskålen, plastskålen, stænkskærmen og måleskeen i varmt, sæbevand, skyl derefter og tør grundigt.

Brug aldrig skrappede eller slibende rengøringsmidler eller skuresvampe til at rengøre candyflossmaskinen, da dette kan beskadige overfladen.



BEMÆRK: Candyflossmaskinen skal rengøres efter hver brug.

Brugsanvisning

Før første brug

Rengør candyflossmaskinen i henhold til instruktionerne i afsnittet med titlen »Rengøring og vedligeholdelse«.



BEMÆRK: Når candyflossmaskinen bruges første gang, kan der afgives en svag lugt. Dette er normalt og vil hurtigt aftage. Sørg for tilstrækkelig ventilation omkring candyflossmaskinen.

Samling af candyflossmaskinen

TRIN 1: Placer baseenhed til Candyflossmaskine på en stabil, varmebestandig overflade i en højde, der er behagelig for brugeren.

TRIN 2: Placer plastskålen på baseenhed til Candyflossmaskine og drej den i retning mod uret, indtil den låser på plads.

TRIN 3: Fastgør stænkskærmen til toppen af plastskålen ved forsigtigt at trykke den ned, indtil den sidder sikkert fast.

TRIN 4: Placer sukkerskålen på gevindet på drivaksel, som er placeret i midten af varmeelementet, så tapperne på gevindet på drivaksel justerer med hullerne på sukkerskålen. Når de er justeret, tryk sukkerskålen helt ned på gevindet på drivaksel for at låse den på plads. Se »Fig. 1«.

Brug af candyflossmaskinen

TRIN 1: Tilslut og tænd for candyflossmaskinen ved hovedstrømforsyningen.

TRIN 2: Tænd for candyflossmaskinen ved hjælp af tænd/sluk-knappen. Lad candyflossmaskinen forvarme i ca. 4–5 minutter, og sluk den derefter ved hjælp af tænd/sluk-knappen.

TRIN 3: Brug kun den medfølgende måleske til forsigtigt at tilføje én skefuld sukker i sukkerindgangen i midten af sukkerskålen, og tænd derefter for candyflossmaskinen ved hjælp af tænd/sluk-knappen. Sukkerskålen vil begynde at rotere og opvarme. Det vil tage ca. 3–5 minutter for candyflossen at forme sig.

TRIN 4: Rul langsomt candyfloss-pinden rundt langs kanten af plastskålen i urets retning.

TRIN 5: Når candyflossen er øget i volumen, rulles candyfloss-pinden rundt om toppen af sukkerskålen for at samle den op. For at genopfylde candyflossmaskinen, sluk den ved hjælp af tænd/sluk-knappen, og tilsæt derefter en måleske sukker i sukkerindgangen i sukkerskålen.

TRIN 6: Når al candyflossen er lavet, sluk candyflossmaskinen ved hjælp af tænd/sluk-knappen og frakobl den fra strømforsyningen.



BEMÆRK: Farvet candyfloss kan kun laves ved at bruge farvet sukker. Hvidt granuleret sukker vil ikke producere farvet candyfloss.



FORSIGTIG: Sørg for, at sukkerskålen ikke roterer, når du tilføjer sukker til candyflossmaskinen.

Adskillelse af candyflossmaskinen

TRIN 1: Sluk og frakobl candyflossmaskinen fra strømforsyningen. Lad candyflossmaskinen køle helt ned, før du forsøger at adskille den.

TRIN 2: Når candyflossmaskinen er helt kølet ned, fjern sukkerskålen ved at trække den op og af drivakslen i midten af varmeelementet.

TRIN 3: Drej plastskålen med uret for at låse op, og fjern den derefter fra baseenheden til Candyflossmaskine.

TRIN 4: Fjern stænkskærmen ved forsigtigt at løfte den op og væk fra plastskålen.



ADVARSEL: Candyflossmaskinen vil være varm umiddelbart efter brug, sørg for at produktet er helt afkølet, inden du forsøger at skille candyflossmaskinen ad.

Opbevaring

Kontroller, at candyflossmaskinen er kølig, ren og tør, før du opbevarer den et køligt, tørt sted.

Viki aldrig ledningen tæt omkring candyflossmaskinen; viki den løst for at undgå skader.

Specifikationer

Produktkode: EK2641

Indgang: 220–240 V ~ 50–60 Hz

Output: 400 W

Strømforsyning (slukket tilstand): 0 W

SE | Vänligen spara instruktionerna för framtida referens.

"Att göra och inte göra"



Stäng av sockervaddsmaskinen och koppla bort den från strömkällan innan du byter eller sätter fast tillbehör. Kontrollera att sockret hålls i sockerskålen och inte spills på värmeelementet.



Använd inte tillbehör om de är lösa, skadade eller trasiga. Rör aldrig sockerskålen eller värmeelementet, eftersom de kommer att vara mycket heta under och omedelbart efter användning. Fyll inte sockerskålen för mycket, eftersom detta kan få socker att spilla in i värmeelementet.



VARNING: TILLSÄTT ALDRIG SOCKER MEDAN SOCKERVADDSMASKINEN ÄR PÅ. SE TILL ATT SOCKERVADDSMASKINEN ÄR AVSTÄNGD.

Skötsel och underhåll

Innan du påbörjar någon rengöring eller underhåll, koppla ur sockervaddsmaskinen från eluttaget och kontrollera att den har svalnat helt.

STEG 1: Torka av sockervaddsmaskin basenhet med en mjuk, fuktig trasa och torka noggrant.

STEG 2: Rengör sockerskål, plastskål, stänkskydd och måttsked i varmt, såpvatten, skölj sedan och torka noggrant.

Använd aldrig starka eller slipande rengöringsmedel eller skurmedel för att rengöra sockervaddsmaskinen, då detta kan skada ytan.



OBS: Sockervaddsmaskinen bör rengöras efter varje användning.

Instruktioner för användning

Innan första användningen

Rengör sockervaddsmaskinen enligt instruktionerna i avsnittet med titeln "Underhåll och skötsel".



NOTERA: När sockervaddsmaskinen används för första gången kan en svag lukt avges. Detta är normalt och kommer snart att avta. Se till att det finns tillräcklig ventilation runt sockervaddsmaskinen.

Montera sockervaddsmaskinen

STEG 1: Placera sockervaddsmaskin basenhet på en stabil, värmebeständig yta på en höjd som är bekväm för användaren.

STEG 2: Placera plastskålen på sockervaddsmaskin basenhet och vrid den moturs tills den låses på plats.

STEG 3: Fäst stänkskyddet på toppen av plastskålen genom att försiktigt trycka ner det tills det sitter säkert.

STEG 4: Placera sockerskålen på drivaxelgången, som är belägen i mitten av värmeelementet, så att flikarna på drivaxelgången passar in i spåren på sockerskålen. När de passar, tryck ner sockerskålen helt på drivaxelgången för att låsa den på plats. Se "Fig. 1".

Att använda sockervaddsmaskinen

STEG 1: Anslut och sätt på sockervaddsmaskinen vid eluttaget.

STEG 2: Sätt på sockervaddsmaskinen med hjälp av på/av-knappen. Låt sockervaddsmaskinen förvärmas i ca 4–5 minuter och stäng sedan av den med på/av-knappen.

STEG 3: Använd endast den medföljande måttskeden och tillsätt försiktigt en skopa socker i sockerpåfyllningsöppningen i mitten av sockerskålen och sätt sedan på sockervaddsmaskinen med hjälp av på/av-knappen. Sockerskålen börjar snurra och värmas upp. Det tar cirka 3–5 minuter för sockervadden att bildas.

STEG 4: Rulla långsamt sockervaddspinnen runt kanten av plastskålen i medurs riktning.

STEG 5: När sockervadden har ökat i volym, rulla sockervaddspinnen runt toppen av sockerskålen för att samla den. För att fylla på sockervaddsmaskinen, stäng av den med på/av-knappen och tillsätt sedan en måttsked socker i sockerpåfyllningsöppningen i sockerskålen.

STEG 6: När all sockervadd är gjord, stäng av sockervaddsmaskinen med på/av-knappen och dra ur kontakten från eluttaget.



OBS: Färgad sockervadd kan endast göras med hjälp av färgat socker. Vitt strösocker kommer inte att producera färgad sockervadd.



VARNING: Se till att sockerskålen inte snurrar när du tillsätter socker i sockervaddsmaskinen.

Att montera isär sockervaddsmaskinen

STEG 1: Stäng av sockervaddsmaskinen och koppla ur den från eluttaget. Låt sockervaddsmaskinen svalna helt innan du försöker montera isär den.

STEG 2: När sockervaddsmaskinen har svalnat helt och hållet, ta bort sockerskålen genom att dra den uppåt och av drivaxeln i mitten av värmeelementet.

STEG 3: Vrid plastskålen medurs för att låsa upp den och ta sedan bort den från sockervaddsmaskinens basenhet.

STEG 4: Ta bort stänkskyddet genom att försiktigt lyfta upp det från plastskålen.



VARNING: Sockervaddsmaskinen kommer att vara varm direkt efter användning, se till att produkten är helt avsvalnad innan du försöker montera isär sockervaddsmaskinen.

Förvaring

Kontrollera att sockervaddsmaskin är sval, ren och torr innan du förvarar den på en sval och torr plats. Linda aldrig sladden hårt runt sockervaddsmaskinen; linda den löst för att undvika skador.

Specifikationer

Produktkod: EK2641

Ingång: 220–240 V ~ 50–60 Hz

Utgångseffekt: 400 W

Strömförbrukning (avstängt läge): 0 W

NO | Vennligst behold instruksjonene for fremtidig referanse.

«Hva man bør og ikke bør gjøre»



Slå av candyflossmaskinen og koble den fra strømmettet før du bytter eller monterer tilbehør. Sjekk at sukkeret blir helt i sukkerpannen og ikke søles på varmeelementet.



Ikke bruk tilbehør hvis det er løst, skadet eller ødelagt. Ikke rør sukkerpannen eller varmeelementet, da de vil være veldig varme under bruk og umiddelbart etter bruk. Ikke overfyll sukkerpannen, da dette kan føre til at sukker renner over i varmeelementet.



ADVARSEL: LEGG ALDRI TIL SUKKER MENS CANDYFLOSSMASKINEN ER PÅ. SØRG FOR AT CANDYFLOSSMASKINEN ER SLÅTT AV.

Stell og vedlikehold

Før du forsøker noen rengjøring eller vedlikehold, bør du koble candyflossmaskinen fra strømforsyningen og sjekke at den har avkjølt seg helt.

STEG 1: Tørk baseenheten for candyflossmaskin med en myk, fuktig klut og tørk grundig.

STEG 2: Rengjør sukkerpannen, plastbollen, sprutvernet og måleskjeen i varmt, såpevann, deretter skyll og tørk grundig.

Bruk aldri sterke eller slipende rengjøringsmidler eller skuremidler for å rengjøre candyflossmaskinen, da dette kan skade overflaten.



MERK: Candyflossmaskinen bør rengjøres etter hver bruk.

Instruksjoner for bruk

Før første bruk

Rengjør candyflossmaskinen ved å følge instruksjonene i avsnittet med tittelen «**Rengjøring og vedlikehold**».



MERK: Når du bruker candyflossmaskinen for første gang, kan det frigjøres en svak lukt. Dette er normalt og vil snart forsvinne. Sørg for tilstrekkelig ventilasjon rundt candyflossmaskinen.

Montering av candyflossmaskinen

STEG 1: Plasser baseenhet for candyflossmaskin på en stabil, varmebestandig overflate i en høyde som er komfortabel for brukeren.

STEG 2: Plasser plastbollen på baseenheten for candyflossmaskin og vri den mot klokken, til den låser seg på plass.

STEG 3: Fest sprutvernet til toppen av plastbollen ved å forsiktig presse det ned til det sitter godt.

STEG 4: Plasser sukkerpannen på gjengene for drivaksel, som er plassert i midten av varmeelementet, slik at tappene på gjengene for drivaksel stemmer overens med sporene på sukkerpannen. Når de er justert, trykk sukkerpannen helt ned på gjengene for drivaksel for å låse den på plass. Se «**Fig. 1**».

Å bruke candyflossmaskinen

STEG 1: Koble til og slå på candyflossmaskinen ved hovedstrømforsyningen.

STEG 2: Slå på candyflossmaskinen ved hjelp av av/på-bryteren. La candyflossmaskinen forvarmes i ca. 4–5 minutter, og slå den deretter av ved hjelp av av/på-bryteren.

STEG 3: Bruk kun den medfølgende måleskjeen, og tilsett forsiktig en skje med sukker i sukkerinntaket i midten av sukkerpannen, og slå deretter på candyflossmaskinen ved hjelp av av/på-bryteren. Sukkerpannen begynner å spinne og varmes opp. Det vil ta ca. 3–5 minutter før candyflossen er dannet.

STEG 4: Rull candyflossspinneren sakte rundt kanten på plastbollen med klokken.

STEG 5: Når candyflossen har økt i volum, rull candyflossspinneren rundt toppen av sukkerpannen for å samle den. For å fylle på candyflossmaskinen, slå den av ved hjelp av av/på-bryteren og legg deretter en måleskje med sukker i sukkeråpningen/inntaket i sukkerpannen.

STEG 6: Når all candyflossen er laget, slå av candyflossmaskinen ved hjelp av av/på-bryteren og trekk den ut fra strømforsyningen.



MERK: Farget candyfloss kan kun lages ved å bruke farget sukker. Hvitt granulert sukker vil ikke produsere farget candyfloss.



FORHOLDSREGEL: Sørg for at sukkerpannen ikke snurrer når du tilsetter sukker i candyflossmaskinen.

Demontering av candyflossmaskinen

TRINN 1: Slå av og kople fra candyflossmaskinen fra strømtilførselen. La candyflossmaskinen avkjøles helt før du forsøker å demontere den.

TRINN 2: Når candyflossmaskinen har avkjølt seg helt, fjern sukkerpannen ved å trekke den opp og av drivakselen i midten av varmeelementet.

TRINN 3: Vri plastbollen med klokken for å låse opp, og fjern den deretter fra baseenheten for candyflossmaskin.

TRINN 4: Fjern sprutvernet ved å forsiktig løfte det opp og av plastbollen.



ADVARSEL: Candyflossmaskinen vil være varm umiddelbart etter bruk, sørg for at produktet er helt avkjølt før du prøver å demontere candyflossmaskinen.

Oppbevaring

Kontroller at candyflossmaskinen er kjølig, ren og tørr før du oppbevarer den på et kjølig, tørt sted.

Vikle aldri ledningen tett rundt candyflossmaskinen; vikle den løst for å unngå skade.

Spesifikasjoner

Produktkode: EK2641

Inngang: 220–240 V ~ 50–60 Hz

Effekt: 400 W

Strømforbruk (av-modus): 0 W

FI | Säilytä käyttöohjeet tulevaa tarvetta varten.

Ohjeet ja varoitukset



Katkaise hattarakoneen virta ja irrota se verkkovirrasta ennen lisävarusteiden vaihtamista tai kiinnittämistä. Tarkista, että sokeri kaadetaan sokeripannuun eikä se pääse lämmityselementille.



Älä käytä lisävarusteita, jos ne ovat löysällä, vaurioituneet tai rikki.

Älä koske sokeripannuun tai lämmityselementtiin, sillä ne ovat erittäin kuumia käytön aikana ja heti sen jälkeen.

Älä täytä sokeripannua liikaa, sillä tämä voi aiheuttaa sokerin valumisen lämmityselementtiin.



VAROITUS: ÄLÄ KOSKAAN LISÄÄ SOKERIA, KUN HATTARAKONE ON PÄÄLLÄ. VARMISTA, ETTÄ HATTARAKONE ON SAMMUTETTU.

Hoito ja huolto

Ennen kuin alat puhdistaa tai huoltaa, irrota hattarakone pistorasiasta ja tarkista, että se on täysin jäähtynyt.

VAIHE 1: Pyyhi hattarakoneen perusyksikkö pehmeällä, kostealla liinalla ja kuivaa huolellisesti.

VAIHE 2: Puhdista irrotettava sokeripannu, muovikulho, roiskesuoja ja mittalusikka lämpimässä, saippuavedessä, huuhtele sitten ja kuivaa huolellisesti.

Älä koskaan käytä voimakkaita tai hankaavia puhdistusaineita tai välineitä puhdistaksesi hattarakonetta, sillä ne voivat vahingoittaa pintaa.



HUOM: Hattarakone tulisi puhdistaa jokaisen käytön jälkeen.

Käyttöohjeet

Ennen ensimmäistä käyttöä

Puhdista hattarakone noudattamalla "**Hoito ja ylläpito**" -osiossa annettuja ohjeita.



HUOM: Kun käytät hattarakonetta ensimmäistä kertaa, saattaa ilmetä lievää hajua. Tämä on normaalia ja häihtuu pian. Varmista riittävä ilmanvaihto hattarakoneen ympärillä.

Hattarakoneen kokoaminen

VAIHE 1: Aseta hattarakoneen perusyksikkö vakaalle, kuumuutta kestäväälle pinnalle niin, että käyttäjän on mukava käyttää sitä.

VAIHE 2: Aseta muovikulho hattarakoneen perusyksikön päälle ja kierrä sitä vastapäivään, kunnes se lukittuu paikalleen.

VAIHE 3: Kiinnitä roiskesuoja muovikulhon yläosaan painamalla sitä varovasti alaspäin, kunnes se on tukevasti paikallaan.

VAIHE 4: Aseta irrotettava sokeripannu vetokarankierteeseen, joka sijaitsee lämmityselementin keskellä, siten että vetokarankierteen lovet ovat linjassa sokeripannun aukkojen kanssa. Kun ne ovat linjassa, paina sokeripannu kokonaan alas vetokarankierteeseen, jotta se lukkiutuu paikalleen. Katso "Fig. 1".

Hattarakoneen käyttö

VAIHE 1: Kytke hattarakone verkkovirtaan ja kytke päälle.

VAIHE 2: Käynnistä hattarakone käyttämällä virtakytkintä. Anna hattarakoneen lämmetä noin 4–5 minuuttia ja sammuta se sitten käyttämällä virtakytkintä.

VAIHE 3: Käyttämällä vain mukana toimitettua mittalusikkaa, lisää varovasti yksi metallinen sokeria sokerinsyöttöaukkoon sokeripannun keskelle ja kytke sitten hattarakone päälle käyttäen virtakytkintä. Sokeripannu alkaa pyöriä ja lämmetä. Hattaran muodostuminen kestää noin 3–5 minuuttia.

VAIHE 4: Kieritä hattaratikkua hitaasti muovikulhon reunaa pitkin myötäpäivään olevassa suunnassa.

VAIHE 5: Kun hattaran tilavuus on kasvanut, kieritä hattaratikkua sokeripannun yläreunan ympärille sen keräämiseksi. Täyttääksesi hattarakoneen uudelleen, sammuta se virtakytkimen avulla ja lisää sitten yksi mittalusikallinen sokeria sokerinsyöttöaukkoon sokeripannussa.

VAIHE 6: Kun kaikki hattara on tehty, sammuta hattarakone käyttämällä virtakytkintä ja irrota se verkkovirtalähteestä.



HUOMAUTUS: Värillistä hattaraa voidaan valmistaa vain käyttämällä värjättyä sokeria. Valkoinen kidesokeri ei tuota värillistä hattaraa.



VAROITUS: Varmista, että irrotettava sokeripannu ei ole pyörimässä, kun lisää sokeria hattarakoneeseen.

Hattarakoneen purkaminen

VAIHE 1: Kytke hattarakone pois päältä ja irrota se verkkovirrasta. Anna hattarakoneen jäähtyä täysin ennen sen purkamista.

VAIHE 2: Kun hattarakone on täysin jäähtynyt, irrota sokeripannu nostamalla se ylös ja pois vetokarankierteestä lämmityselementin keskeltä.

VAIHE 3: Kieritä muovikulhoa myötäpäivään avataksesi sen ja irrota se sitten hattarakoneen perusyksiköstä.

VAIHE 4: Poista roiskesuoja nostamalla se varovasti ylös ja irti muovikulhosta.



VAROITUS: Hattarakone on kuuma heti käytön jälkeen. Varmista ennen laitteen purkamista, että tuote on täysin jäähtynyt.

Säilytys

Varmista, että hattarakone on viileä, puhdas ja kuiva ennen sen säilyttämistä viileässä ja kuivassa paikassa.

Älä koskaan kiedo johtoa tiukasti hattarakoneen ympärille; kiedo se löyhästi välttääksesi vahingoittumisen.

Tekniset tiedot

Tuotekoodi: EK2641

Syöttö: 220–240 V ~ 50–60 Hz

Lähtöteho: 400 W

Virrankulutus (pois päältä tila): 0 W



FR

Cet appareil
se recycle

À DÉPOSER
EN MAGASIN



OU

À DÉPOSER
EN DÉCHÈTERIE



Points de collecte sur www.quefairedemesdechets.fr
Privilégiez la réparation ou le don de votre appareil !

Manufactured by:
Ultimate Products UK Ltd.,
Victoria Street, Manchester OL9 0DD. **UK.**
Ultimate Products Europe Ltd.,
19 Baggot Street Lower, Dublin D02 X658. **ROI.**
MADE IN CHINA.

©George Wilkinson trademark. All rights reserved.
CD200319/MD030125/V8