

# User manual

Waffle maker

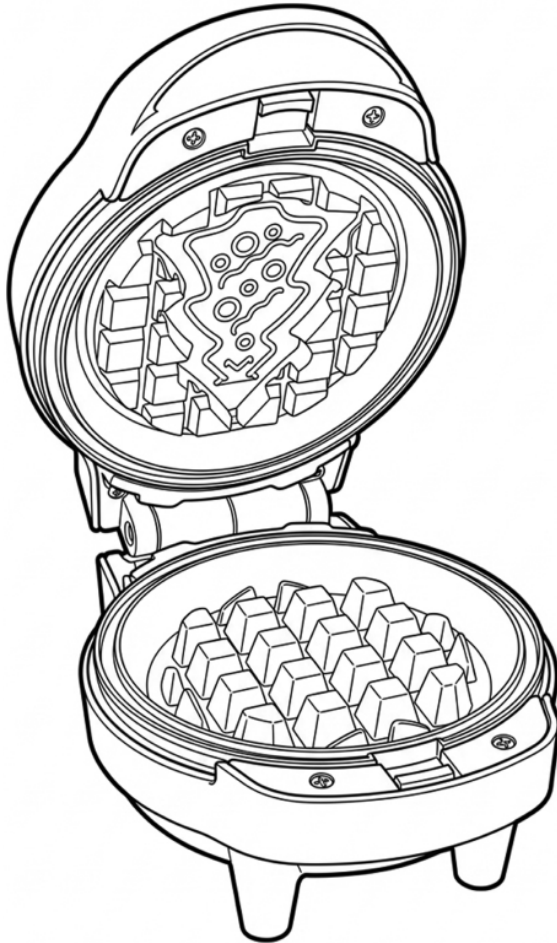

To register for your extended guarantee, scan the QR code or visit [guarantee.upplc.com/giles-and-posner](http://guarantee.upplc.com/giles-and-posner) and register your product within 30 days of purchase. For any further queries, visit [www.upplc.com/giles-posner](http://www.upplc.com/giles-posner).

**giles &  
posner®**

# Important safety

Please read carefully

---

**FR | Informations de sécurité importantes**

Veillez les lire attentivement

**NL | Belangrijk voor de veiligheid**

Lees zorgvuldig

**DE | Wichtige Sicherheitsinformationen**

Bitte sorgfältig lesen

**ES | Seguridad importante**

Lea con atención

**PT | Informações de segurança importantes**

Leia atentamente

**IT | Importanti istruzioni di sicurezza**

Leggere attentamente

**PL | Ważna informacja dotycząca bezpieczeństwa**

Przeczytaj uważnie

---



**EN** | Please retain instructions for future reference.

## **SAFETY INSTRUCTIONS**

- When using electrical appliances, basic safety precautions should always be followed.
- Check that the voltage indicated on the rating plate corresponds with that of the local network before connecting the appliance to the mains power supply.
- This appliance can be used by children aged from 8 years and above and persons with reduced physical, sensory or mental capabilities and knowledge, if they have been supervised/instructed and understand the hazards involved.
- Children shall not play with the appliance.
- Children should not perform cleaning or user maintenance, unless they are older than 8 and supervised.
- This appliance is not a toy.
- If the power supply cord, plug or any part of the appliance is malfunctioning or if it has been dropped or damaged, cease using the product immediately to avoid potential injury.
- This appliance contains no user serviceable parts, only a qualified electrician should carry out repairs. Improper repairs may place the user at risk of harm.
- Keep the appliance and its power supply cord out of the reach of children.
- Keep the appliance out of the reach of children when it is switched on or cooling down.
- Keep the appliance and its power supply cord away from heat or sharp edges that could cause damage.
- Keep the power supply cord away from any parts of the appliance that may become hot during use.
- Keep the appliance away from other heat emitting appliances.
- Do not allow the power supply cord to hang over worktops, touch hot surfaces or become twisted.
- Do not immerse the electrical components of the appliance in water or any other liquid.
- Do not operate the appliance with wet hands or if any connections are wet.
- If this appliance falls or accidentally becomes immersed in water, unplug it from the wall outlet immediately. Do not reach into the water.
- Do not leave the appliance unattended whilst connected to the mains power supply.
- Do not remove the appliance from the mains power supply by pulling the cord; switch it off and remove the plug by hand.
- Do not pull or carry the appliance by its power supply cord.
- Do not use the appliance for anything other than its intended use.
- Do not use any accessories other than those supplied.
- Do not use this appliance outdoors.
- Do not store the appliance in direct sunlight or in high humidity conditions.
- Do not move the appliance whilst it is in use.
- Always unplug the appliance after use and allow it to cool fully before any cleaning, user maintenance or storing away.

- Always use the appliance on a stable, heat-resistant surface, at a height that is comfortable for the user.
- This appliance should not be operated by means of an external timer or separate remote control system.
- Use of an extension cord with the appliance is not recommended.
- This appliance is intended for domestic use only. It should not be used for commercial purposes.



**CAUTION:** Hot surface – do not touch hot sections or heating components of the appliance.



**WARNING:** Keep the appliance away from flammable materials.

FR | Veuillez conserver ces instructions pour référence ultérieure.

## CONSIGNES DE SÉCURITÉ

- Lors de l'utilisation d'appareils électriques, les consignes élémentaires de sécurité doivent toujours être respectées.
- Vérifiez que la tension indiquée sur la plaque signalétique correspond à celle du réseau local avant de brancher l'appareil sur l'alimentation secteur.
- Cet appareil peut être utilisé par des enfants à partir de 8 ans et toute personne aux capacités physiques, sensorielles ou mentales réduites, à la seule condition qu'ils soient surveillés ou informés de l'utilisation appropriée de l'appareil et soient conscients des risques inhérents à son utilisation.
- Les enfants ne doivent pas jouer avec l'appareil.
- Les enfants ne doivent procéder ni au nettoyage ni à la maintenance de l'appareil sauf s'ils ont plus de 8 ans et qu'ils sont sous surveillance.
- Cet appareil n'est pas un jouet.
- Si le cordon d'alimentation, la prise ou toute autre partie de l'appareil ne fonctionne pas correctement, ou si l'appareil est tombé ou endommagé, cessez immédiatement d'utiliser le produit pour éviter tout risque de blessure.
- Cet appareil ne contient aucune pièce réparable par l'utilisateur ; seul un électricien qualifié est autorisé à effectuer des réparations. Des réparations hasardeuses peuvent mettre l'utilisateur en danger.
- Tenez l'appareil et son cordon d'alimentation hors de portée des enfants.
- Tenez l'appareil hors de portée des enfants lorsqu'il est allumé ou qu'il refroidit.
- Tenez l'appareil et son cordon d'alimentation à l'écart de toute source de chaleur ou de tout bord tranchant susceptible de les endommager.
- Tenez le cordon d'alimentation à l'écart de toute pièce de l'appareil qui pourrait devenir chaude pendant son utilisation.
- Tenez l'appareil à l'écart d'autres appareils émettant de la chaleur.
- Veillez à ce que le cordon d'alimentation ne pende pas au-dessus du plan de travail, ne touche pas de surfaces chaudes et ne se torde pas.

- N'immergez pas les composants électriques de l'appareil dans l'eau ni dans tout autre liquide.
- N'utilisez pas l'appareil avec les mains mouillées ou si les connecteurs sont mouillés.
- Si l'appareil tombe dans l'eau accidentellement, débranchez-le immédiatement de l'alimentation secteur. Ne mettez pas les mains dans l'eau.
- Ne laissez pas l'appareil sans surveillance lorsqu'il est branché sur l'alimentation secteur.
- Ne débranchez pas l'appareil de l'alimentation secteur en tirant sur le cordon d'alimentation ; éteignez-le et débranchez-le à la main.
- Ne tirez pas et ne transportez pas l'appareil par son cordon d'alimentation.
- N'utilisez pas l'appareil à d'autres fins que celles pour lesquelles il a été conçu.
- N'utilisez pas d'accessoires autres que ceux fournis.
- N'utilisez pas cet appareil à l'extérieur.
- Ne laissez pas l'appareil à la lumière directe du soleil ou dans des conditions d'humidité élevée.
- Ne déplacez pas l'appareil lorsqu'il est en cours d'utilisation.
- Débranchez toujours l'appareil après utilisation et laissez-le refroidir complètement avant de le nettoyer, de procéder à son entretien ou de le ranger.
- Utilisez toujours l'appareil sur une surface stable et résistante à la chaleur, à une hauteur confortable.
- N'utilisez pas de minuteur externe ni de système de commande à distance avec cet appareil.
- L'utilisation d'une rallonge avec l'appareil est déconseillée.
- Cet appareil est destiné à un usage domestique uniquement. Il ne doit pas être utilisé à des fins commerciales.



**ATTENTION** : surface chaude. Ne touchez pas les parties chaudes ou les composants chauffants de l'appareil.



**AVERTISSEMENT** : tenez l'appareil à l'écart des matériaux inflammables.

**NL** | Bewaar de instructies voor toekomstige raadpleging.

## VEILIGHEIDSINSTRUCTIES

- Bij het gebruik van elektrische apparaten moeten altijd de standaard veiligheidsmaatregelen worden opgevolgd.
- Controleer of het voltage aangegeven op het typeplaatje overeenkomt met dat van het lokale netwerk voordat u het apparaat op de netspanning aansluit.
- Kinderen vanaf 8 jaar en mensen met verminderde lichamelijke, zintuiglijke of geestelijke vermogens of met een gebrek aan kennis mogen dit apparaat alleen onder toezicht gebruiken, of nadat ze instructie hebben ontvangen en als ze de gevaren van het gebruik begrijpen.
- Kinderen mogen niet met het apparaat spelen.
- Kinderen mogen dit apparaat alleen schoonmaken of onderhouden als ze ouder zijn dan 8 jaar en er toezicht wordt gehouden.

- Dit apparaat is geen speelgoed.
- Als het netsnoer, de stekker of een onderdeel van het apparaat defect, gevallen of beschadigd is, stop dan onmiddellijk met het gebruik van het product om mogelijk letsel te voorkomen.
- Dit apparaat bevat geen onderdelen die door de gebruiker kunnen worden onderhouden. Alleen een gekwalificeerde elektricien mag reparaties uitvoeren. Bij onjuiste reparaties kan de gebruiker letsel oplopen.
- Houd het apparaat en het netsnoer buiten het bereik van kinderen.
- Houd het apparaat buiten het bereik van kinderen wanneer het is ingeschakeld of aan het afkoelen is.
- Houd het apparaat en het netsnoer uit de buurt van warmtebronnen en scherpe randen die schade kunnen veroorzaken.
- Houd het netsnoer uit de buurt van onderdelen van het apparaat die tijdens gebruik heet kunnen worden.
- Houd het apparaat uit de buurt van andere apparaten die warmte afgeven.
- Laat het netsnoer niet over werkbladen hangen of in aanraking komen met hete oppervlakken, en zorg dat het niet gedraaid zit.
- Dompel de elektrische componenten van het apparaat niet onder in water of een andere vloeistof.
- Gebruik het apparaat niet met natte handen of als de aansluitingen nat zijn.
- Als dit apparaat valt of per ongeluk in water wordt ondergedompeld, haal dan onmiddellijk de stekker uit het stopcontact. Steek uw hand niet in het water.
- Laat het apparaat niet onbeheerd achter terwijl het is aangesloten op het stopcontact.
- Haal de stekker niet uit het stopcontact door aan het snoer te trekken; schakel het apparaat uit en verwijder de stekker met de hand.
- Draag het apparaat niet aan het netsnoer en trek ook niet aan het snoer.
- Gebruik het apparaat niet voor andere doeleinden dan waarvoor het is bedoeld.
- Gebruik geen andere accessoires dan de meegeleverde accessoires.
- Gebruik dit apparaat niet buitenshuis.
- Berg het apparaat niet op in direct zonlicht of in vochtige omstandigheden.
- Verplaats het apparaat niet terwijl het in gebruik is.
- Haal altijd na gebruik de stekker uit het stopcontact en laat het apparaat volledig afkoelen voordat u het schoonmaakt, onderhoudt of opbergt.
- Gebruik het apparaat altijd op een stabiele, hittebestendige ondergrond, op een hoogte die comfortabel is voor de gebruiker.
- Dit apparaat mag niet worden bediend met een externe timer of een afzonderlijk afstandsbedieningssysteem.
- Het gebruik van een verlengsnoer wordt afgeraden.
- Dit apparaat is uitsluitend bedoeld voor huishoudelijk gebruik. Het mag niet worden gebruikt voor commerciële doeleinden.



**LET OP:** Heet oppervlak – raak het hete gedeelte of de verwarmingsonderdelen van het apparaat niet aan.



**WAARSCHUWING:** Houd het product uit de buurt van brandbare materialen.

**DE** | Bitte bewahren Sie die Anweisungen zur späteren Verwendung auf.

## **SICHERHEITSHINWEISE**

- Bei der Verwendung elektrischer Geräte sind stets die grundlegenden Sicherheitsvorkehrungen zu beachten.
- Überprüfen Sie, ob die auf dem Typenschild angegebene Spannung mit der des lokalen Netzwerks übereinstimmt, bevor Sie das Gerät an das Stromnetz anschließen.
- Dieses Gerät kann von Kindern ab 8 Jahren verwendet werden und Personen mit eingeschränkten physischen, sensorischen oder geistigen Fähigkeiten und Wissen, solange sie unter Aufsicht sind oder eine Anleitung erhalten haben und in der Lage sind, die Gefahrenquellen im vollen Umfang zu verstehen.
- Das Gerät ist kein Kinderspielzeug.
- Kinder dürfen Reinigungs- oder Wartungsarbeiten nur durchführen, wenn sie mindestens 8 Jahre alt sind und beaufsichtigt werden.
- Dieses Gerät ist kein Spielzeug.
- Wenn das Netzkabel, der Stecker oder ein Teil des Geräts defekt sind oder dieses fallen gelassen oder beschädigt wurde, stellen Sie die Benutzung des Produkts umgehend ein, um potenzielle Verletzungen zu vermeiden.
- Dieses Gerät enthält keine Teile, die vom Benutzer gewartet werden können. Reparaturen dürfen nur von einem ausgebildeten Elektriker durchgeführt werden. Durch unsachgemäße Reparaturen kann der Benutzer Risiken ausgesetzt werden.
- Bewahren Sie das Gerät und sein Netzkabel außerhalb der Reichweite von Kindern auf.
- Das Gerät muss sich, wenn es eingeschaltet ist oder abkühlt, außerhalb der Reichweite von Kindern befinden.
- Halten Sie das Gerät und sein Netzkabel von Hitze oder scharfen Kanten fern, die Schäden verursachen könnten.
- Halten Sie das Netzkabel von Teilen des Geräts fern, die während des Betriebs heiß werden könnten.
- Halten Sie das Gerät von anderen Geräten fern, die Wärme ausstrahlen.
- Lassen Sie das Netzkabel nicht über Arbeitsflächen hängen oder mit heißen Oberflächen in Kontakt kommen und verdrehen Sie es nicht.
- Tauchen Sie die elektrischen Komponenten des Geräts nicht in Wasser oder andere Flüssigkeiten.
- Betreiben Sie das Gerät nicht mit nassen Händen oder wenn die Anschlüsse nass sind.
- Wenn das Gerät herunterfällt oder versehentlich in Wasser getaucht wird, ziehen Sie sofort den Netzstecker aus der Steckdose. Greifen Sie nicht in das Wasser.
- Lassen Sie das Gerät nicht unbeaufsichtigt, während es an das Stromnetz angeschlossen ist.
- Ziehen Sie den Netzstecker des Geräts nicht aus der Steckdose, indem Sie am Kabel ziehen. Schalten Sie es aus und ziehen Sie den Stecker von Hand ab.

- Ziehen oder tragen Sie das Gerät nicht am Netzkabel.
- Verwenden Sie das Gerät nur für den vorgesehenen Zweck.
- Verwenden Sie ausschließlich das mitgelieferte Zubehör.
- Verwenden Sie dieses Gerät nicht im Freien.
- Lagern Sie das Gerät nicht in direktem Sonnenlicht oder bei hoher Luftfeuchtigkeit.
- Bewegen Sie das Gerät nicht, während es verwendet wird.
- Trennen Sie das Gerät nach der Verwendung immer vom Stromnetz und vergewissern Sie sich vor jeder Reinigung oder Wartung sowie vor dem Aufbewahren, dass es vollständig abgekühlt ist.
- Verwenden Sie das Gerät immer auf einer stabilen, hitzebeständigen Oberfläche, die sich für den Benutzer in einer angenehmen Höhe befindet.
- Dieses Gerät darf nicht mit einem externen Timer oder einem separaten Fernbedienungssystem betrieben werden.
- Es wird nicht empfohlen, das Gerät zusammen mit einem Verlängerungskabel zu verwenden.
- Dieses Gerät ist nur für den Hausgebrauch vorgesehen. Es sollte nicht für kommerzielle Zwecke verwendet werden.



**ACHTUNG:** Heiße Oberfläche – Berühren Sie keine heißen Bereiche und Bauteile des Geräts.



**WARNUNG:** Das Gerät von entflammaren Materialien fernhalten.

**ES** | Conserve estas instrucciones para poder consultarlas en el futuro.

## INSTRUCCIONES DE SEGURIDAD

- Siga siempre las precauciones básicas de seguridad al usar aparatos eléctricos.
- Compruebe que el voltaje indicado en la placa coincide con el de la red local antes de conectar el dispositivo a la corriente eléctrica.
- Este dispositivo puede ser usado por niños de 8 años en adelante y por personas con capacidades físicas, sensoriales o mentales reducidas o sin conocimientos al respecto, siempre y cuando se les den instrucciones y se los supervise, y solo si comprenden los riesgos que su uso conlleva.
- Los niños no deben jugar con el dispositivo.
- A menos que sean mayores de 8 años y estén bajo supervisión, los niños no deben realizar labores de limpieza ni de mantenimiento del dispositivo.
- Este dispositivo no es un juguete.
- Deje de utilizar el dispositivo inmediatamente si el cable de alimentación, el enchufe o cualquier otra pieza no funcionan correctamente, o si ha sufrido alguna caída o algún otro tipo de daño, para evitar posibles lesiones.
- Este dispositivo contiene piezas que el usuario no puede reparar, por lo que es necesario que un electricista cualificado se ocupe de las reparaciones pertinentes. Una reparación inadecuada puede poner al usuario en riesgo de sufrir daños.
- Mantenga el dispositivo y el cable de alimentación fuera del alcance de los niños.

- Mantenga el dispositivo fuera del alcance de los niños cuando esté encendido o mientras se esté enfriando.
- Mantenga el dispositivo y el cable de alimentación alejados de fuentes de calor o bordes afilados que puedan causar daños.
- Mantenga el cable de alimentación alejado de las partes del dispositivo que puedan calentarse durante el uso.
- Mantenga el dispositivo alejado de otros que emitan calor.
- No deje que el cable de alimentación cuelgue de la encimera, toque superficies calientes ni se retuerza.
- No sumerja los componentes eléctricos del aparato en agua u otros líquidos.
- No manipule el aparato con las manos mojadas ni si alguna de las conexiones está húmeda.
- Si el aparato sufre una caída o se sumerge accidentalmente en agua, desenchúfelo inmediatamente de la toma de corriente. No sumerja las manos en el agua.
- Supervise el dispositivo mientras esté conectado a la corriente eléctrica.
- No desconecte el aparato de la corriente eléctrica tirando del cable. En su lugar, apáguelo y retire el enchufe con la mano.
- No transporte ni mueva el dispositivo agarrándolo por el cable de alimentación.
- No utilice el dispositivo para ningún otro uso que no sea el previsto.
- No utilice accesorios diferentes a los incluidos.
- No utilice el dispositivo al aire libre.
- Guarde el dispositivo alejado de la luz solar directa y de la humedad.
- No mueva el dispositivo mientras esté en uso.
- Desenchufe siempre el aparato después de cada uso y deje que se enfríe por completo antes de almacenarlo o de realizar cualquier labor de limpieza o de mantenimiento.
- Utilice siempre el dispositivo sobre una superficie estable, resistente al calor y a una altura que sea cómoda para el usuario.
- Este dispositivo no debe utilizarse con un temporizador externo ni un sistema de control remoto independiente.
- No se recomienda el uso de un cable alargador con el dispositivo.
- Este dispositivo está diseñado exclusivamente para el uso doméstico. No debe utilizarse para fines comerciales.



**PRECAUCIÓN:** Superficie caliente: no toque las partes calientes ni los componentes calefactores del aparato.



**ADVERTENCIA:** Mantenga el dispositivo alejado de materiales inflamables.

**PT** | Conserve estas instruções para referência futura.

## **INSTRUÇÕES DE SEGURANÇA**

- Quando utilizar aparelhos elétricos, as precauções básicas de segurança devem ser sempre seguidas.

- Verifique se a tensão indicada na placa de classificação corresponde à da rede local antes de ligar o aparelho à tomada elétrica.
- Este aparelho pode ser utilizado por crianças a partir dos 8 anos de idade e por pessoas com limitações físicas, sensoriais ou mentais ou com falta de conhecimento, desde que as mesmas tenham sido supervisionadas/instruídas e compreendam os perigos associados.
- O aparelho não deve servir de brinquedo para crianças.
- As crianças não devem efetuar a limpeza ou a manutenção a realizar pelo utilizador, exceto se tiverem idade superior a 8 anos e sejam supervisionadas.
- Este aparelho não é um brinquedo.
- Em caso de queda ou danos do aparelho ou de avaria no cabo de alimentação, na ficha ou em qualquer peça do aparelho, pare imediatamente de utilizar o produto para evitar potenciais ferimentos.
- Este aparelho não contém peças que possam ser reparadas pelo utilizador; apenas um electricista qualificado deve efetuar reparações. As reparações incorretas podem colocar o utilizador em risco de ferimentos.
- Mantenha o aparelho e o respetivo cabo de alimentação fora do alcance das crianças.
- Mantenha o aparelho fora do alcance das crianças quando estiver ligado ou a arrefecer.
- Mantenha o aparelho e o cabo de alimentação afastados de fontes de calor ou arestas afiadas que possam causar danos.
- Mantenha o cabo de alimentação afastado de quaisquer peças do aparelho que possam aquecer durante a utilização.
- Mantenha o aparelho afastado de outros aparelhos que irradiem calor.
- Não permita que o cabo de alimentação fique pendurado em bancadas, toque em superfícies quentes ou fique torcido.
- Não mergulhe os componentes elétricos do aparelho dentro de água ou de qualquer outro líquido.
- Não utilize o aparelho com as mãos molhadas ou se alguma ligação estiver molhada.
- Se cair ou ficar acidentalmente submerso em água, desligue o aparelho imediatamente da tomada. Não toque na água.
- Não deixe o aparelho sem vigilância enquanto estiver ligado à tomada elétrica.
- Não desligue o aparelho da tomada elétrica puxando pelo cabo. Desligue e retire a ficha à mão.
- Não puxe nem transporte o aparelho segurando-o pelo cabo de alimentação.
- Não utilize o aparelho para outro fim que não o previsto.
- Não utilize outros acessórios que não os fornecidos.
- Não utilize este aparelho no exterior.
- Não guarde o aparelho sob luz solar direta ou em condições de humidade elevada.
- Não tente mudar o aparelho de local enquanto estiver em funcionamento.
- Desligue sempre a ficha do aparelho após a utilização e deixe-o arrefecer completamente antes de efetuar qualquer operação de limpeza ou manutenção do utilizador ou de o armazenar.

- Utilize sempre o aparelho numa superfície estável e resistente ao calor, a uma altura confortável para o utilizador.
- Este aparelho não deve ser utilizado com um temporizador externo nem um sistema de controlo remoto separado.
- Não se recomenda a utilização de um cabo de extensão com o aparelho.
- Este aparelho destina-se apenas a uso doméstico. Não deve ser utilizado para fins comerciais.



**CUIDADO:** superfície quente – não toque nas secções quentes nem nos componentes de aquecimento do aparelho.



**AVISO:** mantenha o aparelho afastado de materiais inflamáveis.

IT | Conservare il manuale di istruzioni per riferimento futuro.

## ISTRUZIONI DI SICUREZZA

- Durante l'uso di apparecchiature elettriche, è necessario osservare le precauzioni di sicurezza di base.
- Prima di collegare l'apparecchio all'alimentazione elettrica, verificare che la tensione indicata sull'apposita targhetta corrisponda a quella della rete locale.
- Questo apparecchio può essere usato da bambini a partire da 8 anni e da persone con ridotte capacità fisiche, sensoriali o mentali, o non in possesso della necessaria esperienza e conoscenza, solo in presenza di un supervisore e solo dopo aver ricevuto istruzioni sul suo impiego e sui rischi associati.
- Non lasciare che i bambini giochino con il prodotto.
- La pulizia e la manutenzione non devono essere effettuate da bambini, a meno che non abbiano almeno 8 anni e non siano supervisionati da un adulto.
- Questo apparecchio non è un giocattolo.
- Se il cavo di alimentazione, la spina o una qualsiasi parte dell'apparecchio non funziona correttamente o se ha subito cadute o danni, interrompere immediatamente l'uso del prodotto onde evitare possibili lesioni.
- Questo apparecchio non contiene parti riparabili dall'utente, rivolgersi esclusivamente a un elettricista qualificato per la riparazione. Le riparazioni improprie possono provocare danni agli utenti.
- Tenere l'apparecchio e il cavo di alimentazione fuori dalla portata dei bambini.
- Tenere l'apparecchio fuori dalla portata dei bambini quando è acceso e in fase di raffreddamento.
- Tenere l'apparecchio e il cavo di alimentazione lontano da fonti di calore o bordi affilati per evitare danni.
- Tenere il cavo di alimentazione lontano da qualsiasi parte dell'apparecchio che potrebbe surriscaldarsi durante l'uso.
- Tenere l'apparecchio lontano da altre apparecchiature che producono calore.
- Evitare che il cavo di alimentazione rimanga sospeso su piani di lavoro, entri in contatto con superfici calde o si intrecci.
- Non immergere i componenti elettrici dell'apparecchio in acqua o in altri liquidi.

- Non utilizzare l'apparecchio con le mani bagnate o se i collegamenti sono umidi.
- Se l'apparecchio cade o viene involontariamente immerso nell'acqua, scollegarlo immediatamente dalla presa a muro. Non tentare di afferrarlo in acqua.
- Non lasciare l'apparecchio incustodito quando è collegato all'alimentazione elettrica.
- Non scollegare l'apparecchio dall'alimentazione elettrica tirando il cavo; è consigliabile prima spegnerlo e poi estrarre la spina con cautela.
- Non tirare o trasportare l'apparecchio tramite il cavo di alimentazione.
- Non utilizzare l'apparecchio per scopi diversi dall'uso previsto.
- Non utilizzare accessori diversi da quelli forniti in dotazione.
- Non utilizzare questo apparecchio all'aperto.
- Non conservare l'apparecchio alla luce diretta del sole o in condizioni di umidità elevata.
- Non spostare l'apparecchio mentre è in funzione.
- Scollegare l'apparecchio dall'alimentazione elettrica dopo l'uso e lasciarlo raffreddare completamente prima di eseguire operazioni di pulizia o manutenzione o prima di riporlo.
- Utilizzare sempre l'apparecchio su una superficie stabile e resistente al calore, a un'altezza confortevole.
- L'apparecchio non deve essere azionato mediante timer esterno o telecomando separato.
- Si sconsiglia l'uso di prolunghhe.
- Questo apparecchio è destinato esclusivamente all'uso domestico, non a scopi commerciali.



**ATTENZIONE:** superficie calda! Non toccare le superfici calde o i componenti dell'apparecchio che generano calore.



**AVVERTENZA:** tenere l'apparecchio lontano da materiali infiammabili.

PL | Prosimy o zachowanie niniejszej instrukcji na przyszłość.

## ISTRUKCJE DOTYCZĄCE BEZPIECZEŃSTWA

- Podczas używania urządzeń elektrycznych zawsze należy stosować podstawowe środki ostrożności.
- Przed podłączeniem urządzenia do zasilania sieciowego należy sprawdzić, czy napięcie podane na tabliczce znamionowej jest zgodne z napięciem w sieci lokalnej.
- To urządzenie może być użytkowane przez dzieci w wieku od 8 lat oraz przez osoby o ograniczonej sprawności fizycznej, sensorycznej lub umysłowej, a także przez osoby nieposiadające odpowiedniej wiedzy, o ile znajdują się one pod nadzorem osoby odpowiedzialnej za ich bezpieczeństwo lub otrzymały od niej instrukcje dotyczące bezpiecznego użytkowania urządzenia i o ile są świadome związanych z tym zagrożeń.
- Zabrania się dzieciom zabawy urządzeniem.
- Dzieci nie powinny przeprowadzać czyszczenia ani konserwacji urządzenia, chyba że mają co najmniej 8 lat i są nadzorowane.
- Ten produkt nie jest zabawką.

- Jeśli przewód zasilający, wtyczka lub inna część urządzenia nie działają prawidłowo bądź zostały upuszczone lub zniszczone, należy natychmiast przerwać użytkowanie urządzenia w celu uniknięcia potencjalnych obrażeń.
- To urządzenie nie zawiera części, które mogą być serwisowane przez użytkownika. Naprawy należy powierzyć wyłącznie wykwalifikowanemu elektrykowi. Nieprawidłowo przeprowadzona naprawa może narazić użytkownika na niebezpieczeństwo.
- Urządzenie i jego przewód zasilający należy przechowywać w miejscu niedostępnym dla dzieci.
- Włączone lub stygnące urządzenie należy przechowywać w miejscu niedostępnym dla dzieci.
- Urządzenie i jego kabel zasilania należy przechowywać z dala od źródeł ciepła i ostrych krawędzi, które mogą spowodować uszkodzenia.
- Kabel zasilania należy przechowywać z dala od części urządzenia, które mogą się nagrzewać podczas pracy.
- Urządzenie należy trzymać z dala od urządzeń emitujących ciepło.
- Nie wolno dopuścić, aby przewód zasilający zwiisał z blatów roboczych, dotykał gorących powierzchni lub się skręcał.
- Nie należy zanurzać elementów elektrycznych urządzenia w wodzie ani innym płynie.
- Nie należy obsługiwać urządzenia mokrymi rękoma ani jeśli złącza są mokre.
- Jeśli urządzenie wpadnie do wody lub przypadkowo zostanie w niej zanurzone, należy natychmiast wyjąć wtyczkę z gniazdka elektrycznego. Nie należy próbować wyławiać urządzenia.
- Nie należy pozostawiać urządzenia bez nadzoru po podłączeniu do sieci elektrycznej.
- Nie należy odłączać urządzenia od zasilania, ciągnąc za przewód — należy wyłączyć urządzenie i wyjąć wtyczkę ręcznie.
- Nie wolno ciągnąć ani przenosić urządzenia za przewód zasilający.
- Nie wolno używać produktu do celów innych niż jego przeznaczenie.
- Nie należy używać akcesoriów innych niż dołączone do zestawu.
- Nie należy używać urządzenia na zewnątrz.
- Nie należy przechowywać produktu w miejscu narażonym na bezpośrednie działanie promieni słonecznych ani w warunkach wysokiej wilgotności.
- Nie należy przesuwać urządzenia, gdy jest ono używane.
- Zawsze po użyciu należy odłączać urządzenie od zasilania, a przed czyszczeniem, konserwacją lub odłożeniem na dłuższy czas — pozostawiać je do ostygnięcia.
- Zawsze należy używać urządzenia na stabilnej, odpornej na wysoką temperaturę powierzchni, na wysokości zapewniającej komfort użytkownika.
- Urządzenia nie należy obsługiwać za pomocą zewnętrznego zegara ani oddzielnego układu zdalnego sterowania.
- Nie zaleca się używania przedłużacza do zasilania urządzenia.

- To urządzenie jest przeznaczone wyłącznie do użytku domowego. Nie należy go używać do celów komercyjnych.



**UWAGA:** gorąca powierzchnia — nie należy dotykać gorących części ani elementów grzejnych urządzenia.



**OSTRZEŻENIE:** urządzenie należy przechowywać z dala od materiałów łatwopalnych.



### **EN | Disposal of Waste Batteries and Electrical and Electronic Equipment**

This product is labelled with this crossed out wheel bin symbol in accordance with European Directive 2012/19/EC to indicate that it must not be disposed of with your other household waste. Due to the presence of hazardous substances, mixtures or components, electrical and electronic devices that are not subject to selective sorting are potentially dangerous to the environment and human health. Please check your local city office or waste disposal service for the return and recycling of this product.

### **FR | Élimination des piles usagées et des équipements électriques et électroniques**

Ce produit est étiqueté avec ce symbole de poubelle barrée conformément à la directive européenne 2012/19/EC pour indiquer qu'il ne doit pas être éliminé avec vos autres déchets ménagers. En raison de la présence de substances, de mélanges ou de composants dangereux, les appareils électriques et électroniques qui ne sont pas soumis à un tri sélectif sont potentiellement dangereux pour l'environnement et la santé humaine. Veuillez consulter votre bureau municipal local ou votre service d'élimination des déchets pour plus de détails sur le retour et le recyclage de ce produit.

### **NL | Weggooien van afgedankte batterijen en elektrische en elektronische apparatuur**

Dit product is gemarkeerd met dit symbool van een doorgekruiste vuilnisbak in overeenstemming met de Europese Richtlijn 2012/19/EC om aan te geven dat het niet weggegooid mag worden met uw andere huishoudelijke afval. Door de aanwezigheid van gevaarlijke stoffen, mengsels en derivaten, elektrische en elektronische apparaten die niet selectief worden gesorteerd, kunnen gevaarlijk zijn voor het milieu en de menselijke gezondheid. Raadpleeg uw gemeente of de afvalverwijderingsdienst voor het inleveren en recyclen van dit product.

### **DE | Entsorgung von Altbatterien und Elektro- und Elektronikaltgeräten**

Das nebenstehende Symbol einer durchgestrichenen Mülltonne auf Rädern zeigt an, dass dieses Gerät der Richtlinie 2012/19/EC unterliegt. Diese Richtlinie besagt, dass Sie dieses Gerät am Ende seiner Nutzungszeit nicht mit dem normalen Haushaltsmüll entsorgen dürfen, sondern in speziell eingerichteten Sammelstellen, Wertstoffhöfen oder Entsorgungsbetrieben abgeben müssen. Aufgrund des Vorhandenseins von gefährlichen Stoffen, Gemischen oder Komponenten können elektrische und elektronische Geräte, die nicht selektiv sortiert werden, eine Gefahr für die Umwelt und die menschliche Gesundheit darstellen. Diese Entsorgung ist für Sie kostenfrei. Schonen Sie die Umwelt und entsorgen Sie fachgerecht.

Sofern Ihr Altgerät personenbezogene Daten enthält, sind Sie selbst für deren Löschung verantwortlich, bevor Sie es zurückgeben. Sofern dies ohne Zerstörung des Altgerätes möglich ist, entnehmen Sie die alten Batterien oder Akkus sowie Lampen bevor Sie das Altgerät zur Entsorgung zurückgeben und führen Sie sie einer separaten Sammlung zu. Bei fest eingebauten Akkus ist bei der Entsorgung darauf hinzuweisen, dass das Gerät einen Akku enthält. Weitere Möglichkeiten zur Entsorgung des ausgedienten Produkts erfahren Sie bei Ihrer Gemeinde- oder Stadtverwaltung.

### **ES | Eliminación de residuos de baterías y de equipos eléctricos y electrónicos**

Este producto está etiquetado con el símbolo de un cubo de basura tachado de acuerdo con la Directiva Europea 2012/19/EC para indicar que no puede desecharse junto con los demás residuos domésticos. Debido a su contenido en sustancias, mezclas o componentes peligrosos, los aparatos eléctricos y electrónicos que no se clasifican de forma selectiva para su reciclado son potencialmente peligrosos para el medio ambiente y la salud humana. Consulte a su Ayuntamiento o a su servicio de recogida de residuos local para la devolución y el reciclaje del producto.

### **PT | Eliminação de resíduos de equipamentos elétricos e eletrônicos e pilhas/baterias**

Este produto é rotulado com este símbolo do contentor do lixo barrado, em conformidade com a Diretiva Europeia 2012/19/EC, para indicar que não deve ser eliminado juntamente com os seus restantes resíduos domésticos. Devido à presença de substâncias, misturas ou componentes nocivos, os dispositivos elétricos e eletrônicos que não estão sujeitos a triagem seletiva são potencialmente perigosos para o ambiente e para a saúde humana. Consulte o seu departamento municipal ou serviço de eliminação de resíduos locais para realizar a devolução e a reciclagem deste produto.

### **IT | Smaltimento delle batterie e delle apparecchiature elettriche ed elettroniche**

Il simbolo del cassonetto barrato riportato sull'apparecchiatura indica che questo prodotto non deve essere smaltito con i normali rifiuti domestici. I dispositivi elettronici ed elettrici non inclusi in un processo di riciclo sono potenzialmente pericolosi per l'ambiente e la salute umana a causa della presenza di sostanze pericolose. Si prega di smaltire l'apparecchiatura in modo responsabile presso centri idonei di raccolta differenziata o di consegnarla al rivenditore seguendo una delle seguenti modalità:

- nel caso di apparecchiature di piccolissime dimensioni (dimensioni esterne inferiori a 25 cm), consegna gratuita senza obbligo di acquisto nei negozi con superficie di vendita di apparecchiature elettriche ed elettroniche superiore ai 400 mq (modalità "uno contro zero"). Per i negozi con superficie inferiore tale modalità è facoltativa.
- nel caso di apparecchiature di dimensioni esterne superiori a 25 cm, consegna gratuita al rivenditore all'atto dell'acquisto di un prodotto equivalente (modalità "uno contro uno").

### **PL | Utylizacja zużytych akumulatorów oraz urządzeń elektrycznych i elektronicznych**

Ten produkt jest oznaczony symbolem przekreślonego pojemnika na śmieci zgodnie z dyrektywą europejską 2012/19/EC, co oznacza, że nie można go wyrzucać wraz z innymi odpadami domowymi. Ze względu na obecność niebezpiecznych substancji, mieszanin lub części składowych, urządzenia elektryczne i elektroniczne, które nie są selektywnie sortowane, stanowią potencjalne zagrożenie dla środowiska i zdrowia ludzi. Informacje na temat zwrotu i recyklingu tego produktu można uzyskać w lokalnym urzędzie miasta lub w firmie zajmującej się utylizacją odpadów.



Manufactured by:  
Ultimate Products UK Ltd.,  
Victoria Street, Manchester OL9 0DD. **UK.**  
Ultimate Products Europe Ltd.,  
19 Baggot Street Lower, Dublin D02 X658. **ROI.**

**MADE IN CHINA.**

CD300125/MD000000/V1

## Description of parts

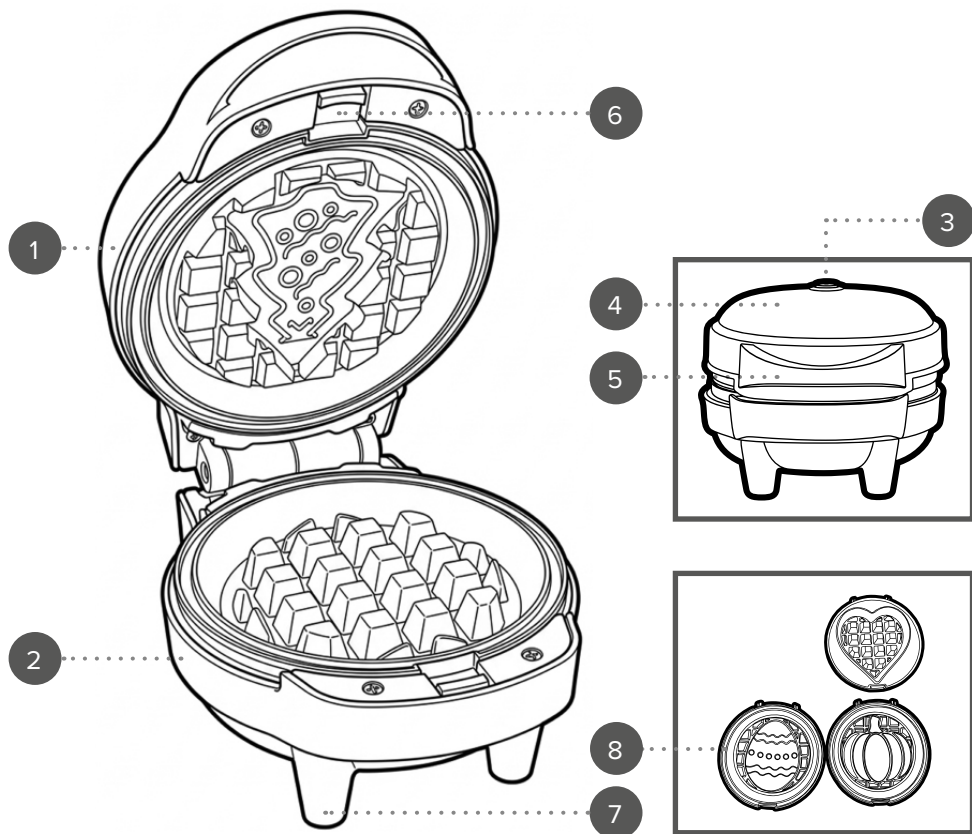

**EN** | Description of parts

1. Upper housing
2. Lower housing
3. Indicator light
4. Waffle maker main unit
5. Cool-touch handle
6. Cooking plate release buttons
7. Non-slip feet
8. Cooking plates (qty. 5)

**FR** | Description des pièces

1. Capot supérieur
2. Capot inférieur
3. Voyant lumineux
4. Unité principale du gaufrier
5. Poignée à isolation thermique
6. Boutons de déverrouillage des plaques de cuisson
7. Pieds antidérapants
8. Plaques de cuisson (x 5)

**NL** | Beschrijving van onderdelen

1. Bovenbehuizing
2. Onderbehuizing
3. Controlelampje
4. Hoofdeenheid van het wafelijzer
5. Hittebestendige handgreep
6. Ontgrendelknoppen van de bakplaten
7. Antislipvoetjes
8. Bakplaten (5 stuks)

**DE** | Beschreibung der Teile

1. Obergehäuse
2. Untergehäuse
3. Kontrollleuchte
4. Hauptgerät des Waffelautomaten
5. Kühl bleibender Griff
6. Entriegelungstasten der Backplatten
7. Rutschfeste Standfüße
8. Backplatten (5 Stück)

**ES** | Descripción de las partes

1. Carcasa superior
2. Carcasa inferior
3. Luz indicadora
4. Unidad principal de la gofrera
5. Asa de tacto frío
6. Botones de liberación de las placas de cocción
7. Patas antideslizantes
8. Placas de cocción (cant. 5)

**PT** | Descrição das partes

1. Tampa superior
2. Base inferior
3. Luz indicadora
4. Unidade principal da máquina de waffles (gofres)
5. Manípulo de toque frio
6. Botões de desbloqueio das placas de cozedura
7. Pés antiderrapantes
8. Placas de cozedura (5 unidades)

**IT** | Descrizione delle parti

1. Corpo superiore
2. Corpo inferiore
3. Spia luminosa
4. Unità principale della macchina per waffle
5. Maniglia atermica
6. Pulsanti di sgancio delle piastre di cottura
7. Piedini antiscivolo
8. Piastre di cottura (n. 5)

**PL** | Opis części

1. Górna obudowa
2. Dolna obudowa
3. Lampka kontrolna
4. Korpus gofrownicy
5. Uchwyt z termoizolacją
6. Przyciski zwalniające płyty grzewcze
7. Nóżki antypoślizgowe
8. Płyty grzewcze (5 szt.)

EN | Please retain instructions for future reference.

## Dos and don'ts



Switch off the waffle maker and disconnect it from the mains power supply before changing or fitting attachments.



Do not use attachments if they are loose, damaged or broken.

## Care and maintenance

**STEP 1:** Before attempting any cleaning or maintenance, unplug the waffle maker from the mains power supply and check that it has fully cooled.

**STEP 2:** Wipe the waffle maker main unit with a soft, damp cloth and dry thoroughly.

**STEP 3:** Clean the accessories in warm, soapy water, then rinse and dry thoroughly.

**STEP 4:** Remove baked-on food by applying a small amount of warm water mixed with a mild detergent to the cooking plates, then wipe them clean with a paper towel or nonabrasive scourer.

Never use harsh or abrasive cleaning detergents or scourers to clean the waffle maker, or its accessories, as this could damage the surface.



**NOTE:** The waffle maker should be cleaned after each use.

## Instructions for use

### Before first use

Before connecting to the mains power supply, clean the waffle maker following the instructions in the section entitled '**Care and maintenance**'.



**NOTE:** When using the waffle maker for the first time, a slight smoke or odour may be emitted. This is normal and will soon subside. Allow for sufficient ventilation around the waffle maker.

## Installing or changing the cooking plates

**STEP 1:** Open the waffle maker by lifting the lid.

**STEP 2:** Select the required cooking plates.

**STEP 3:** Position the lower waffle plate inside the lower housing of the waffle maker and align with the cooking plate release buttons. Press gently until it clicks into position. Repeat for the upper housing.



**NOTE:** The cooking plates will only fit one way into the waffle maker.

## Using the waffle maker

**STEP 1:** Before each use, carefully apply a thin coat of cooking oil to the cooking plates, rubbing it in with a paper towel. This will help to prolong the life of the non-stick coating and stop food from sticking.

**STEP 2:** Prepare the ingredients to be cooked.

**STEP 3:** Install the required cooking plates following the instructions in the section entitled '**Installing or changing the cooking plates**'.

**STEP 4:** Plug in and switch on the waffle maker at the mains power supply and preheat for approx. 5 minutes. The indicator light will illuminate to indicate that the waffle maker is preheating. The indicator light will switch off once the required temperature has been reached and the waffle maker is ready to use.

**STEP 5:** Using heat-resistant gloves, carefully open the lid. Add the prepared waffle batter to the lower waffle plate and then carefully close the lid.

**STEP 6:** Cook for the desired time; check periodically by carefully opening the lid.

**STEP 7:** Once cooking is complete, use heat-resistant gloves to carefully open the lid and then remove the waffles with a heat-resistant plastic or wooden spatula.

**STEP 8:** Switch off and unplug the waffle maker from the mains power supply.

**STEP 9:** Leave the lid open and allow to cool.



**NOTE:** Always preheat the cooking plates before starting to cook.

Allow plenty of time for the waffle maker to cool before installing the other waffle plates.

During use, the indicator light will cycle on and off to indicate that the waffle maker is maintaining the temperature.

Do not overfill the cooking plates; the ingredients may expand whilst cooking.

When baking multiple batches of waffles, close the lid after removing each batch to maintain the heat.



**CAUTION:** Exercise caution during cooking; the waffle maker will emit steam.



**WARNING:** The waffle maker and cooking plates get very hot during use; always use heat-resistant gloves to avoid injury.

## Removing the waffle plates

**STEP 1:** Allow the waffle maker to cool fully before attempting to remove the cooking plates.

**STEP 2:** Press the cooking plate release buttons; the waffle plates will pop up slightly, making it easier for them to be lifted off.

**STEP 3:** Remove each cooking plate by holding it firmly with two hands, then slide and lift out of the waffle maker.



**CAUTION:** Always allow the cooking plates to cool fully before attempting to remove them from the waffle maker, failure to do so will cause injury.

## Hints and tips

1. Avoid spillage by adding ingredients into the centre of each well.
2. If using a batter, slowly pour a small amount into the non-stick coated cooking plate and wait for it to distribute evenly before adding more, to avoid the risk of overfilling.
3. Sieving dry ingredients, such as flour, will help to make a smooth consistency and avoid any lumps.
4. Avoid opening the waffle maker during cooking, as it will allow heat to escape and prevent bubbles from forming.
5. The best indicator as to when waffles are ready is when steam stops escaping from the waffle maker.
6. Always use butter or cooking oil to precondition the non-stick coated cooking plates. Not only will this help to protect the non-stick coating, but it will also make it easier to remove the cooked waffles.
7. Using heat-resistant plastic or wooden utensils will help to protect the non-stick coating.
8. To save time when using the waffle maker, prepare the ingredients and mixtures well in advance.

## Storage

Before storing in a cool, dry place, check that the waffle maker is cool, clean and dry.

Never wrap the cord tightly around the waffle maker, wrap it loosely to avoid causing damage.

## Troubleshooting

Problem	Possible cause	Solution
The cooking plates will not fit into the waffle maker.	The cooking plates have not been aligned properly.	Make sure that the cooking plates are aligned and locked into position.
		Check that the cooking plates are sufficiently cool, as heat can cause certain materials to expand.

## Specifications

Product code: EK6729

Input: 220–240 V~ 50–60 Hz

Output: 550 W

## Recipe

### Classic waffles

#### Ingredients

235 ml milk  
120 g plain flour  
1 egg  
2 tbsp melted butter  
1 tbsp sugar  
2 tsp baking powder  
Pinch of salt

#### Method

Sift the flour and baking powder into a large bowl, then stir in the sugar and salt. In a separate bowl, mix together the egg, milk and melted butter and then pour the mixture into the centre of the dry ingredients. Mix well to form a smooth, thick batter. Lightly grease the cooking plates and preheat the waffle maker. Carefully pour the batter into the waffle maker, fill each well by  $\frac{2}{3}$ . Close the waffle maker and cook until golden. Carefully remove the waffle using a heat-resistant plastic or wooden spatula and leave to cool on a wire rack. Repeat with the remaining batter.



**NOTE:** Add food colouring to the batter prior to cooking for a fun twist.

FR | Veuillez conserver ces instructions pour référence future.

#### À faire et à ne pas faire



Éteignez le gaufrier et débranchez-le de la prise secteur avant de changer ou d'installer des accessoires.



N'utilisez pas les accessoires s'ils sont desserrés, endommagés ou cassés.

#### Entretien et maintenance

**ÉTAPE 1 :** Avant toute opération de nettoyage ou de maintenance, débranchez le gaufrier de la prise secteur et vérifiez qu'il a complètement refroidi.

**ÉTAPE 2 :** Essayez l'unité principale du gaufrier avec un chiffon doux et légèrement humide, puis séchez soigneusement.

**ÉTAPE 3 :** Nettoyez les accessoires dans de l'eau tiède savonneuse, puis rincez et séchez soigneusement.

**ÉTAPE 4 :** Retirez les résidus alimentaires incrustés en appliquant une petite quantité d'eau tiède mélangée à un détergent doux sur les plaques de cuisson, puis essuyez-les avec un essuie-tout ou une éponge non abrasive.

N'utilisez jamais de détergents de nettoyage agressifs ni de produits ou éponges abrasifs pour nettoyer le gaufrier ou ses accessoires, car cela pourrait endommager la surface.



**REMARQUE :** Le gaufrier doit être nettoyé après chaque utilisation.

#### Instructions d'utilisation

##### Avant la première utilisation

Avant de brancher l'appareil sur le secteur, nettoyez le gaufrier en suivant les instructions de la section intitulée « **Entretien et maintenance** ».



**REMARQUE :** Lors de la première utilisation du gaufrier, il se peut qu'une légère fumée ou odeur se dégage. Ceci est normal et disparaîtra rapidement. Veillez à assurer une ventilation suffisante autour du gaufrier.

## Installation ou remplacement des plaques de cuisson

**ÉTAPE 1 :** Ouvrez le gaufrier en soulevant le couvercle.

**ÉTAPE 2 :** Sélectionnez les plaques de cuisson souhaitées.

**ÉTAPE 3 :** Placez la plaque de cuisson inférieure dans le capot inférieur du gaufrier et alignez-la avec les boutons de déverrouillage des plaques de cuisson. Appuyez doucement jusqu'à ce qu'elle s'enclenche. Répétez l'opération pour la plaque supérieure dans le capot supérieur.



**REMARQUE :** Les plaques de cuisson ne peuvent être insérées dans le gaufrier que dans un seul sens.

## Utilisation du gaufrier

**ÉTAPE 1 :** Avant chaque utilisation, appliquez délicatement une fine couche d'huile de cuisson sur les plaques de cuisson, en l'étalant avec un essuie-tout. Cela contribuera à prolonger la durée de vie du revêtement antiadhésif et à empêcher les aliments d'attacher.

**ÉTAPE 2 :** Préparez les ingrédients à cuire.

**ÉTAPE 3 :** Installez les plaques de cuisson souhaitées en suivant les instructions de la section intitulée « **Installation ou remplacement des plaques de cuisson** ».

**ÉTAPE 4 :** Branchez le gaufrier sur la prise secteur, mettez-le en marche et laissez-le préchauffer pendant environ 5 minutes. Le voyant lumineux s'allume pour indiquer que le gaufrier est en préchauffage. Le voyant lumineux s'éteint lorsque la température requise est atteinte et que le gaufrier est prêt à être utilisé.

**ÉTAPE 5 :** En portant des gants résistants à la chaleur, ouvrez délicatement le couvercle. Ajoutez la pâte à gaufres préparée sur la plaque à gaufres inférieure, puis refermez soigneusement le couvercle.

**ÉTAPE 6 :** Faites cuire pendant le temps souhaité, en vérifiant régulièrement en ouvrant le couvercle avec précaution.

**ÉTAPE 7 :** Une fois la cuisson terminée, utilisez des gants résistants à la chaleur pour ouvrir délicatement le couvercle, puis retirez les gaufres à l'aide d'une spatule en plastique résistant à la chaleur ou en bois.

**ÉTAPE 8 :** Éteignez le gaufrier et débranchez-le de la prise secteur.

**ÉTAPE 9 :** Laissez le couvercle ouvert et laissez refroidir.



**REMARQUE :** Préchauffez toujours les plaques de cuisson avant de commencer la cuisson.

Laissez au gaufrier suffisamment de temps pour refroidir avant d'installer les autres plaques à gaufres.

Pendant l'utilisation, le voyant lumineux s'allumera et s'éteindra par intermittence pour indiquer que le gaufrier maintient la température.

Ne remplissez pas excessivement les plaques de cuisson ; les ingrédients peuvent gonfler pendant la cuisson.

Lors de la préparation de plusieurs fournées de gaufres, refermez le couvercle après avoir retiré chaque fournée afin de conserver la chaleur.



**ATTENTION :** Faites preuve de prudence pendant la cuisson ; le gaufrier dégagera de la vapeur.



**AVERTISSEMENT :** Le gaufrier et les plaques de cuisson deviennent très chauds pendant l'utilisation ; utilisez toujours des gants résistants à la chaleur pour éviter tout risque de blessure.

## Retrait des plaques à gaufres

**ÉTAPE 1 :** Laissez le gaufrier refroidir complètement avant d'essayer de retirer les plaques de cuisson.

**ÉTAPE 2 :** Appuyez sur les boutons de déverrouillage des plaques de cuisson ; les plaques à gaufres se soulèveront légèrement, ce qui facilitera leur retrait.

**ÉTAPE 3 :** Retirez chaque plaque de cuisson en la tenant fermement à deux mains, puis faites-la glisser et soulevez-la pour la sortir du gaufrier.



**ATTENTION :** Laissez toujours les plaques de cuisson refroidir complètement avant de tenter de les retirer du gaufrier ; ne pas respecter cette consigne peut entraîner des blessures.

## Conseils et astuces

1. Évitez les débordements en versant les ingrédients au centre de chaque empreinte.
2. Si vous utilisez une pâte, versez lentement une petite quantité sur la plaque de cuisson antiadhésive et attendez qu'elle se répartisse uniformément avant d'en ajouter davantage, afin d'éviter tout risque de débordement.
3. Tamiser les ingrédients secs, comme la farine, permet d'obtenir une texture homogène et d'éviter la formation de grumeaux.
4. Évitez d'ouvrir le gaufrier pendant la cuisson, car cela laisserait s'échapper la chaleur et empêcherait la formation de bulles.
5. Le meilleur indicateur que les gaufres sont cuites est l'arrêt de l'échappement de vapeur par le gaufrier.
6. Utilisez toujours du beurre ou de l'huile de cuisson pour graisser et préparer les plaques de cuisson antiadhésives. Cela permet non seulement de protéger le revêtement antiadhésif, mais aussi de faciliter le démoulage des gaufres cuites.
7. L'utilisation d'ustensiles en plastique résistant à la chaleur ou en bois contribue à protéger le revêtement antiadhésif.
8. Pour gagner du temps lors de l'utilisation du gaufrier, préparez les ingrédients et les mélanges à l'avance.

## Stockage

Avant de ranger le gaufrier dans un endroit frais et sec, vérifiez qu'il a complètement refroidi et qu'il est propre et sec. Ne jamais enrouler le cordon fermement autour du gaufrier ; enroulez-le légèrement afin d'éviter de l'endommager.

## Dépannage

Problème	Cause possible	Solution
Les plaques de cuisson ne s'adaptent pas au gaufrier.	Les plaques de cuisson ne sont pas correctement alignées.	Assurez-vous que les plaques de cuisson sont correctement alignées et verrouillées en position.
		Vérifiez que les plaques de cuisson sont suffisamment refroidies, car la chaleur peut entraîner la dilatation de certains matériaux.

## Caractéristiques

Code produit : EK6729

Alimentation : 220–240 V~ 50–60 Hz

Puissance : 550 W

## Recette

### Gaufres classiques

#### Ingrédients

235 ml de lait

120 g de farine

1 œuf

2 c. à soupe de beurre fondu

1 c. à soupe de sucre

2 c. à café de levure chimique

Une pincée de sel

#### Préparation

Tamisez la farine et la levure chimique dans un grand saladier, puis incorporez le sucre et le sel.

Dans un autre récipient, mélangez l'œuf, le lait et le beurre fondu, puis versez ce mélange au centre des ingrédients secs. Mélangez bien jusqu'à obtenir une pâte lisse et épaisse.

Graissez légèrement les plaques de cuisson et faites préchauffer le gaufrier.

Verser délicatement la pâte dans le gaufrier en remplissant chaque empreinte aux deux tiers. Refermez le gaufrier et faites cuire jusqu'à ce que les gaufres soient bien dorées.

Retirez délicatement la gaufre à l'aide d'une spatule en plastique résistant à la chaleur ou en bois, puis laissez-la refroidir sur une grille.

Répétez l'opération avec le reste de la pâte.



**REMARQUE :** Ajoutez du colorant alimentaire à la pâte avant la cuisson pour une touche ludique.

NL | Bewaar de instructies voor toekomstig gebruik.

## Wat wel en niet te doen



Schakel het wafelijzer uit en haal de stekker uit het stopcontact voordat u accessoires verwisselt of bevestigt.



Gebruik geen accessoires als deze loszitten, beschadigd of gebroken zijn.

## Onderhoud en verzorging

**STAP 1:** Koppel het wafelijzer los van het stroomnet voordat u begint met reinigen of onderhoud, en controleer of het volledig is afgekoeld.

**STAP 2:** Veeg de hoofdeenheid van het wafelijzer af met een zachte, vochtige doek en droog deze daarna grondig.

**STAP 3:** Reinig de accessoires in warm, zeepsop en spoel daarna af en droog grondig.

**STAP 4:** Verwijder aangekoekt voedsel door een kleine hoeveelheid warm water met een mild reinigingsmiddel op de bakplaten aan te brengen en veeg ze vervolgens schoon met een keukenpapierje of een niet-schurend sponsje.

Gebruik nooit agressieve of schurende reinigingsmiddelen of schuursponsjes om het wafelijzer of de accessoires schoon te maken, omdat dit het oppervlak kan beschadigen.



**OPMERKING:** Maak de wafelijzer na ieder gebruik schoon.

## Instructies voor gebruik Voor eerste gebruik

Maak de wafelijzer schoon volgens de instructies in de sectie „**Onderhoud en verzorging**” voordat u het apparaat op het stroomnet aansluit.



**OPMERKING:** Bij het eerste gebruik van de wafelijzer kan er lichte rook of geur vrijkomen. Dit is normaal en verdwijnt vanzelf na korte tijd. Zorg voor voldoende ventilatie rondom de wafelmaker.

## Plaatsen of verwisselen van de bakplaten

**STAP 1:** Open het wafelijzer door het deksel op te tillen.

**STAP 2:** Kies de benodigde bakplaten.

**STAP 3:** Plaats de benodigde bakplaten volgens de instructies in de onderbehuizing van het wafelijzer en lijn deze uit met de ontgrendelknoppen van de bakplaten. Druk voorzichtig aan totdat deze vastklikt. Herhaal dit voor de bovenbehuizing.



**OPMERKING:** De bakplaten kunnen maar op één manier in het wafelijzer worden geplaatst.

## Het gebruik van de wafelijzer

**STAP 1:** Breng voor ieder gebruik voorzichtig een dun laagje olie aan op de bakplaten en wrijf dit uit met een stuk keukenpapier. Dit verlengt de levensduur van de antiaanbaking en voorkomt dat voedsel blijft kleven.

**STAP 2:** Bereid de ingrediënten voor die u gaat bakken.

**STAP 3:** Plaats de benodigde bakplaten volgens de instructies in de sectie „**Plaatsen of verwisselen van de bakplaten**”.

**STAP 4:** Steek de stekker van de wafelijzer in het stopcontact, schakel hem in en laat hem ongeveer 5 minuten voorverwarmen. Het controlelampje gaat branden om aan te geven dat de wafelmaker aan het voorverwarmen is. Het controlelampje schakelt uit zodra de gewenste temperatuur is bereikt en de wafelmaker gebruiksklaar is.

**STAP 5:** Open het deksel voorzichtig met behulp van hittebestendige handschoenen. Giet het voorbereide wafelbeslag op de onderste bakplaat en sluit daarna het deksel zorgvuldig.

**STAP 6:** Bak gedurende de gewenste tijd en controleer het bakproces regelmatig door het deksel voorzichtig te openen.

**STAP 7:** Wanneer het bakproces is voltooid, opent u het deksel voorzichtig met hittebestendige handschoenen en verwijdert u de wafels met een hittebestendige kunststof of houten spatel.

**STAP 8:** Schakel het wafelijzer uit en haal de stekker uit het stopcontact.

**STAP 9:** Laat het deksel openstaan en laat het apparaat afkoelen.



**OPMERKING:** Verwarm de bakplaten altijd voor voordat u begint met bakken.

Laat het wafelijzer voldoende afkoelen voordat u de andere wafelplaten plaatst.

Tijdens het gebruik schakelt het controlelampje afwisselend in en uit om aan te geven dat de wafelmaker de ingestelde temperatuur handhaaft.

Vul de bakplaten niet te vol; de ingrediënten kunnen tijdens het bakken uitzetten.

Wanneer u meerdere porties wafels bakt, sluit dan na elke portie direct het deksel om de warmte vast te houden.



**LET OP:** Wees voorzichtig tijdens het bakken; de wafelijzer geeft stoom af.



**WAARSCHUWING:** De wafelijzer en de kookplaten worden tijdens gebruik zeer heet; draag altijd hittebestendige handschoenen om letsel te voorkomen.

## Verwijderen van de bakplaten

**STAP 1:** Laat het wafelijzer volledig afkoelen voordat u probeert de bakplaten te verwijderen.

**STAP 2:** Druk op de ontgrendelknoppen van de bakplaten; de wafelplaten komen dan iets omhoog, zodat u ze gemakkelijker kunt verwijderen.

**STAP 3:** Verwijder elke bakplaat door deze stevig met beide handen vast te houden en vervolgens uit het wafelijzer te schuiven en op te tillen.



**LET OP:** Laat de bakplaten altijd volledig afkoelen voordat u ze uit het wafelijzer verwijdert; als u dit niet doet, kan dit leiden tot letsel.

## Adviezen en tips

1. Voorkom morsen door de ingrediënten in het midden van elke vorm aan te brengen.
2. Als u beslag gebruikt, giet dan langzaam een kleine hoeveelheid op de met antiaanbaklaag beklede bakplaat en wacht tot het zich gelijkmatig heeft verspreid voordat u meer toevoegt, om te voorkomen dat de plaat te vol raakt.
3. Het zeven van droge ingrediënten, zoals bloem, zorgt voor een glad beslag en voorkomt klontjes.
4. Open het wafelijzer tijdens het bakken niet, omdat er dan warmte ontsnapt en de luchtballen zich niet goed kunnen vormen.
5. De beste aanwijzing dat de wafels gaar zijn, is wanneer er geen stoom meer uit het wafelijzer komt.
6. Gebruik altijd boter of (bak)olie om de met antiaanbaklaag beklede bakplaten voor te bereiden. Dit helpt niet alleen om de antiaanbaklaag te beschermen, maar zorgt er ook voor dat de gebakken wafels gemakkelijker loskomen.
7. Het gebruik van hittebestendig kunststof of houten keukengerei helpt om de antiaanbaklaag te beschermen.
8. Om tijd te besparen bij het gebruik van de wafelijzer, is het aan te raden de ingrediënten en mengsels ruim van tevoren klaar te maken.

## Opslag

Voordat u het wafelijzer op een koele, droge plaats opbergt, controleert u of het apparaat is afgekoeld en schoon en droog is. Wikkel het snoer nooit strak om het wafelijzer heen; wikkel het losjes om beschadiging te voorkomen.

## Probleemoplossing

Probleem	Mogelijke oorzaak	Oplossing
De bakplaten passen niet in het wafelijzer.	De bakplaten zijn niet correct uitgelijnd.	Zorg ervoor dat de bakplaten goed zijn uitgelijnd en stevig zijn vergrendeld.
		Controleer of de bakplaten voldoende zijn afgekoeld, omdat warmte sommige materialen kan doen uitzetten.

## Specificaties

Productcode: EK6729

Ingang: 220–240 V~ 50–60 Hz

Uitgangsvermogen: 550 W

## Recept Klassieke wafels

### Ingrediënten

235 ml melk  
120 g bloem  
1 ei  
2 el gesmolten boter  
1 el suiker  
2 tl bakpoeder  
Snuffje zout

### Bereidingswijze

Zeef de bloem en het bakpoeder in een grote kom en roer vervolgens de suiker en het zout erdoor.

Klop in een aparte kom het ei, de melk en de gesmolten boter door elkaar en giet dit mengsel vervolgens in het midden van de droge ingrediënten. Roer alles goed door tot een glad, dik beslag ontstaat.

Vet de bakplaten licht in en verwarm het wafelijzer voor.

Giet het beslag voorzichtig in het wafelijzer en vul elke vorm tot  $\frac{3}{4}$ . Sluit het wafelijzer en bak tot de wafels goudbruin zijn.

Verwijder de wafel voorzichtig met een hittebestendige kunststof of houten spatel en laat hem afkoelen op een rooster.

Herhaal dit met het resterende beslag.



**OPMERKING:** Voeg voor een speels effect wat voedingskleurstof aan het beslag toe voordat u gaat bakken.

DE | Bitte bewahren Sie die Anweisungen für zukünftige Nachschlagezwecke auf.

### Was man tun und lassen sollte



Schalten Sie den Waffelautomaten aus und trennen Sie ihn vom Stromnetz, bevor Sie Zubehörteile wechseln oder anbringen.



Verwenden Sie kein Zubehör, wenn es lose, beschädigt oder defekt ist.

### Pflege und Wartung

**STEP 1:** Ziehen Sie vor allen Reinigungs- oder Wartungsarbeiten den Netzstecker des Waffelautomaten und vergewissern Sie sich, dass er vollständig abgekühlt ist.

**STEP 2:** Wischen Sie das Hauptgerät des Waffelautomaten mit einem weichen, feuchten Tuch ab und trocknen Sie es anschließend gründlich.

**SCHRITT 3:** Reinigen Sie das Zubehör in warmem Seifenwasser, spülen Sie es dann ab und trocknen Sie es gründlich.

**SCHRITT 4:** Entfernen Sie angehaftete Speisereste, indem Sie eine kleine Menge warmen Wassers mit einem milden Reinigungsmittel auf die Backplatten geben und diese anschließend mit Küchenpapier oder einem weichen, nicht scheuernden Schwamm reinigen.

Verwenden Sie niemals aggressive oder scheuernde Reinigungsmittel oder Scheuerschwämme zur Reinigung des Waffelautomaten oder seines Zubehörs, da diese die Oberflächen beschädigen können.



**HINWEIS:** Das Waffeleisen sollte nach jedem Gebrauch gereinigt werden.

### Gebrauchsanweisung Vor dem ersten Gebrauch

Bevor Sie das Waffeleisen an das Stromnetz anschließen, reinigen Sie das Gerät gemäß den Anweisungen im Abschnitt „**Pflege und Wartung**“.



**HINWEIS:** Beim ersten Gebrauch des Waffeleisens kann es zu einer leichten Rauch- oder Geruchsentwicklung kommen. Dies ist normal und lässt nach kurzer Zeit nach. Sorgen Sie für eine ausreichende Belüftung rund um das Waffeleisen.

## Montage oder Wechsel der Backplatten

**SCHRITT 1:** Öffnen Sie das Waffeleisen, indem Sie den Deckel anheben.

**SCHRITT 2:** Wählen Sie die gewünschten Backplatten aus.

**SCHRITT 3:** Setzen Sie die untere Waffelplatte in das Untergehäuse des Waffelautomaten ein und richten Sie sie an den Entriegelungstasten der Backplatten aus. Drücken Sie sie leicht nach unten, bis sie einrastet. Wiederholen Sie den Vorgang für das Obergehäuse.



**HINWEIS:** Die Backplatten können nur in einer Position in den Waffelautomaten eingesetzt werden.

## Verwendung des Waffeleisens

**SCHRITT 1:** Tragen Sie vor jedem Gebrauch vorsichtig eine dünne Schicht Speiseöl auf die Backplatten auf und reiben Sie es mit einem Küchentuch ein. Dies verlängert die Lebensdauer der Antihafbeschichtung und verhindert das Anhaften von Speisen.

**SCHRITT 2:** Bereiten Sie die zu garenden Zutaten vor.

**SCHRITT 3:** Setzen Sie die benötigten Backplatten gemäß den Anweisungen im Abschnitt „Montage oder Wechsel der Backplatten“ ein.

**SCHRITT 4:** Stecken Sie den Netzstecker des Waffeleisens in die Steckdose, schalten Sie es ein und lassen Sie es ca. 5 Minuten vorheizen. Die Kontrollleuchte leuchtet auf und zeigt an, dass das Waffeleisen vorheizt. Sobald die gewünschte Temperatur erreicht ist und das Waffeleisen betriebsbereit ist, erlischt die Kontrollleuchte.

**SCHRITT 5:** Öffnen Sie den Deckel vorsichtig mit hitzebeständigen Handschuhen. Geben Sie den vorbereiteten Waffelteig auf die untere Waffelplatte und schließen Sie den Deckel anschließend behutsam.

**SCHRITT 6:** Backen Sie die Waffeln bis zur gewünschten Bräunung und kontrollieren Sie den Garzustand in regelmäßigen Abständen, indem Sie den Deckel vorsichtig öffnen.

**SCHRITT 7:** Wenn der Backvorgang abgeschlossen ist, öffnen Sie den Deckel vorsichtig mit hitzebeständigen Handschuhen und entnehmen Sie die Waffeln anschließend mit einem hitzebeständigen Pfannenwender aus Kunststoff oder Holz.

**SCHRITT 8:** Schalten Sie das Waffeleisen aus und ziehen Sie den Netzstecker aus der Steckdose.

**SCHRITT 9:** Lassen Sie den Deckel geöffnet und das Gerät abkühlen.



**HINWEIS:** Heizen Sie die Backplatten immer vor, bevor Sie mit dem Backen beginnen.

Lassen Sie das Waffeleisen ausreichend abkühlen, bevor Sie die anderen Waffelplatten einsetzen.

Während des Betriebs schaltet sich die Kontrollleuchte in regelmäßigen Abständen ein und aus und zeigt damit an, dass das Waffeleisen die Temperatur hält.

Füllen Sie die Backplatten nicht zu voll, da sich die Zutaten während des Backens ausdehnen können.

Wenn Sie mehrere Portionen Waffeln backen, schließen Sie nach dem Entnehmen jeder Portion den Deckel, damit die Wärme erhalten bleibt.



**VORSICHT:** Seien Sie während des Backvorgangs besonders vorsichtig; das Waffeleisen gibt Dampf ab.



**WARNUNG:** Das Waffeleisen und die Backplatten werden während des Betriebs sehr heiß; verwenden Sie stets hitzebeständige Handschuhe, um Verletzungen zu vermeiden.

## Entfernen der Waffelplatten

**SCHRITT 1:** Lassen Sie das Waffeleisen vollständig abkühlen, bevor Sie versuchen, die Backplatten zu entfernen.

**SCHRITT 2:** Drücken Sie die Entriegelungstasten der Backplatten; die Waffelplatten springen leicht nach oben, sodass sie einfacher abgenommen werden können.

**SCHRITT 3:** Entfernen Sie jede Backplatte, indem Sie sie mit beiden Händen fest umfassen und dann herausziehen und anheben.



**VORSICHT:** Lassen Sie die Backplatten immer vollständig abkühlen, bevor Sie versuchen, sie aus dem Waffeleisen zu entnehmen; andernfalls können Verletzungen die Folge sein.

## Hinweise und Tipps

1. Vermeiden Sie ein Überlaufen, indem Sie die Zutaten jeweils mittig in die Vertiefungen geben.
2. Wenn Sie einen Teig verwenden, gießen Sie zunächst langsam eine kleine Menge auf die antihafbeschichtete Backplatte und warten Sie, bis er sich gleichmäßig verteilt hat, bevor Sie mehr hinzufügen, um ein Überfüllen zu vermeiden.
3. Das Sieben von trockenen Zutaten, wie beispielsweise Mehl, sorgt für eine glatte Konsistenz und verhindert Klümpchenbildung.
4. Vermeiden Sie, das Waffeleisen während des Backvorgangs zu öffnen, da sonst Wärme entweicht und die Bildung von Blasen verhindert wird.
5. Der beste Anhaltspunkt dafür, wann die Waffeln fertig sind, ist, dass kein Dampf mehr aus dem Waffeleisen austritt.
6. Verwenden Sie stets Butter oder Speiseöl, um die antihafbeschichteten Backplatten vorzubereiten. Dies schützt nicht nur die Antihafbeschichtung, sondern erleichtert auch das Entnehmen der fertig gebackenen Waffeln.
7. Die Verwendung hitzebeständiger Kunststoff- oder Holzutensilien trägt dazu bei, die Antihafbeschichtung zu schützen.
8. Um Zeit beim Gebrauch des Waffeleisens zu sparen, bereiten Sie Zutaten und Mischungen rechtzeitig im Voraus vor.

## Aufbewahrung

Bevor Sie das Waffeleisen an einem kühlen, trockenen Ort aufbewahren, vergewissern Sie sich, dass es vollständig abgekühlt, sauber und trocken ist.

Wickeln Sie das Kabel niemals straff um das Waffeleisen, sondern legen Sie es locker darum, um Beschädigungen zu vermeiden.

## Fehlerbehebung

Problem	Mögliche Ursache	Lösung
Die Backplatten lassen sich nicht in den Waffelautomaten einsetzen.	Die Backplatten wurden nicht richtig ausgerichtet.	Stellen Sie sicher, dass die Backplatten korrekt ausgerichtet und sicher eingerastet sind.
		Vergewissern Sie sich, dass die Backplatten genügend abgekühlt sind, da sich bestimmte Materialien durch Wärme ausdehnen können.

## Technische Daten

Artikelnummer: EK6729

Eingang: 220–240 V~ 50–60 Hz

Ausgangsleistung: 550 W

## Rezept

### Klassische Waffeln

#### Zutaten

235 ml Milch

120 g Mehl

1 Ei

2 EL geschmolzene Butter

1 EL Zucker

2 TL Backpulver

Prise Salz

#### Zubereitung

Mehl und Backpulver in eine große Schüssel sieben, anschließend Zucker und Salz unterrühren.

In einer separaten Schüssel Ei, Milch und geschmolzene Butter verrühren und die Mischung anschließend in die Mitte der trockenen Zutaten gießen. Alles gut vermengen, bis ein glatter, dickflüssiger Teig entsteht.

Fetten Sie die Backplatten leicht ein und heizen Sie das Waffeleisen vor.

Gießen Sie den Teig vorsichtig in das Waffeleisen und füllen Sie dabei jede Vertiefung zu zwei Dritteln. Schließen Sie das Waffeleisen und backen Sie die Waffeln, bis sie goldbraun sind.

Entnehmen Sie die Waffel vorsichtig mit einem hitzebeständigen Pfannenwender aus Kunststoff oder Holz und lassen Sie sie auf einem Kuchengitter auskühlen.

Wiederholen Sie den Vorgang mit dem restlichen Teig.



**HINWEIS:** Geben Sie vor dem Backen Lebensmittelfarbe in den Teig, um für einen witzigen Effekt zu sorgen.

ES | Por favor, conserve las instrucciones para futura referencia.

## Recomendaciones y advertencias



Apague la gofrera y desconéctela de la red de alimentación antes de cambiar o colocar los accesorios.



No utilice los accesorios si están sueltos, dañados o rotos.

## Cuidado y mantenimiento

**PASO 1:** Antes de realizar cualquier tarea de limpieza o mantenimiento, desenchufe la gofrera de la red de alimentación y compruebe que se haya enfriado por completo.

**PASO 2:** Limpie la unidad principal de la gofrera con un paño suave y ligeramente húmedo, y séquela completamente.

**PASO 3:** Limpie los accesorios con agua tibia y jabón, luego enjuáguelos y séquelos completamente.

**PASO 4:** Elimine los restos de comida adheridos aplicando una pequeña cantidad de agua tibia mezclada con un detergente suave sobre las placas de cocción y, a continuación, límpielas con una toalla de papel o un estropajo no abrasivo.

No utilice nunca detergentes de limpieza agresivos ni estropajos abrasivos para limpiar la gofrera o sus accesorios, ya que podrían dañar la superficie.



**NOTA:** La gofrera debe limpiarse después de cada uso.

## Instrucciones de uso Antes del primer uso

Antes de conectar la gofrera para gófres rellenos a la red eléctrica, límpiela siguiendo las indicaciones de la sección titulada «Cuidado y mantenimiento».



**NOTA:** Al utilizar la gofrera para gófres rellenos por primera vez, es posible que se desprenda una ligera cantidad de humo u olor. Esto es normal y desaparecerá al poco tiempo. Asegúrese de que haya ventilación suficiente alrededor de la gofrera para gófres rellenos.

## Instalación o cambio de las placas de cocción

**PASO 1:** Abra la gofrera levantando la tapa.

**PASO 2:** Seleccione las placas de cocción necesarias.

**PASO 3:** Coloque la placa inferior para gófres dentro de la carcasa inferior de la gofrera y alinéela con los botones de liberación de las placas de cocción. Presione suavemente hasta que encaje en su lugar. Repita el procedimiento con la carcasa superior.



**NOTA:** Las placas de cocción solo se pueden colocar en la gofrera en una única posición.

## Uso de la gofrera para gófres rellenos

**PASO 1:** Antes de cada uso, aplique con cuidado una fina capa de aceite de cocina sobre las placas de cocción, extendiéndola con una toalla de papel. Esto ayudará a prolongar la vida del revestimiento antiadherente y a evitar que los alimentos se peguen.

**PASO 2:** Prepare los ingredientes que vaya a cocinar.

**PASO 3:** Instale las placas de cocción necesarias siguiendo las instrucciones de la sección titulada «Instalación o cambio de las placas de cocción».

**PASO 4:** Enchufe la gofrera a la red de alimentación, enciéndala y precaliéntela durante aprox. 5 minutos. La luz indicadora se encenderá para indicar que la gofrera se está precalentando. La luz indicadora se apagará cuando se haya alcanzado la temperatura necesaria y la gofrera esté lista para usar.

**PASO 5:** Utilice guantes resistentes al calor y abra la tapa con cuidado. Vierta la masa de gofre preparada sobre la placa inferior para gófres y, a continuación, cierre la tapa con cuidado.

**PASO 6:** Cocine durante el tiempo deseado; compruebe periódicamente el punto de cocción abriendo la tapa con cuidado.

**PASO 7:** Una vez finalizada la cocción, utilice guantes resistentes al calor para abrir la tapa con cuidado y, a continuación, retire los gófres con una espátula de plástico resistente al calor o de madera.

**PASO 8:** Apague y desenchufe la gofrera de la red de alimentación.

**PASO 9:** Deje la tapa abierta y espere a que se enfríe.



**NOTA:** Precaliente siempre las placas de cocción antes de empezar a cocinar.

Deje tiempo suficiente para que la gofrera se enfríe antes de instalar las otras placas para gofres.

Durante el uso, la luz indicadora se encenderá y apagará de forma intermitente para indicar que la gofrera está manteniendo la temperatura.

No llene en exceso las placas de cocción; los ingredientes pueden expandirse durante la cocción.

Cuando hornee varias tandas de gofres, cierre la tapa después de retirar cada tanda para mantener el calor.



**PRECAUCIÓN:** Tenga cuidado durante la cocción; la gofrera para gofres rellenos emitirá vapor.



**ADVERTENCIA:** La gofrera para gofres rellenos y las placas de cocción alcanzan temperaturas muy altas durante el uso; utilice siempre guantes resistentes al calor para evitar lesiones.

## Retirada de las placas para gofres

**PASO 1:** Deje que la gofrera se enfríe por completo antes de intentar retirar las placas de cocción.

**PASO 2:** Pulse los botones de liberación de las placas de cocción; las placas para gofres se elevarán ligeramente, lo que facilitará su retirada.

**PASO 3:** Retire cada placa de cocción sujetándola firmemente con ambas manos y, a continuación, deslícela y elévela para sacarla de la gofrera.



**PRECAUCIÓN:** Deje siempre que las placas de cocción se enfríen por completo antes de intentar retirarlas de la gofrera; de lo contrario, podría sufrir lesiones.

## Consejos y sugerencias

1. Evite derrames añadiendo los ingredientes en el centro de cada cavidad.
2. Si utiliza masa, vierta lentamente una pequeña cantidad sobre la placa de cocción con revestimiento antiadherente y espere a que se distribuya de manera uniforme antes de añadir más, para evitar el riesgo de llenarla en exceso.
3. Tamizar los ingredientes secos, como la harina, ayudará a obtener una mezcla homogénea y a evitar grumos.
4. Evite abrir la gofrera durante la cocción, ya que se perderá calor y se impedirá la formación de burbujas.
5. El mejor indicador de que los gofres están listos es cuando deja de salir vapor de la gofrera.
6. Utilice siempre mantequilla o aceite de cocina para acondicionar previamente las placas de cocción con revestimiento antiadherente. Esto no solo ayudará a proteger dicho revestimiento, sino que también facilitará la extracción de los gofres una vez cocinados.
7. El uso de utensilios de plástico resistente al calor o de madera ayudará a proteger el revestimiento antiadherente.
8. Para ahorrar tiempo al utilizar la gofrera para gofres rellenos, prepare los ingredientes y las mezclas con suficiente antelación.

## Almacenamiento

Antes de guardarla en un lugar fresco y seco, compruebe que la gofrera esté fría, limpia y seca.

No enrolle nunca el cable firmemente alrededor de la gofrera; hágalo de forma holgada para evitar daños.

## Resolución de problemas

Problema	Posible causa	Solución
Las placas de cocción no encajan en la gofrera.	Las placas de cocción no se han alineado correctamente.	Asegúrese de que las placas de cocción estén alineadas y bloqueadas en su posición.
		Compruebe que las placas de cocción estén suficientemente frías, ya que el calor puede hacer que ciertos materiales se dilaten.

## Especificaciones

Código de producto: EK6729

Entrada: 220–240 V~ 50–60 Hz

Potencia: 550 W

## Receta Gofres clássicos

### Ingredientes

235 ml de leche  
120 g de harina de trigo  
1 huevo  
2 cucharadas de mantequilla derretida  
1 cucharada de azúcar  
2 cucharaditas de levadura en polvo  
Una pizca de sal

### Elaboración

Tamice la harina y la levadura en polvo en un cuenco grande; a continuación, incorpore el azúcar y la sal. En otro cuenco, mezcle el huevo, la leche y la mantequilla derretida, y luego vierta la mezcla en el centro de los ingredientes secos. Remueva bien hasta obtener una masa espesa y homogénea. Unte ligeramente las placas de cocción con grasa y precaliente la gofrera. Vierta cuidadosamente la masa en la gofrera, llenando cada cavidad hasta 2/3 de su capacidad. Cierre la gofrera y cocine hasta que los gofres estén dorados. Retire con cuidado el gofre utilizando una espátula de plástico resistente al calor o de madera y déjelo enfriar sobre una rejilla metálica. Repita el proceso con el resto de la masa.



**NOTA:** Añada colorante alimentario a la masa antes de cocinarla para darle un toque divertido.

**PT |** Por favor, guarde as instruções para referência futura.

### O que fazer e o que não fazer



Desligue a máquina de waffles (gofres) e retire a ficha da tomada antes de substituir ou montar acessórios.



Não utilize acessórios se estiverem soltos, danificados ou partidos.

### Limpeza e manutenção

**PASSO 1:** Antes de efetuar qualquer operação de limpeza ou manutenção, desligue a máquina de waffles (gofres) da tomada e certifique-se de que arrefeceu completamente.

**PASSO 2:** Limpe a unidade principal da máquina de waffles (gofres) com um pano macio e húmido e seque cuidadosamente.

**PASSO 3:** Limpe os acessórios em água morna com sabão, depois enxágue e seque completamente.

**PASSO 4:** Remova resíduos de alimentos incrustados aplicando uma pequena quantidade de água morna misturada com um detergente suave sobre as placas de cozedura e, em seguida, limpe-as com papel de cozinha ou com uma esponja não abrasiva. Nunca utilize detergentes de limpeza agressivos ou abrasivos, nem esfregões abrasivos, para limpar a máquina de waffles (gofres) ou os respetivos acessórios, pois isso pode danificar a superfície.



**NOTA:** A máquina de waffles deve ser limpa após cada utilização.

### Instruções de utilização Antes da primeira utilização

Antes de ligar à corrente elétrica, limpe a máquina de waffles conforme as instruções apresentadas na secção «**Cuidados e manutenção**».



**NOTA:** Ao utilizar a máquina de waffles pela primeira vez, pode libertar-se uma leve fumaça ou odor. Isto é normal e desaparecerá em breve. Assegure uma ventilação adequada em redor da máquina de waffles.

## Instalação ou substituição das placas de cozedura

**PASSO 1:** Abra a máquina de waffles (gofres) levantando a tampa.

**PASSO 2:** Selecione as placas de cozedura pretendidas.

**PASSO 3:** Coloque a placa de cozedura inferior na base inferior da máquina de waffles (gofres) e alinhe-a com os botões de desbloqueio das placas de cozedura. Pressione suavemente até encaixar com um clique. Repita para a tampa superior.



**NOTA:** As placas de cozedura apenas encaixam numa única posição na máquina de waffles (gofres).

## Utilização da máquina de waffles

**PASSO 1:** Antes de cada utilização, aplique cuidadosamente uma fina camada de óleo de cozinha sobre as placas de cozedura, espalhando-o com papel de cozinha. Isto ajudará a prolongar a vida do revestimento antiaderente e a evitar que os alimentos se agarrem.

**PASSO 2:** Prepare os ingredientes que vão ser cozinhados.

**PASSO 3:** Instale as placas de cozedura pretendidas, seguindo as instruções apresentadas na secção «Instalação ou substituição das placas de cozedura».

**PASSO 4:** Ligue a ficha da máquina de waffles (gofres) à tomada e ligue-a na corrente elétrica, deixando-a pré-aquecer durante cerca de 5 minutos. A luz indicadora acende-se para indicar que a máquina está a aquecer. A luz indicadora apaga-se quando a temperatura necessária for atingida e a máquina estiver pronta a utilizar.

**PASSO 5:** Utilizando luvas resistentes ao calor, abra cuidadosamente a tampa. Deite a massa de waffles preparada sobre a placa de cozedura inferior e feche novamente a tampa com cuidado.

**PASSO 6:** Deixe cozinhar durante o tempo pretendido; verifique periodicamente abrindo a tampa com cuidado.

**PASSO 7:** Quando a cozedura estiver concluída, utilize luvas resistentes ao calor para abrir cuidadosamente a tampa e, em seguida, retire os waffles com uma espátula de plástico resistente ao calor ou de madeira.

**PASSO 8:** Desligue a máquina de waffles (gofres) e retire a ficha da tomada.

**PASSO 9:** Deixe a tampa aberta e aguarde que arrefeça.



**NOTA:** Pré-aqueça sempre as placas de cozedura antes de iniciar a cozedura.

Deixe passar tempo suficiente para que a máquina de waffles (gofres) arrefeça antes de instalar as outras placas de cozedura.

Durante a utilização, a luz indicadora acende-se e apaga-se ciclicamente para indicar que a máquina de waffles (gofres) está a manter a temperatura.

Não encha demasiado as placas de cozedura; os ingredientes podem expandir-se durante a cozedura.

Ao cozinhar várias fornadas de waffles (gofres), feche a tampa após retirar cada fornada para manter o calor.



**CUIDADO:** Tenha precaução durante a cozedura; a máquina de waffles irá libertar vapor.



**AVISO:** A máquina de waffles e as placas de cozedura atingem temperaturas muito elevadas durante a utilização; utilize sempre luvas resistentes ao calor para evitar lesões.

## Remover as placas de cozedura

**PASSO 1:** Deixe a máquina de waffles (gofres) arrefecer completamente antes de tentar remover as placas de cozedura.

**PASSO 2:** Prima os botões de desbloqueio das placas de cozedura; as placas de cozedura irão levantar-se ligeiramente, facilitando a sua remoção.

**PASSO 3:** Retire cada placa de cozedura segurando-a firmemente com ambas as mãos, depois deslize-a e levante-a para a retirar da máquina de waffles (gofres).



**CUIDADO:** Deixe sempre as placas de cozedura arrefecerem completamente antes de tentar retirá-las da máquina de waffles (gofres); caso contrário, poderá sofrer lesões.

## Sugestões e conselhos

1. Para evitar derrames, deite os ingredientes no centro de cada cavidade.
2. Se utilizar massa, verta lentamente uma pequena quantidade sobre a placa de cozedura antiaderente e aguarde que esta se distribua de forma uniforme antes de adicionar mais, para evitar o risco de encher em excesso.
3. Peneirar os ingredientes secos, como a farinha, ajuda a obter uma massa homogénea e a evitar grumos.
4. Evite abrir a máquina de waffles (gofres) durante a cozedura, pois isso fará com que o calor se perca e impedirá a formação de bolhas.
5. O melhor indicador de que os waffles (gofres) estão prontos é deixar de sair vapor da máquina de waffles (gofres).
6. Utilize sempre manteiga ou óleo de cozinha para preparar as placas de cozedura com revestimento antiaderente. Isto não só ajuda a proteger o revestimento antiaderente, como também facilita a remoção dos waffles (gofres) depois de cozinhados.
7. A utilização de utensílios de plástico resistente ao calor ou de madeira ajudará a proteger o revestimento antiaderente.
8. Para poupar tempo ao utilizar a máquina de waffles, prepare os ingredientes e as misturas com antecedência.

## Armazenamento

Antes de guardar num local fresco e seco, verifique se a máquina de waffles (gofres) está fria, limpa e seca.

Nunca enrole o cabo firmemente à volta da máquina de waffles (gofres); enrole-o de forma folgada para evitar danos.

## Resolução de problemas

Problema	Causa possível	Solução
As placas de cozedura não encaixam na máquina de waffles (gofres).	As placas de cozedura não foram alinhadas corretamente.	Certifique-se de que as placas de cozedura estão alinhadas e devidamente encaixadas na posição correta.
		Verifique se as placas de cozedura estão suficientemente frias, uma vez que o calor pode provocar a dilatação de certos materiais.

## Especificações

Código do produto: EK6729

Entrada: 220–240 V~ 50–60 Hz

Potência: 550 W

## Receita

### Waffles (gofres) clássicos

#### Ingredientes

235 ml de leite

120 g de farinha de trigo

1 ovo

2 c. sopa de manteiga derretida

1 c. sopa de açúcar

2 c. chá de fermento em pó

Uma pitada de sal

#### Preparação

Peneire a farinha e o fermento em pó para uma taça grande e, de seguida, junte o açúcar e o sal, mexendo até incorporar.

Numa taça à parte, misture o ovo, o leite e a manteiga derretida e deite depois esta mistura no centro dos ingredientes secos.

Envolve bem até obter uma massa lisa e espessa.

Unte ligeiramente as placas de cozedura e pré-aqueça a máquina de waffles (gofres).

Verta cuidadosamente a massa na máquina de waffles (gofres), enchendo cada cavidade até cerca de 2/3. Feche a máquina de waffles (gofres) e deixe cozinhar até os waffles (gofres) ficarem dourados.

Retire cuidadosamente os waffles (gofres) utilizando uma espátula de plástico resistente ao calor ou de madeira e deixe-os arrefecer sobre uma grelha de arrefecimento.

Repita o processo com a restante massa.



**NOTA:** Adicione corante alimentar à massa antes de cozinhar para lhe dar um toque divertido.

IT | Conservare le istruzioni per riferimento futuro.

## Cosa fare e cosa non fare



Spegnere la macchina per waffle e scollegarla dalla rete elettrica prima di cambiare o montare gli accessori.



Non utilizzare gli accessori se sono allentati, danneggiati o rotti.

## Cura e manutenzione

**PASSO 1:** Prima di effettuare qualsiasi operazione di pulizia o manutenzione, scollegare la macchina per waffle dalla rete elettrica e verificare che si sia completamente raffreddata.

**PASSO 2:** Pulire l'unità principale della macchina per waffle con un panno morbido e umido, quindi asciugare accuratamente.

**PASSO 3:** Pulire gli accessori in acqua calda e saponata, quindi risciacquare e asciugare accuratamente.

**PASSO 4:** Rimuovere i residui di cibo incrostati applicando una piccola quantità di acqua tiepida mescolata con un detergente delicato sulle piastre di cottura, quindi pulirle accuratamente con carta assorbente o con una spugna non abrasiva.

Non utilizzare mai detergenti aggressivi o abrasivi, né pagliette o spugne abrasive per pulire la macchina per waffle o i suoi accessori, poiché potrebbero danneggiarne la superficie.



**NOTA:** La macchina per waffle deve essere pulita dopo ogni utilizzo.

## Istruzioni per l'uso Prima del primo utilizzo

Prima di collegare la macchina per waffle alla rete elettrica, pulirla seguendo le istruzioni riportate nella sezione intitolata «**Cura e manutenzione**».



**NOTA:** Al primo utilizzo della macchina per waffle, potrebbe fuoriuscire una leggera quantità di fumo o un odore. Questo è normale e scomparirà rapidamente. Garantire una ventilazione adeguata intorno alla macchina per waffle.

## Installazione o sostituzione delle piastre di cottura

**PASSO 1:** Aprire la macchina per waffle sollevando il coperchio.

**PASSO 2:** Selezionare le piastre di cottura necessarie.

**PASSO 3:** Posizionare la piastra inferiore per waffle all'interno del corpo inferiore della macchina per waffle e allinearla con i pulsanti di sgancio delle piastre di cottura. Premere delicatamente finché non scatta in posizione. Ripetere la stessa operazione per il corpo superiore.



**NOTA:** Le piastre di cottura possono essere inserite nella macchina per waffle in un solo verso.

## Utilizzo della macchina per waffle

**PASSO 1:** Prima di ogni utilizzo, applicare con attenzione uno strato sottile di olio da cucina sulle piastre di cottura, distribuendolo con un foglio di carta assorbente. Questo aiuta a prolungare la durata del rivestimento antiaderente e a evitare che il cibo si attacchi.

**PASSO 2:** Preparare gli ingredienti da cuocere.

**PASSO 3:** Installare le piastre di cottura necessarie seguendo le istruzioni riportate nella sezione intitolata «**Installazione o sostituzione delle piastre di cottura**».

**PASSO 4:** Collegare la macchina per waffle alla rete elettrica e accenderla, quindi preriscaldarla per circa 5 minuti. La spia luminosa si accende per indicare che la macchina per waffle è in fase di preriscaldamento. La spia luminosa si spegne non appena viene raggiunta la temperatura desiderata e la macchina per waffle è pronta all'uso.

**PASSO 5:** Indossando guanti resistenti al calore, aprire con cautela il coperchio. Versare l'impasto per waffle preparato sulla piastra inferiore e poi richiudere con attenzione il coperchio.

**PASSO 6:** Cuocere per il tempo desiderato, controllando di tanto in tanto la cottura aprendo con cautela il coperchio.

**PASSO 7:** Una volta terminata la cottura, indossare guanti resistenti al calore per aprire con cautela il coperchio e rimuovere quindi i waffle con una spatola in plastica resistente al calore o in legno.

**PASSO 8:** Spegnere la macchina per waffle e scollegarla dalla rete elettrica.

**PASSO 9:** Lasciare il coperchio aperto e far raffreddare.



**NOTA:** Preriscaldare sempre le piastre di cottura prima di iniziare a cucinare.

Lasciare raffreddare completamente la macchina per waffle prima di installare le altre piastre per waffle.

Durante l'uso, la spia luminosa si accende e si spegne a intervalli per indicare che la macchina per waffle mantiene la temperatura.

Non riempire eccessivamente le piastre di cottura: gli ingredienti potrebbero gonfiarsi durante la cottura.

Quando si cuociono più lotti di waffle, richiudere il coperchio dopo aver tolto ogni lotto per mantenere il calore.



**ATTENZIONE:** Prestare attenzione durante la cottura; la macchina per waffle emetterà del vapore.



**AVVERTENZA:** La macchina per waffle e le piastre di cottura diventano molto calde durante l'uso; utilizzare sempre guanti resistenti al calore per evitare scottature o lesioni.

## Rimozione delle piastre per waffle

**PASSO 1:** Lasciare raffreddare completamente la macchina per waffle prima di procedere alla rimozione delle piastre di cottura.  
**PASSO 2:** Premere i pulsanti di sgancio delle piastre di cottura; le piastre per waffle si solleveranno leggermente, facilitandone la rimozione.

**PASSO 3:** Rimuovere ciascuna piastra di cottura afferrandola saldamente con entrambe le mani, quindi farla scorrere e sollevarla fuori dalla macchina per waffle.



**ATTENZIONE:** Lasciare sempre raffreddare completamente le piastre di cottura prima di tentare di rimuoverle dalla macchina per waffle; in caso contrario, si rischiano lesioni.

## Suggerimenti e consigli

1. Per evitare fuoriuscite, versare gli ingredienti al centro di ogni cavità.
2. Se si utilizza un impasto, versarne lentamente una piccola quantità sulla piastra di cottura antiaderente e attendere che si distribuisca in modo uniforme prima di aggiungerne altro, per evitare il rischio di riempire eccessivamente.
3. Setacciare gli ingredienti secchi, come la farina, aiuta a ottenere un composto omogeneo e a evitare la formazione di grumi.
4. Evitare di aprire la macchina per waffle durante la cottura, perché questo provoca la dispersione del calore e impedisce la formazione di bolle.
5. Il modo migliore per capire quando i waffle sono pronti è osservare quando il vapore smette di fuoriuscire dalla macchina per waffle.
6. Utilizzare sempre burro o olio da cucina per ungere preventivamente le piastre di cottura antiaderenti. Questo non solo aiuta a proteggere il rivestimento antiaderente, ma rende anche più facile rimuovere i waffle cotti.
7. L'utilizzo di utensili in plastica resistente al calore o in legno aiuta a proteggere il rivestimento antiaderente.
8. Per risparmiare tempo durante l'utilizzo della macchina per waffle, preparare ingredienti e impasti con largo anticipo.

## Conservazione

Prima di riporre l'apparecchio in un luogo fresco e asciutto, verificare che la macchina per waffle sia fredda, pulita e perfettamente asciutta.

Non avvolgere mai il cavo troppo stretto attorno alla macchina per waffle; avvolgerlo morbidamente per evitare di danneggiarlo.

## Risoluzione dei problemi

Problema	Causa possibile	Soluzione
Le piastre di cottura non si inseriscono nella macchina per waffle.	Le piastre di cottura non sono state allineate correttamente.	Verificare che le piastre di cottura siano correttamente allineate e bloccate in posizione.
		Verificare che le piastre di cottura siano sufficientemente fredde, poiché il calore può causare la dilatazione di alcuni materiali.

## Specifiche

Codice prodotto: EK6729

Ingresso: 220–240 V~ 50–60 Hz

Potenza: 550 W

## Ricetta Waffle classici

### Ingredienti

235 ml di latte  
120 g di farina  
1 uovo  
2 cucchiaini di burro fuso  
1 cucchiaino di zucchero  
2 cucchiaini di lievito in polvere per dolci  
Un pizzico di sale

### Procedimento

Setacciare la farina e il lievito in una ciotola capiente, quindi unire lo zucchero e il sale mescolando. In un'altra ciotola sbattere insieme l'uovo, il latte e il burro fuso, quindi versare il composto al centro degli ingredienti secchi. Mescolare accuratamente fino a ottenere un impasto liscio e denso. Ungere leggermente le piastre di cottura e preriscaldare la macchina per waffle. Versare con attenzione l'impasto nella macchina per waffle, riempiendo ogni cavità per circa  $\frac{2}{3}$ . Chiudere la macchina per waffle e cuocere fino a doratura. Rimuovere con cautela il waffle cotto utilizzando una spatola in plastica resistente al calore o in legno e lasciarlo raffreddare su una griglia per dolci. Ripetere l'operazione con il resto dell'impasto.



**NOTA:** Per un tocco divertente, aggiungere del colorante alimentare all'impasto prima della cottura.

PL | Prosimy o zachowanie instrukcji do przyszłego wykorzystania.

### Zalecenia i ostrzeżenia



Przed wymianą lub montażem dodatkowych elementów wyłącz gofrownicę i odłącz ją od sieci zasilającej.



Nie używaj akcesoriów, jeśli są luźne, uszkodzone lub pęknięte.

### Konserwacja i utrzymanie

**KROK 1:** Przed przystąpieniem do czyszczenia lub konserwacji odłącz gofrownicę od sieci zasilającej i upewnij się, że całkowicie ostygła.

**KROK 2:** Przetrzyj korpus gofrownicy miękką, wilgotną ściereczką, a następnie dokładnie osusz.

**KROK 3:** Umyj akcesoria w ciepłej, mydlanej wodzie, następnie spłucz i dokładnie osusz.

**KROK 4:** Usuń przypalone resztki jedzenia, nakładając na płyty grzewcze niewielką ilość ciepłej wody z dodatkiem łagodnego detergentu, a następnie wytrzyj je do czysta ręcznikiem papierowym lub nieścierną gąbką.

Nigdy nie używaj agresywnych ani ściernych środków czyszczących ani innych materiałów ściernych do czyszczenia gofrownicy lub jej akcesoriów, ponieważ może to uszkodzić powierzchnię.



**UWAGA:** Gofrownicę należy czyścić po każdym użyciu.

### Instrukcje użytkownika Przed pierwszym użyciem

Przed podłączeniem gofrownicy do sieci elektrycznej wyczyść urządzenie zgodnie z zaleceniami zawartymi w rozdziale „**Konserwacja i utrzymanie**”.



**UWAGA:** Podczas pierwszego użycia gofrownicy może pojawić się lekki dym lub zapach. Jest to zjawisko normalne i szybko ustąpi. Zapewnij odpowiednią wentylację wokół urządzenia.

## Montaż lub wymiana płyt grzewczych

**KROK 1:** Otwórz gofrownicę, unosząc pokrywę.

**KROK 2:** Wybierz odpowiednie płyty grzewcze.

**KROK 3:** Umieść dolną płytę do gofrów wewnątrz dolnej obudowy gofrownicy i wyrównaj ją z przyciskami zwalnającymi płyty grzewcze. Delikatnie dociśnij, aż zatrzaśnie się na swoim miejscu. Powtórz tę czynność dla górnej obudowy.



**UWAGA:** Płyty grzewcze można zamontować w gofrownicy tylko w jednej, właściwej pozycji.

## Korzystanie z gofrownicy

**KROK 1:** Przed każdym użyciem starannie nanieś cienką warstwę oleju na płyty grzewcze, wcierając go ręcznikiem papierowym. Pomoże to wydłużyć trwałość powłoki nieprzewodzącej i zapobiegnie przywieraniu potraw.

**KROK 2:** Przygotuj składniki do przyrządzenia potrawy.

**KROK 3:** Zamontuj wymagane płyty grzewcze, postępując zgodnie z instrukcjami zawartymi w rozdziale „Montaż lub wymiana płyt grzewczych”.

**KROK 4:** Podłącz gofrownicę do sieci elektrycznej, włącz ją i wstępnie nagrzewaj przez ok. 5 minut. Lampka kontrolna zaświeci się, sygnalizując nagrzewanie urządzenia. Gdy zostanie osiągnięta wymagana temperatura i gofrownica będzie gotowa do użycia, lampka kontrolna zgaśnie.

**KROK 5:** Używając rękawic odpornych na wysoką temperaturę, ostrożnie otwórz pokrywę. Nałóż przygotowane ciasto na gofry na dolną płytę do gofrów, a następnie delikatnie zamknij pokrywę.

**KROK 6:** Piecz przez wymagany czas; okresowo sprawdzaj, ostrożnie otwierając pokrywę gofrownicy.

**KROK 7:** Po zakończeniu pieczenia, używając rękawic odpornych na wysoką temperaturę, ostrożnie otwórz pokrywę, a następnie wyjmij gofry za pomocą odpornej na wysoką temperaturę łopatką z tworzywa sztucznego lub drewna.

**KROK 8:** Wyłącz gofrownicę i odłącz ją od sieci zasilającej.

**KROK 9:** Pozostaw pokrywę otwartą i poczekaj, aż urządzenie ostygnie.



**UWAGA:** Zawsze wstępnie nagrzej płyty grzewcze przed rozpoczęciem przygotowywania potraw.

Przed zamontowaniem pozostałych płyt do gofrów odczekaj wystarczająco długo, aby gofrownica całkowicie ostygła.

Podczas pracy lampka kontrolna będzie cyklicznie zapalać się i gasnąć, sygnalizując utrzymywanie przez gofrownicę odpowiedniej temperatury.

Nie przepelniaj płyt grzewczych; składniki mogą zwiększać swoją objętość podczas pieczenia.

Podczas pieczenia kilku porcji gofrów po wyjęciu każdej porcji zamykaj pokrywę, aby utrzymać temperaturę.



**OSTROŻNIE:** Zachowaj ostrożność podczas pieczenia; gofrownica wydziela parę wodną.



**OSTRZEŻENIE:** Podczas użytkowania gofrownica i płyty grzewcze bardzo się nagrzewają; zawsze używaj rękawic odpornych na wysoką temperaturę, aby uniknąć oparzeń.

## Demontaż płyt do gofrów

**KROK 1:** Przed próbą demontażu płyt grzewczych odczekaj, aż gofrownica całkowicie ostygnie.

**KROK 2:** Naciśnij przyciski zwalnające płyty grzewcze; płyty do gofrów lekko się uniosą, co ułatwi ich zdjęcie.

**KROK 3:** Chwyć każdą płytę grzewczą oburącz, trzymając ją pewnie, a następnie wysuń i unieś, aby wyjąć ją z gofrownicy.



**OSTROŻNIE:** Zawsze odczekaj, aż płyty grzewcze całkowicie ostygną, zanim spróbujesz wyjąć je z gofrownicy; nieprzestrzeganie tego zalecenia może spowodować obrażenia.

## Wskazówki i porady

1. Aby uniknąć wyciekania, nakładaj składniki na środek każdego zagłębienia w płycie.
2. Jeśli używasz płynnego ciasta, powoli wlej niewielką ilość na płytę grzewczą z powłoką nieprzewodzącą i odczekaj, aż równomiernie się rozprowadzi, zanim dodasz więcej, aby uniknąć ryzyka przepelnienia.
3. Przesiewanie suchych składników, takich jak mąka, pomaga uzyskać gładką konsystencję ciasta i zapobiega powstawaniu grudek.
4. Unikaj otwierania gofrownicy podczas pieczenia, ponieważ powoduje to ucieczkę ciepła i zapobiega tworzeniu się pęcherzyków w cieście.

- Najlepszym wskaźnikiem, że gofry są już gotowe, jest moment, w którym z gofrownicy przestaje wydobywać się para wodna.
- Zawsze używaj masła lub oleju, aby wstępnie natłuścić płyty grzewcze z powłoką nieprzywierającą. Dzięki temu nie tylko zabezpieczysz powłokę, ale także ułatwisz wyjmowanie upieczonych gofrów.
- Używanie narzędzi kuchennych z tworzywa sztucznego lub drewna, odpornych na wysoką temperaturę, pomoże chronić powłokę nieprzywierającą.
- Aby zaoszczędzić czas podczas korzystania z gofrownicy, przygotuj składniki i mieszanki z odpowiednim wyprzedzeniem.

## Przechowywanie

Przed odłożeniem gofrownicy w chłodne, suche miejsce upewnij się, że urządzenie jest wystudzone, czyste i suche. Nigdy nie owijaj przewodu ciasno wokół gofrownicy; owijaj go luźno, aby uniknąć uszkodzenia.

## Rozwiązywanie problemów

Problem	Możliwa przyczyna	Rozwiązanie
Płyty grzewcze nie dają się zamontować w gofrownicy.	Płyty grzewcze nie zostały prawidłowo ustawione.	Upewnij się, że płyty grzewcze są prawidłowo ustawione i zablokowane w odpowiednim położeniu.
		Upewnij się, że płyty grzewcze są wystarczająco chłodne, ponieważ ciepło może powodować rozszerzanie się niektórych materiałów.

## Specyfikacja

Kod produktu: EK6729

Wejście: 220–240 V<sup>~</sup> 50–60 Hz

Moc wyjściowa: 550 W

## Przepisy

### Klasyczne gofry

#### Składniki

235 ml mleka

120 g mąki pszennej

1 jajko

2 łyżki roztopionego masła

1 łyżka stołowa cukru

2 łyżeczki proszku do pieczenia

Szczypta soli

#### Sposób przygotowania

Przesiej mąkę oraz proszek do pieczenia do dużej miski, następnie wsyp cukier i sól i dokładnie wymieszaj.

W osobnej misce dokładnie wymieszaj jajko, mleko i roztopione masło, a następnie wlej powstałą mieszankę na środek suchych składników. Starannie wymieszaj, aby uzyskać gładkie, gęste ciasto.

Delikatnie natłuść płyty grzewcze i wstępnie nagrzej gofrownicę.

Ostrożnie wlej ciasto do gofrownicy, napełniając każde zagłębienie do 2/3 wysokości. Zamknij gofrownicę i piecz, aż gofry będą złociste.

Ostrożnie wyjmij gofra za pomocą odpornej na wysoką temperaturę łopatkę z tworzywa sztucznego lub drewna i odłóż go na kratkę, aby ostygł.

Powtórz czynność z pozostałym ciastem.



**UWAGA:** Dla urozmaicenia możesz dodać do ciasta barwnik spożywczy przed pieczeniem.

## GUARANTEE INFORMATION

Subject to the care and use being followed, the Giles & Posner guarantee promises to replace, substitute or refund any product that fails due to faulty workmanship or materials. This guarantee does not cover any damage caused by accident or misuse and is in addition to your statutory rights. Should any defects due to faulty workmanship or materials appear within 12 months (UK customers) or 2 years (EU customers) from the date of purchase, please return the goods with proof of purchase to the retailer. To be eligible for the extended guarantee, go to [guarantee.upplc.com/giles-and-posner](http://guarantee.upplc.com/giles-and-posner) and register your product within 30 days of purchase (UK customers). To be eligible for the guarantee, please retain your proof of purchase (EU customers). For any further queries and information, visit [www.upplc.com/giles-posner](http://www.upplc.com/giles-posner).

## EU CUSTOMERS ONLY

**FR** | Si des défauts dus à un problème de fabrication ou aux matériaux apparaissent dans les deux ans suivant la date d'achat, veuillez renvoyer les articles avec la preuve d'achat au détaillant. Pour bénéficier de la garantie, veuillez conserver votre preuve d'achat. Pour toute autre question, veuillez nous contacter à l'adresse [customersupport@gilesandposner.com](mailto:customersupport@gilesandposner.com).

**NL** | Indien er binnen 2 jaar na de aankoopdatum defecten optreden als gevolg van een productiefout of gebrekkig materiaal, kunt u het product met het aankoopbewijs retourneren. Bewaar uw aankoopbewijs om in aanmerking te komen voor de garantie. Neem voor verdere vragen contact met ons op via [customersupport@gilesandposner.com](mailto:customersupport@gilesandposner.com).

**DE** | Sollten in den ersten 2 Jahren nach dem Kauf Verarbeitungs- oder Materialmängel auftreten, senden Sie die Ware bitte samt Kaufbeleg an den Einzelhändler zurück. Um Anspruch auf die Gewährleistung zu haben, müssen Sie Ihren Kaufbeleg aufbewahren. Wenn Sie weitere Fragen haben, kontaktieren Sie uns unter [customersupport@gilesandposner.com](mailto:customersupport@gilesandposner.com).

**ES** | Si aparece cualquier defecto debido a un acabado o materiales defectuosos en un plazo de 2 años a partir de la fecha de compra, devuelva el producto con el justificante de compra al distribuidor. Para poder usar la garantía, conserve su comprobante de compra. Para cualquier otra consulta, póngase en contacto con nosotros en [customersupport@gilesandposner.com](mailto:customersupport@gilesandposner.com).

**PT** | Caso surjam quaisquer avarias devido a defeitos de fabrico ou materiais no prazo de 2 anos após a data de compra, devolva os produtos com um comprovativo de compra ao comerciante. Para ser elegível para a garantia, guarde o seu comprovativo de compra. Para outras questões, contacte-nos através do e-mail [customersupport@gilesandposner.com](mailto:customersupport@gilesandposner.com).

**IT** | Se dovessero presentarsi problemi dovuti a difetti di fabbricazione o dei materiali impiegati entro 2 anni dalla data di acquisto, restituire il prodotto con la prova di acquisto al rivenditore. Per usufruire della garanzia, conservare la prova di acquisto. Per ulteriori domande, contattaci all'indirizzo [customersupport@gilesandposner.com](mailto:customersupport@gilesandposner.com).

**PL** | W przypadku pojawienia się wad robocizny lub wad materiałowych w ciągu 2 lat od daty zakupu produktu należy zwrócić go sprzedawcy wraz z dowodem zakupu. Aby skorzystać z gwarancji, należy zachować dowód zakupu. W przypadku dalszych pytań skontaktuj się z nami, wysyłając wiadomość na adres [customersupport@gilesandposner.com](mailto:customersupport@gilesandposner.com).



Manufactured by:  
Ultimate Products UK Ltd.,  
Victoria Street, Manchester OL9 0DD. **UK.**  
Ultimate Products Europe Ltd.,  
19 Baggot Street Lower, Dublin D02 X658. **ROI.**

**MADE IN CHINA.**

©Giles & Posner trademark. All rights reserved.

CD030226/MD000000/V1