

Important safety

Please read carefully

FR | Informations de sécurité importantes

Veillez les lire attentivement

NL | Belangrijk voor de veiligheid

Lees zorgvuldig

DE | Wichtige Sicherheitsinformationen

Bitte sorgfältig lesen

ES | Seguridad importante

Lea con atención

PT | Informações de segurança importantes

Leia atentamente

IT | Importanti istruzioni di sicurezza

Leggere attentamente

PL | Ważna informacja dotycząca bezpieczeństwa

Przeczytaj uważnie



EN | Please retain instructions for future reference.

SAFETY INSTRUCTIONS

- When using electrical appliances, basic safety precautions should always be followed.
- Check that the voltage indicated on the rating plate corresponds with that of the local network before connecting the appliance to the mains power supply.
- This appliance can be used by children aged from 8 years and above and persons with reduced physical, sensory or mental capabilities and knowledge, if they have been supervised/instructed and understand the hazards involved.
- Children shall not play with the appliance.
- Children should not perform cleaning or user maintenance, unless they are older than 8 and supervised.
- This appliance is not a toy.
- If the power supply cord, plug or any part of the appliance is malfunctioning or if it has been dropped or damaged, cease using the product immediately to avoid potential injury.
- This appliance contains no user serviceable parts, only a qualified electrician should carry out repairs. Improper repairs may place the user at risk of harm.
- Keep the appliance and its power supply cord out of the reach of children.
- Keep the appliance out of the reach of children when it is switched on or cooling down.
- Keep the appliance and its power supply cord away from heat or sharp edges that could cause damage.
- Keep the power supply cord away from any parts of the appliance that may become hot during use.
- Keep the appliance away from other heat emitting appliances.
- Do not allow the power supply cord to hang over worktops, touch hot surfaces or become twisted.
- Do not immerse the electrical components of the appliance in water or any other liquid.
- Do not operate the appliance with wet hands or if any connections are wet.
- If this appliance falls or accidentally becomes immersed in water, unplug it from the wall outlet immediately. Do not reach into the water.
- Do not leave the appliance unattended whilst connected to the mains power supply.
- Do not remove the appliance from the mains power supply by pulling the cord; switch it off and remove the plug by hand.
- Do not pull or carry the appliance by its power supply cord.
- Do not use the appliance for anything other than its intended use.
- Do not use any accessories other than those supplied.
- Do not use this appliance outdoors.
- Do not store the appliance in direct sunlight or in high humidity conditions.
- Do not move the appliance whilst it is in use.
- Always unplug the appliance after use and allow it to cool fully before any cleaning, user maintenance or storing away.

- Always use the appliance on a stable, heat-resistant surface, at a height that is comfortable for the user.
- This appliance should not be operated by means of an external timer or separate remote control system.
- Use of an extension cord with the appliance is not recommended.
- This appliance is intended for domestic use only. It should not be used for commercial purposes.



CAUTION: Hot surface – do not touch hot sections or heating components of the appliance.



WARNING: Keep the appliance away from flammable materials.

FR | Veuillez conserver ces instructions pour référence ultérieure.

CONSIGNES DE SÉCURITÉ

- Lors de l'utilisation d'appareils électriques, les consignes élémentaires de sécurité doivent toujours être respectées.
- Vérifiez que la tension indiquée sur la plaque signalétique correspond à celle du réseau local avant de brancher l'appareil sur l'alimentation secteur.
- Cet appareil peut être utilisé par des enfants à partir de 8 ans et toute personne aux capacités physiques, sensorielles ou mentales réduites, à la seule condition qu'ils soient surveillés ou informés de l'utilisation appropriée de l'appareil et soient conscients des risques inhérents à son utilisation.
- Les enfants ne doivent pas jouer avec l'appareil.
- Les enfants ne doivent procéder ni au nettoyage ni à la maintenance de l'appareil sauf s'ils ont plus de 8 ans et qu'ils sont sous surveillance.
- Cet appareil n'est pas un jouet.
- Si le cordon d'alimentation, la prise ou toute autre partie de l'appareil ne fonctionne pas correctement, ou si l'appareil est tombé ou endommagé, cessez immédiatement d'utiliser le produit pour éviter tout risque de blessure.
- Cet appareil ne contient aucune pièce réparable par l'utilisateur ; seul un électricien qualifié est autorisé à effectuer des réparations. Des réparations hasardeuses peuvent mettre l'utilisateur en danger.
- Tenez l'appareil et son cordon d'alimentation hors de portée des enfants.
- Tenez l'appareil hors de portée des enfants lorsqu'il est allumé ou qu'il refroidit.
- Tenez l'appareil et son cordon d'alimentation à l'écart de toute source de chaleur ou de tout bord tranchant susceptible de les endommager.
- Tenez le cordon d'alimentation à l'écart de toute pièce de l'appareil qui pourrait devenir chaude pendant son utilisation.
- Tenez l'appareil à l'écart d'autres appareils émettant de la chaleur.
- Veillez à ce que le cordon d'alimentation ne pende pas au-dessus du plan de travail, ne touche pas de surfaces chaudes et ne se torde pas.

- N'immergez pas les composants électriques de l'appareil dans l'eau ni dans tout autre liquide.
- N'utilisez pas l'appareil avec les mains mouillées ou si les connecteurs sont mouillés.
- Si l'appareil tombe dans l'eau accidentellement, débranchez-le immédiatement de l'alimentation secteur. Ne mettez pas les mains dans l'eau.
- Ne laissez pas l'appareil sans surveillance lorsqu'il est branché sur l'alimentation secteur.
- Ne débranchez pas l'appareil de l'alimentation secteur en tirant sur le cordon d'alimentation ; éteignez-le et débranchez-le à la main.
- Ne tirez pas et ne transportez pas l'appareil par son cordon d'alimentation.
- N'utilisez pas l'appareil à d'autres fins que celles pour lesquelles il a été conçu.
- N'utilisez pas d'accessoires autres que ceux fournis.
- N'utilisez pas cet appareil à l'extérieur.
- Ne laissez pas l'appareil à la lumière directe du soleil ou dans des conditions d'humidité élevée.
- Ne déplacez pas l'appareil lorsqu'il est en cours d'utilisation.
- Débranchez toujours l'appareil après utilisation et laissez-le refroidir complètement avant de le nettoyer, de procéder à son entretien ou de le ranger.
- Utilisez toujours l'appareil sur une surface stable et résistante à la chaleur, à une hauteur confortable.
- N'utilisez pas de minuteur externe ni de système de commande à distance avec cet appareil.
- L'utilisation d'une rallonge avec l'appareil est déconseillée.
- Cet appareil est destiné à un usage domestique uniquement. Il ne doit pas être utilisé à des fins commerciales.



ATTENTION : surface chaude. Ne touchez pas les parties chaudes ou les composants chauffants de l'appareil.



AVERTISSEMENT : tenez l'appareil à l'écart des matériaux inflammables.

NL | Bewaar de instructies voor toekomstige raadpleging.

VEILIGHEIDSINSTRUCTIES

- Bij het gebruik van elektrische apparaten moeten altijd de standaard veiligheidsmaatregelen worden opgevolgd.
- Controleer of het voltage aangegeven op het typeplaatje overeenkomt met dat van het lokale netwerk voordat u het apparaat op de netspanning aansluit.
- Kinderen vanaf 8 jaar en mensen met verminderde lichamelijke, zintuiglijke of geestelijke vermogens of met een gebrek aan kennis mogen dit apparaat alleen onder toezicht gebruiken, of nadat ze instructie hebben ontvangen en als ze de gevaren van het gebruik begrijpen.
- Kinderen mogen niet met het apparaat spelen.
- Kinderen mogen dit apparaat alleen schoonmaken of onderhouden als ze ouder zijn dan 8 jaar en er toezicht wordt gehouden.

- Dit apparaat is geen speelgoed.
- Als het netsnoer, de stekker of een onderdeel van het apparaat defect, gevallen of beschadigd is, stop dan onmiddellijk met het gebruik van het product om mogelijk letsel te voorkomen.
- Dit apparaat bevat geen onderdelen die door de gebruiker kunnen worden onderhouden. Alleen een gekwalificeerde elektricien mag reparaties uitvoeren. Bij onjuiste reparaties kan de gebruiker letsel oplopen.
- Houd het apparaat en het netsnoer buiten het bereik van kinderen.
- Houd het apparaat buiten het bereik van kinderen wanneer het is ingeschakeld of aan het afkoelen is.
- Houd het apparaat en het netsnoer uit de buurt van warmtebronnen en scherpe randen die schade kunnen veroorzaken.
- Houd het netsnoer uit de buurt van onderdelen van het apparaat die tijdens gebruik heet kunnen worden.
- Houd het apparaat uit de buurt van andere apparaten die warmte afgeven.
- Laat het netsnoer niet over werkbladen hangen of in aanraking komen met hete oppervlakken, en zorg dat het niet gedraaid zit.
- Dompel de elektrische componenten van het apparaat niet onder in water of een andere vloeistof.
- Gebruik het apparaat niet met natte handen of als de aansluitingen nat zijn.
- Als dit apparaat valt of per ongeluk in water wordt ondergedompeld, haal dan onmiddellijk de stekker uit het stopcontact. Steek uw hand niet in het water.
- Laat het apparaat niet onbeheerd achter terwijl het is aangesloten op het stopcontact.
- Haal de stekker niet uit het stopcontact door aan het snoer te trekken; schakel het apparaat uit en verwijder de stekker met de hand.
- Draag het apparaat niet aan het netsnoer en trek ook niet aan het snoer.
- Gebruik het apparaat niet voor andere doeleinden dan waarvoor het is bedoeld.
- Gebruik geen andere accessoires dan de meegeleverde accessoires.
- Gebruik dit apparaat niet buitenshuis.
- Berg het apparaat niet op in direct zonlicht of in vochtige omstandigheden.
- Verplaats het apparaat niet terwijl het in gebruik is.
- Haal altijd na gebruik de stekker uit het stopcontact en laat het apparaat volledig afkoelen voordat u het schoonmaakt, onderhoudt of opbergt.
- Gebruik het apparaat altijd op een stabiele, hittebestendige ondergrond, op een hoogte die comfortabel is voor de gebruiker.
- Dit apparaat mag niet worden bediend met een externe timer of een afzonderlijk afstandsbedieningssysteem.
- Het gebruik van een verlengsnoer wordt afgeraden.
- Dit apparaat is uitsluitend bedoeld voor huishoudelijk gebruik. Het mag niet worden gebruikt voor commerciële doeleinden.



LET OP: Heet oppervlak – raak het hete gedeelte of de verwarmingsonderdelen van het apparaat niet aan.



WAARSCHUWING: Houd het product uit de buurt van brandbare materialen.

DE | Bitte bewahren Sie die Anweisungen zur späteren Verwendung auf.

SICHERHEITSHINWEISE

- Bei der Verwendung elektrischer Geräte sind stets die grundlegenden Sicherheitsvorkehrungen zu beachten.
- Überprüfen Sie, ob die auf dem Typenschild angegebene Spannung mit der des lokalen Netzwerks übereinstimmt, bevor Sie das Gerät an das Stromnetz anschließen.
- Dieses Gerät kann von Kindern ab 8 Jahren verwendet werden und Personen mit eingeschränkten physischen, sensorischen oder geistigen Fähigkeiten und Wissen, solange sie unter Aufsicht sind oder eine Anleitung erhalten haben und in der Lage sind, die Gefahrenquellen im vollen Umfang zu verstehen.
- Das Gerät ist kein Kinderspielzeug.
- Kinder dürfen Reinigungs- oder Wartungsarbeiten nur durchführen, wenn sie mindestens 8 Jahre alt sind und beaufsichtigt werden.
- Dieses Gerät ist kein Spielzeug.
- Wenn das Netzkabel, der Stecker oder ein Teil des Geräts defekt sind oder dieses fallen gelassen oder beschädigt wurde, stellen Sie die Benutzung des Produkts umgehend ein, um potenzielle Verletzungen zu vermeiden.
- Dieses Gerät enthält keine Teile, die vom Benutzer gewartet werden können. Reparaturen dürfen nur von einem ausgebildeten Elektriker durchgeführt werden. Durch unsachgemäße Reparaturen kann der Benutzer Risiken ausgesetzt werden.
- Bewahren Sie das Gerät und sein Netzkabel außerhalb der Reichweite von Kindern auf.
- Das Gerät muss sich, wenn es eingeschaltet ist oder abkühlt, außerhalb der Reichweite von Kindern befinden.
- Halten Sie das Gerät und sein Netzkabel von Hitze oder scharfen Kanten fern, die Schäden verursachen könnten.
- Halten Sie das Netzkabel von Teilen des Geräts fern, die während des Betriebs heiß werden könnten.
- Halten Sie das Gerät von anderen Geräten fern, die Wärme ausstrahlen.
- Lassen Sie das Netzkabel nicht über Arbeitsflächen hängen oder mit heißen Oberflächen in Kontakt kommen und verdrehen Sie es nicht.
- Tauchen Sie die elektrischen Komponenten des Geräts nicht in Wasser oder andere Flüssigkeiten.
- Betreiben Sie das Gerät nicht mit nassen Händen oder wenn die Anschlüsse nass sind.
- Wenn das Gerät herunterfällt oder versehentlich in Wasser getaucht wird, ziehen Sie sofort den Netzstecker aus der Steckdose. Greifen Sie nicht in das Wasser.
- Lassen Sie das Gerät nicht unbeaufsichtigt, während es an das Stromnetz angeschlossen ist.
- Ziehen Sie den Netzstecker des Geräts nicht aus der Steckdose, indem Sie am Kabel ziehen. Schalten Sie es aus und ziehen Sie den Stecker von Hand ab.

- Ziehen oder tragen Sie das Gerät nicht am Netzkabel.
- Verwenden Sie das Gerät nur für den vorgesehenen Zweck.
- Verwenden Sie ausschließlich das mitgelieferte Zubehör.
- Verwenden Sie dieses Gerät nicht im Freien.
- Lagern Sie das Gerät nicht in direktem Sonnenlicht oder bei hoher Luftfeuchtigkeit.
- Bewegen Sie das Gerät nicht, während es verwendet wird.
- Trennen Sie das Gerät nach der Verwendung immer vom Stromnetz und vergewissern Sie sich vor jeder Reinigung oder Wartung sowie vor dem Aufbewahren, dass es vollständig abgekühlt ist.
- Verwenden Sie das Gerät immer auf einer stabilen, hitzebeständigen Oberfläche, die sich für den Benutzer in einer angenehmen Höhe befindet.
- Dieses Gerät darf nicht mit einem externen Timer oder einem separaten Fernbedienungssystem betrieben werden.
- Es wird nicht empfohlen, das Gerät zusammen mit einem Verlängerungskabel zu verwenden.
- Dieses Gerät ist nur für den Hausgebrauch vorgesehen. Es sollte nicht für kommerzielle Zwecke verwendet werden.



ACHTUNG: Heiße Oberfläche – Berühren Sie keine heißen Bereiche und Bauteile des Geräts.



WARNUNG: Das Gerät von entflammaren Materialien fernhalten.

ES | Conserve estas instrucciones para poder consultarlas en el futuro.

INSTRUCCIONES DE SEGURIDAD

- Siga siempre las precauciones básicas de seguridad al usar aparatos eléctricos.
- Compruebe que el voltaje indicado en la placa coincide con el de la red local antes de conectar el dispositivo a la corriente eléctrica.
- Este dispositivo puede ser usado por niños de 8 años en adelante y por personas con capacidades físicas, sensoriales o mentales reducidas o sin conocimientos al respecto, siempre y cuando se les den instrucciones y se los supervise, y solo si comprenden los riesgos que su uso conlleva.
- Los niños no deben jugar con el dispositivo.
- A menos que sean mayores de 8 años y estén bajo supervisión, los niños no deben realizar labores de limpieza ni de mantenimiento del dispositivo.
- Este dispositivo no es un juguete.
- Deje de utilizar el dispositivo inmediatamente si el cable de alimentación, el enchufe o cualquier otra pieza no funcionan correctamente, o si ha sufrido alguna caída o algún otro tipo de daño, para evitar posibles lesiones.
- Este dispositivo contiene piezas que el usuario no puede reparar, por lo que es necesario que un electricista cualificado se ocupe de las reparaciones pertinentes. Una reparación inadecuada puede poner al usuario en riesgo de sufrir daños.
- Mantenga el dispositivo y el cable de alimentación fuera del alcance de los niños.

- Mantenga el dispositivo fuera del alcance de los niños cuando esté encendido o mientras se esté enfriando.
- Mantenga el dispositivo y el cable de alimentación alejados de fuentes de calor o bordes afilados que puedan causar daños.
- Mantenga el cable de alimentación alejado de las partes del dispositivo que puedan calentarse durante el uso.
- Mantenga el dispositivo alejado de otros que emitan calor.
- No deje que el cable de alimentación cuelgue de la encimera, toque superficies calientes ni se retuerza.
- No sumerja los componentes eléctricos del aparato en agua u otros líquidos.
- No manipule el aparato con las manos mojadas ni si alguna de las conexiones está húmeda.
- Si el aparato sufre una caída o se sumerge accidentalmente en agua, desenchúfelo inmediatamente de la toma de corriente. No sumerja las manos en el agua.
- Supervise el dispositivo mientras esté conectado a la corriente eléctrica.
- No desconecte el aparato de la corriente eléctrica tirando del cable. En su lugar, apáguelo y retire el enchufe con la mano.
- No transporte ni mueva el dispositivo agarrándolo por el cable de alimentación.
- No utilice el dispositivo para ningún otro uso que no sea el previsto.
- No utilice accesorios diferentes a los incluidos.
- No utilice el dispositivo al aire libre.
- Guarde el dispositivo alejado de la luz solar directa y de la humedad.
- No mueva el dispositivo mientras esté en uso.
- Desenchufe siempre el aparato después de cada uso y deje que se enfríe por completo antes de almacenarlo o de realizar cualquier labor de limpieza o de mantenimiento.
- Utilice siempre el dispositivo sobre una superficie estable, resistente al calor y a una altura que sea cómoda para el usuario.
- Este dispositivo no debe utilizarse con un temporizador externo ni un sistema de control remoto independiente.
- No se recomienda el uso de un cable alargador con el dispositivo.
- Este dispositivo está diseñado exclusivamente para el uso doméstico. No debe utilizarse para fines comerciales.



PRECAUCIÓN: Superficie caliente: no toque las partes calientes ni los componentes calefactores del aparato.



ADVERTENCIA: Mantenga el dispositivo alejado de materiales inflamables.

PT | Conserve estas instruções para referência futura.

INSTRUÇÕES DE SEGURANÇA

- Quando utilizar aparelhos elétricos, as precauções básicas de segurança devem ser sempre seguidas.

- Verifique se a tensão indicada na placa de classificação corresponde à da rede local antes de ligar o aparelho à tomada elétrica.
- Este aparelho pode ser utilizado por crianças a partir dos 8 anos de idade e por pessoas com limitações físicas, sensoriais ou mentais ou com falta de conhecimento, desde que as mesmas tenham sido supervisionadas/instruídas e compreendam os perigos associados.
- O aparelho não deve servir de brinquedo para crianças.
- As crianças não devem efetuar a limpeza ou a manutenção a realizar pelo utilizador, exceto se tiverem idade superior a 8 anos e sejam supervisionadas.
- Este aparelho não é um brinquedo.
- Em caso de queda ou danos do aparelho ou de avaria no cabo de alimentação, na ficha ou em qualquer peça do aparelho, pare imediatamente de utilizar o produto para evitar potenciais ferimentos.
- Este aparelho não contém peças que possam ser reparadas pelo utilizador; apenas um eletricista qualificado deve efetuar reparações. As reparações incorretas podem colocar o utilizador em risco de ferimentos.
- Mantenha o aparelho e o respetivo cabo de alimentação fora do alcance das crianças.
- Mantenha o aparelho fora do alcance das crianças quando estiver ligado ou a arrefecer.
- Mantenha o aparelho e o cabo de alimentação afastados de fontes de calor ou arestas afiadas que possam causar danos.
- Mantenha o cabo de alimentação afastado de quaisquer peças do aparelho que possam aquecer durante a utilização.
- Mantenha o aparelho afastado de outros aparelhos que irradiem calor.
- Não permita que o cabo de alimentação fique pendurado em bancadas, toque em superfícies quentes ou fique torcido.
- Não mergulhe os componentes elétricos do aparelho dentro de água ou de qualquer outro líquido.
- Não utilize o aparelho com as mãos molhadas ou se alguma ligação estiver molhada.
- Se cair ou ficar acidentalmente submerso em água, desligue o aparelho imediatamente da tomada. Não toque na água.
- Não deixe o aparelho sem vigilância enquanto estiver ligado à tomada elétrica.
- Não desligue o aparelho da tomada elétrica puxando pelo cabo. Desligue e retire a ficha à mão.
- Não puxe nem transporte o aparelho segurando-o pelo cabo de alimentação.
- Não utilize o aparelho para outro fim que não o previsto.
- Não utilize outros acessórios que não os fornecidos.
- Não utilize este aparelho no exterior.
- Não guarde o aparelho sob luz solar direta ou em condições de humidade elevada.
- Não tente mudar o aparelho de local enquanto estiver em funcionamento.
- Desligue sempre a ficha do aparelho após a utilização e deixe-o arrefecer completamente antes de efetuar qualquer operação de limpeza ou manutenção do utilizador ou de o armazenar.

- Utilize sempre o aparelho numa superfície estável e resistente ao calor, a uma altura confortável para o utilizador.
- Este aparelho não deve ser utilizado com um temporizador externo nem um sistema de controlo remoto separado.
- Não se recomenda a utilização de um cabo de extensão com o aparelho.
- Este aparelho destina-se apenas a uso doméstico. Não deve ser utilizado para fins comerciais.



CUIDADO: superfície quente – não toque nas secções quentes nem nos componentes de aquecimento do aparelho.



AVISO: mantenha o aparelho afastado de materiais inflamáveis.

IT | Conservare il manuale di istruzioni per riferimento futuro.

ISTRUZIONI DI SICUREZZA

- Durante l'uso di apparecchiature elettriche, è necessario osservare le precauzioni di sicurezza di base.
- Prima di collegare l'apparecchio all'alimentazione elettrica, verificare che la tensione indicata sull'apposita targhetta corrisponda a quella della rete locale.
- Questo apparecchio può essere usato da bambini a partire da 8 anni e da persone con ridotte capacità fisiche, sensoriali o mentali, o non in possesso della necessaria esperienza e conoscenza, solo in presenza di un supervisore e solo dopo aver ricevuto istruzioni sul suo impiego e sui rischi associati.
- Non lasciare che i bambini giochino con il prodotto.
- La pulizia e la manutenzione non devono essere effettuate da bambini, a meno che non abbiano almeno 8 anni e non siano supervisionati da un adulto.
- Questo apparecchio non è un giocattolo.
- Se il cavo di alimentazione, la spina o una qualsiasi parte dell'apparecchio non funziona correttamente o se ha subito cadute o danni, interrompere immediatamente l'uso del prodotto onde evitare possibili lesioni.
- Questo apparecchio non contiene parti riparabili dall'utente, rivolgersi esclusivamente a un elettricista qualificato per la riparazione. Le riparazioni improprie possono provocare danni agli utenti.
- Tenere l'apparecchio e il cavo di alimentazione fuori dalla portata dei bambini.
- Tenere l'apparecchio fuori dalla portata dei bambini quando è acceso e in fase di raffreddamento.
- Tenere l'apparecchio e il cavo di alimentazione lontano da fonti di calore o bordi affilati per evitare danni.
- Tenere il cavo di alimentazione lontano da qualsiasi parte dell'apparecchio che potrebbe surriscaldarsi durante l'uso.
- Tenere l'apparecchio lontano da altre apparecchiature che producono calore.
- Evitare che il cavo di alimentazione rimanga sospeso su piani di lavoro, entri in contatto con superfici calde o si intrecci.
- Non immergere i componenti elettrici dell'apparecchio in acqua o in altri liquidi.

- Non utilizzare l'apparecchio con le mani bagnate o se i collegamenti sono umidi.
- Se l'apparecchio cade o viene involontariamente immerso nell'acqua, scollegarlo immediatamente dalla presa a muro. Non tentare di afferrarlo in acqua.
- Non lasciare l'apparecchio incustodito quando è collegato all'alimentazione elettrica.
- Non scollegare l'apparecchio dall'alimentazione elettrica tirando il cavo; è consigliabile prima spegnerlo e poi estrarre la spina con cautela.
- Non tirare o trasportare l'apparecchio tramite il cavo di alimentazione.
- Non utilizzare l'apparecchio per scopi diversi dall'uso previsto.
- Non utilizzare accessori diversi da quelli forniti in dotazione.
- Non utilizzare questo apparecchio all'aperto.
- Non conservare l'apparecchio alla luce diretta del sole o in condizioni di umidità elevata.
- Non spostare l'apparecchio mentre è in funzione.
- Scollegare l'apparecchio dall'alimentazione elettrica dopo l'uso e lasciarlo raffreddare completamente prima di eseguire operazioni di pulizia o manutenzione o prima di riporlo.
- Utilizzare sempre l'apparecchio su una superficie stabile e resistente al calore, a un'altezza confortevole.
- L'apparecchio non deve essere azionato mediante timer esterno o telecomando separato.
- Si sconsiglia l'uso di prolunghhe.
- Questo apparecchio è destinato esclusivamente all'uso domestico, non a scopi commerciali.



ATTENZIONE: superficie calda! Non toccare le superfici calde o i componenti dell'apparecchio che generano calore.



AVVERTENZA: tenere l'apparecchio lontano da materiali infiammabili.

PL | Prosimy o zachowanie niniejszej instrukcji na przyszłość.

ISTRUKCJE DOTYCZĄCE BEZPIECZEŃSTWA

- Podczas używania urządzeń elektrycznych zawsze należy stosować podstawowe środki ostrożności.
- Przed podłączeniem urządzenia do zasilania sieciowego należy sprawdzić, czy napięcie podane na tabliczce znamionowej jest zgodne z napięciem w sieci lokalnej.
- To urządzenie może być użytkowane przez dzieci w wieku od 8 lat oraz przez osoby o ograniczonej sprawności fizycznej, sensorycznej lub umysłowej, a także przez osoby nieposiadające odpowiedniej wiedzy, o ile znajdują się one pod nadzorem osoby odpowiedzialnej za ich bezpieczeństwo lub otrzymały od niej instrukcje dotyczące bezpiecznego użytkowania urządzenia i o ile są świadome związanych z tym zagrożeń.
- Zabrania się dzieciom zabawy urządzeniem.
- Dzieci nie powinny przeprowadzać czyszczenia ani konserwacji urządzenia, chyba że mają co najmniej 8 lat i są nadzorowane.
- Ten produkt nie jest zabawką.

- Jeśli przewód zasilający, wtyczka lub inna część urządzenia nie działają prawidłowo bądź zostały upuszczone lub zniszczone, należy natychmiast przerwać użytkowanie urządzenia w celu uniknięcia potencjalnych obrażeń.
- To urządzenie nie zawiera części, które mogą być serwisowane przez użytkownika. Naprawy należy powierzyć wyłącznie wykwalifikowanemu elektrykowi. Nieprawidłowo przeprowadzona naprawa może narazić użytkownika na niebezpieczeństwo.
- Urządzenie i jego przewód zasilający należy przechowywać w miejscu niedostępnym dla dzieci.
- Włączone lub stygnące urządzenie należy przechowywać w miejscu niedostępnym dla dzieci.
- Urządzenie i jego kabel zasilania należy przechowywać z dala od źródeł ciepła i ostrych krawędzi, które mogą spowodować uszkodzenia.
- Kabel zasilania należy przechowywać z dala od części urządzenia, które mogą się nagrzewać podczas pracy.
- Urządzenie należy trzymać z dala od urządzeń emitujących ciepło.
- Nie wolno dopuścić, aby przewód zasilający zwiisał z blatów roboczych, dotykał gorących powierzchni lub się skręcał.
- Nie należy zanurzać elementów elektrycznych urządzenia w wodzie ani innym płynie.
- Nie należy obsługiwać urządzenia mokrymi rękoma ani jeśli złącza są mokre.
- Jeśli urządzenie wpadnie do wody lub przypadkowo zostanie w niej zanurzone, należy natychmiast wyjąć wtyczkę z gniazdka elektrycznego. Nie należy próbować wyławiać urządzenia.
- Nie należy pozostawiać urządzenia bez nadzoru po podłączeniu do sieci elektrycznej.
- Nie należy odłączać urządzenia od zasilania, ciągnąc za przewód — należy wyłączyć urządzenie i wyjąć wtyczkę ręcznie.
- Nie wolno ciągnąć ani przenosić urządzenia za przewód zasilający.
- Nie wolno używać produktu do celów innych niż jego przeznaczenie.
- Nie należy używać akcesoriów innych niż dołączone do zestawu.
- Nie należy używać urządzenia na zewnątrz.
- Nie należy przechowywać produktu w miejscu narażonym na bezpośrednie działanie promieni słonecznych ani w warunkach wysokiej wilgotności.
- Nie należy przesuwać urządzenia, gdy jest ono używane.
- Zawsze po użyciu należy odłączać urządzenie od zasilania, a przed czyszczeniem, konserwacją lub odłożeniem na dłuższy czas — pozostawiać je do ostygnięcia.
- Zawsze należy używać urządzenia na stabilnej, odpornej na wysoką temperaturę powierzchni, na wysokości zapewniającej komfort użytkownika.
- Urządzenia nie należy obsługiwać za pomocą zewnętrznego zegara ani oddzielnego układu zdalnego sterowania.
- Nie zaleca się używania przedłużacza do zasilania urządzenia.

- To urządzenie jest przeznaczone wyłącznie do użytku domowego. Nie należy go używać do celów komercyjnych.



UWAGA: gorąca powierzchnia — nie należy dotykać gorących części ani elementów grzejnych urządzenia.



OSTRZEŻENIE: urządzenie należy przechowywać z dala od materiałów łatwopalnych.



EN | Disposal of Waste Batteries and Electrical and Electronic Equipment

This product is labelled with this crossed out wheel bin symbol in accordance with European Directive 2012/19/EC to indicate that it must not be disposed of with your other household waste. Due to the presence of hazardous substances, mixtures or components, electrical and electronic devices that are not subject to selective sorting are potentially dangerous to the environment and human health. Please check your local city office or waste disposal service for the return and recycling of this product.

FR | Élimination des piles usagées et des équipements électriques et électroniques

Ce produit est étiqueté avec ce symbole de poubelle barrée conformément à la directive européenne 2012/19/EC pour indiquer qu'il ne doit pas être éliminé avec vos autres déchets ménagers. En raison de la présence de substances, de mélanges ou de composants dangereux, les appareils électriques et électroniques qui ne sont pas soumis à un tri sélectif sont potentiellement dangereux pour l'environnement et la santé humaine. Veuillez consulter votre bureau municipal local ou votre service d'élimination des déchets pour plus de détails sur le retour et le recyclage de ce produit.

NL | Weggoeien van afgedankte batterijen en elektrische en elektronische apparatuur

Dit product is gemarkeerd met dit symbool van een doorgekruiste vuilnisbak in overeenstemming met de Europese Richtlijn 2012/19/EC om aan te geven dat het niet weggegooid mag worden met uw andere huishoudelijke afval. Door de aanwezigheid van gevaarlijke stoffen, mengsels en derivaten, elektrische en elektronische apparaten die niet selectief worden gesorteerd, kunnen gevaarlijk zijn voor het milieu en de menselijke gezondheid. Raadpleeg uw gemeente of de afvalverwijderingsdienst voor het inleveren en recyclen van dit product.

DE | Entsorgung von Altbatterien und Elektro- und Elektronikaltgeräten

Das nebenstehende Symbol einer durchgestrichenen Mülltonne auf Rädern zeigt an, dass dieses Gerät der Richtlinie 2012/19/EC unterliegt. Diese Richtlinie besagt, dass Sie dieses Gerät am Ende seiner Nutzungszeit nicht mit dem normalen Haushaltsmüll entsorgen dürfen, sondern in speziell eingerichteten Sammelstellen, Wertstoffhöfen oder Entsorgungsbetrieben abgeben müssen. Aufgrund des Vorhandenseins von gefährlichen Stoffen, Gemischen oder Komponenten können elektrische und elektronische Geräte, die nicht selektiv sortiert werden, eine Gefahr für die Umwelt und die menschliche Gesundheit darstellen. Diese Entsorgung ist für Sie kostenfrei. Schonen Sie die Umwelt und entsorgen Sie fachgerecht.

Sofern Ihr Altgerät personenbezogene Daten enthält, sind Sie selbst für deren Löschung verantwortlich, bevor Sie es zurückgeben. Sofern dies ohne Zerstörung des Altgerätes möglich ist, entnehmen Sie die alten Batterien oder Akkus sowie Lampen bevor Sie das Altgerät zur Entsorgung zurückgeben und führen Sie sie einer separaten Sammlung zu. Bei fest eingebauten Akkus ist bei der Entsorgung darauf hinzuweisen, dass das Gerät einen Akku enthält. Weitere Möglichkeiten zur Entsorgung des ausgedienten Produkts erfahren Sie bei Ihrer Gemeinde- oder Stadtverwaltung.

ES | Eliminación de residuos de baterías y de equipos eléctricos y electrónicos

Este producto está etiquetado con el símbolo de un cubo de basura tachado de acuerdo con la Directiva Europea 2012/19/EC para indicar que no puede desecharse junto con los demás residuos domésticos. Debido a su contenido en sustancias, mezclas o componentes peligrosos, los aparatos eléctricos y electrónicos que no se clasifican de forma selectiva para su reciclado son potencialmente peligrosos para el medio ambiente y la salud humana. Consulte a su Ayuntamiento o a su servicio de recogida de residuos local para la devolución y el reciclaje del producto.

PT | Eliminação de resíduos de equipamentos elétricos e eletrônicos e pilhas/baterias

Este produto é rotulado com este símbolo do contentor do lixo barrado, em conformidade com a Diretiva Europeia 2012/19/EC, para indicar que não deve ser eliminado juntamente com os seus restantes resíduos domésticos. Devido à presença de substâncias, misturas ou componentes nocivos, os dispositivos elétricos e eletrônicos que não estão sujeitos a triagem seletiva são potencialmente perigosos para o ambiente e para a saúde humana. Consulte o seu departamento municipal ou serviço de eliminação de resíduos locais para realizar a devolução e a reciclagem deste produto.

IT | Smaltimento delle batterie e delle apparecchiature elettriche ed elettroniche

Il simbolo del cassonetto barrato riportato sull'apparecchiatura indica che questo prodotto non deve essere smaltito con i normali rifiuti domestici. I dispositivi elettronici ed elettrici non inclusi in un processo di riciclo sono potenzialmente pericolosi per l'ambiente e la salute umana a causa della presenza di sostanze pericolose. Si prega di smaltire l'apparecchiatura in modo responsabile presso centri idonei di raccolta differenziata o di consegnarla al rivenditore seguendo una delle seguenti modalità:

- nel caso di apparecchiature di piccolissime dimensioni (dimensioni esterne inferiori a 25 cm), consegna gratuita senza obbligo di acquisto nei negozi con superficie di vendita di apparecchiature elettriche ed elettroniche superiore ai 400 mq (modalità "uno contro zero"). Per i negozi con superficie inferiore tale modalità è facoltativa.
- nel caso di apparecchiature di dimensioni esterne superiori a 25 cm, consegna gratuita al rivenditore all'atto dell'acquisto di un prodotto equivalente (modalità "uno contro uno").

PL | Utylizacja zużytych akumulatorów oraz urządzeń elektrycznych i elektronicznych

Ten produkt jest oznaczony symbolem przekreślonego pojemnika na śmieci zgodnie z dyrektywą europejską 2012/19/EC, co oznacza, że nie można go wyrzucać wraz z innymi odpadami domowymi. Ze względu na obecność niebezpiecznych substancji, mieszanin lub części składowych, urządzenia elektryczne i elektroniczne, które nie są selektywnie sortowane, stanowią potencjalne zagrożenie dla środowiska i zdrowia ludzi. Informacje na temat zwrotu i recyklingu tego produktu można uzyskać w lokalnym urzędzie miasta lub w firmie zajmującej się utylizacją odpadów.



Manufactured by:
Ultimate Products UK Ltd.,
Victoria Street, Manchester OL9 0DD. **UK.**
Ultimate Products Europe Ltd.,
19 Baggot Street Lower, Dublin D02 X658. **ROI.**

MADE IN CHINA.

CD300125/MD000000/V1

User manual

Raclette grill

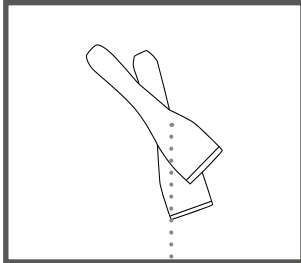
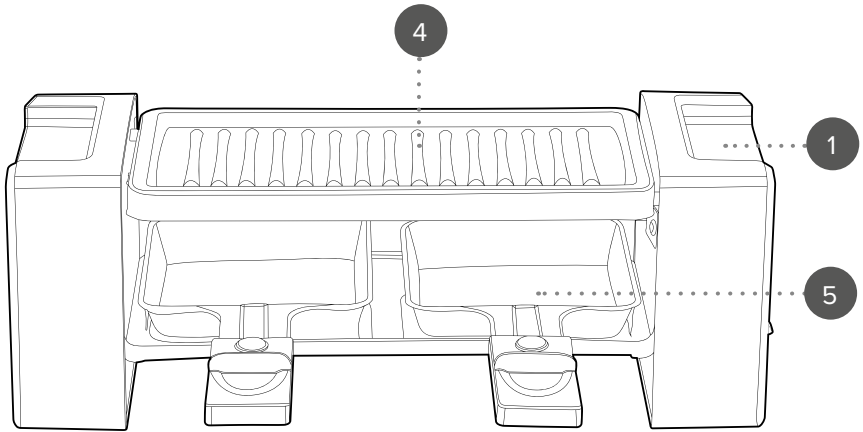

6

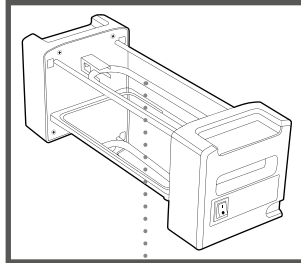

2

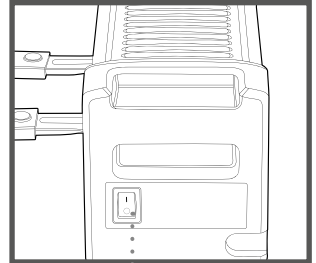

3



UK ONLY

To register for your extended guarantee, scan the QR code or visit guarantee.upplc.com/giles-and-posner and register your product within 30 days of purchase. For any further queries, visit www.upplc.com/giles-posner.

giles & posner®

EN | Description of parts

1. Raclette grill
2. Heating station
3. Power switch
4. Detachable grill plate
5. Grill trays (qty. 2)
6. Spatulas (qty. 2)

FR | Description des pièces

1. Raclette grill
2. Base chauffante
3. Interrupteur d'alimentation
4. Plaque grill amovible
5. Poêlons à raclette (qté. 2)
6. Spatules (qté. 2)

NL | Beschrijving van onderdelen

1. Raclettegrill
2. Verwarmingsstation
3. Aan-uitschakelaar
4. Verwijderbare grillplaat
5. Grillpannen (aantal: 2)
6. Spatels (aantal: 2)

DE | Beschreibung der Teile

1. Raclette-Grill
2. Heizstation
3. Netzschalter
4. Abnehmbare Grillplatte
5. Grillpfännchen (2 Stück)
6. Pfannenwender (2 Stück)

ES | Descripción de las piezas

1. Plancha tipo raclette
2. Estación de calentamiento
3. Interruptor de encendido
4. Plancha desmontable
5. Parrillas (cantidad: 2)
6. Espátulas (cantidad: 2)

PT | Descrição das peças

1. Grelhador raclette
2. Estação de aquecimento
3. Interruptor de alimentação
4. Placa para grelhar amovível
5. Tableiros para grelhar (qtd. 2)
6. Espátulas (qtd. 2)

IT | Descrizione dei componenti

1. Piastra per raclette
2. Unità termica
3. Interruttore di alimentazione
4. Piastra della griglia estraibile
5. Teglie (q.tà 2)
6. Spatole (q.tà 2)

PL | Opis części

1. Grill raclette
2. Stacja grzewcza
3. Przełącznik zasilania
4. Zdejmowana płyta grillowa
5. Tace grillowe (szt. 2)
6. Szpatułki (szt. 2)

EN | Please retain instructions for future reference.



Only use the grill trays to cook small, lightweight foods that fit within the trays. Ingredients should not overhang or touch the heating element.

Regularly clean the detachable grill plate and grill trays when cooking different food types, to avoid contamination.

Switch off the raclette grill when food is cooked to avoid any food residue that remains on the grill plate from burning.



Do not place the grill trays on top of the detachable grill plate or directly onto the heating element.

Do not use metal utensils on the detachable grill plate or grill trays, use the spatulas provided.

Care and maintenance

Before attempting any cleaning or maintenance, switch off and unplug the raclette grill from the mains power supply and allow it to cool fully.

STEP 1: Clean the grill trays and detachable grill plate in warm, soapy water, then rinse and dry thoroughly.

STEP 2: Remove baked-on food by applying a small amount of warm water mixed with a mild detergent to the detachable grill plate, and wipe clean with a paper towel or non-abrasive scourer.



NOTE: The raclette grill should be cleaned after every use.



CAUTION: Never use harsh or abrasive cleaning detergents or scourers to clean the raclette grill or its accessories, as this could damage the surface.

Instructions for use

Before first use

Before connecting to the mains power supply, clean the raclette grill following the instructions in the section entitled 'Care and maintenance'.



NOTE: When using the raclette grill for the first time, a slight smoke or odour may be emitted. This is normal and will soon subside. Allow for sufficient ventilation around the raclette grill.

Using the raclette grill

STEP 1: Place the raclette grill onto a stable, heat-resistant surface, at a height that is comfortable for the user.

STEP 2: Assemble the raclette grill; place the detachable grill plate on top of the heating element so that it is seated securely, and position the grill trays (if required) underneath with the handles facing outwards.

STEP 3: Plug in the raclette grill at the mains power supply and turn the power switch on. The power switch will illuminate to indicate the raclette grill is powered and heating up.

STEP 4: Allow the raclette grill to preheat for approx. 5 minutes.

STEP 5: Prepare the ingredients that are to be cooked.

STEP 6: Place the prepared ingredients onto the detachable grill plate. Carefully remove the grill trays using the cool-touch handles and place the prepared ingredients in the trays, then carefully place the grill trays back under the heating station.

STEP 7: Cook the ingredients for the required length of time.

STEP 8: Once cooking is complete, carefully remove the food with the spatulas provided.

STEP 9: Turn off the power switch, then switch off and unplug the raclette grill from the mains power supply and allow to fully cool.



NOTE: Always preheat the detachable grill plate before starting to cook. Carefully apply a thin coat of cooking oil to the detachable grill plate and grill trays, rubbing it in with a paper towel. This will help to prolong the life of the non-stick coating.



CAUTION: The detachable grill plate and grill trays get very hot during use; always use heat-resistant gloves to avoid injury.



WARNING: Exercise caution during cooking; the raclette grill may emit steam.

Troubleshooting

Problem	Possible cause	Solution
The raclette grill will not operate.	The raclette grill is not connected to the mains power supply.	Plug in and switch on the raclette at the mains power supply.
	The fuse has blown.	Replace the fuse.

Storage

Check that the raclette grill is cool, clean and dry before storing in a cool, dry place.

Never wrap the cord tightly around the raclette grill; wrap it loosely to avoid causing damage.

Specifications

Product code: EK6755

Input: 220–240 V ~ 50–60 Hz

Output: 400 W

Power output in off mode: 0 W

FR | Veuillez conserver ces instructions pour référence ultérieure.

À faire et à ne pas faire



Utilisez les poêlons à raclette uniquement pour cuire de petits aliments légers qui tiennent dans les poêlons. Les ingrédients ne doivent pas dépasser ou toucher l'élément chauffant.

Nettoyez régulièrement la plaque gril amovible et les poêlons à raclette lorsque vous cuisinez différents aliments afin d'éviter toute contamination.

Éteignez la raclette gril lorsque la nourriture est cuite afin d'éviter que les résidus alimentaires restant sur la plaque gril ne brûlent.



Ne placez pas les poêlons à raclette sur la plaque gril amovible ou directement sur l'élément chauffant.

N'utilisez pas d'ustensiles en métal sur la plaque gril amovible ou sur les poêlons à raclette. Utilisez les spatules fournies.

Entretien et maintenance

Avant de procéder à tout nettoyage ou entretien, éteignez la raclette gril, débranchez-la de l'alimentation secteur et laissez-la refroidir complètement.

ÉTAPE 1 : nettoyez les poêlons à raclette et la plaque gril amovible à l'eau chaude savonneuse, puis rincez et séchez soigneusement.

ÉTAPE 2 : retirez les résidus de cuisson en appliquant une petite quantité d'eau chaude mélangée à un détergent doux sur la plaque gril amovible et essuyez avec du papier absorbant ou une éponge non abrasive.



REMARQUE : la raclette gril doit être nettoyée après chaque utilisation.



ATTENTION : n'utilisez jamais de détergents agressifs ou abrasifs ni de tampons à récurer pour nettoyer la raclette gril ou ses accessoires, car cela pourrait endommager leur surface.

Mode d'emploi

Avant la première utilisation

Avant de brancher la raclette grill sur l'alimentation secteur, nettoyez-la en suivant les instructions de la section intitulée « **Entretien et maintenance** ».



REMARQUE : lors de la première utilisation de la raclette grill, une légère fumée et/ou une odeur peuvent s'en dégager. Ce phénomène est normal et ne dure pas. Laissez suffisamment d'espace autour de la raclette grill.

Utilisation de la raclette grill

ÉTAPE 1 : placez la raclette grill sur une surface stable et résistante à la chaleur, à une hauteur confortable pour l'utilisateur.

ÉTAPE 2 : assemblez la raclette grill ; fixez la plaque grill amovible sur l'élément chauffant et placez les poêlons à raclette (si nécessaire) en dessous avec les poignées tournées vers l'extérieur.

ÉTAPE 3 : branchez la raclette grill sur l'alimentation secteur et allumez-la à l'aide de l'interrupteur. L'interrupteur d'alimentation s'allume pour indiquer que la raclette grill est alimentée et qu'elle chauffe.

ÉTAPE 4 : laissez la raclette grill préchauffer pendant environ 5 minutes.

ÉTAPE 5 : préparez les ingrédients que vous souhaitez cuire.

ÉTAPE 6 : placez les ingrédients que vous avez préparés sur la plaque grill amovible. Retirez soigneusement les poêlons à raclette à l'aide des poignées isolantes. Placez les ingrédients préparés à l'intérieur des poêlons, puis replacez les poêlons à raclette en dessous de la base chauffante.

ÉTAPE 7 : faites cuire les ingrédients pendant la durée requise.

ÉTAPE 8 : une fois la cuisson terminée, retirez les aliments à l'aide des spatules fournies.

ÉTAPE 9 : éteignez la raclette grill à l'aide de l'interrupteur d'alimentation, débranchez-la de l'alimentation secteur et laissez la refroidir complètement.



REMARQUE : veillez à toujours préchauffer la plaque grill amovible avant de lancer la cuisson. Appliquez soigneusement une fine couche d'huile de cuisson sur la plaque grill amovible et les poêlons à raclette, en les frottant avec une serviette en papier. Cela permet de prolonger la durée de vie du revêtement antiadhésif.



ATTENTION : la plaque grill amovible et les poêlons à raclette deviennent brûlants pendant l'utilisation ; utilisez toujours des gants thermorésistants pour éviter toute blessure.



AVERTISSEMENT : faites preuve de prudence pendant la cuisson ; la raclette grill peut émettre de la vapeur.

Dépannage

Problème	Cause possible	Solution
La raclette grill ne fonctionne pas.	La raclette grill n'est pas branchée sur l'alimentation secteur.	Branchez la raclette grill sur l'alimentation secteur et allumez-la.
	Le fusible a grillé.	Remplacez le fusible.

Stockage

Vérifiez que la raclette grill est froide, propre et sèche avant de la ranger dans un endroit frais et sec.

N'enroulez jamais le cordon de manière trop serrée autour de la raclette grill ; enroulez-le sans le serrer pour éviter de l'endommager.

Spécifications

Code produit : EK6755

Entrée : 220 – 240 V ~ 50 – 60 Hz

Sortie : 400 W

Puissance de sortie en mode arrêt : 0 W

NL | Bewaar de instructies voor toekomstig gebruik.

Wat u wel en niet moet doen



Gebruik de grillpannen alleen om kleine, lichte etenswaren te bereiden die in de pannen passen. Ingrediënten mogen niet over de rand hangen en mogen het verwarmingselement niet aanraken.

Maak de verwijderbare grillplaat en pannen regelmatig schoon wanneer u verschillende soorten voedsel bereidt om kruisbesmetting te voorkomen.

Schakel de raclettegrill uit wanneer het voedsel is bereid om te voorkomen dat eventuele voedselresten verbranden.



Plaats de grillpannen nooit op de verwijderbare grillplaat of rechtstreeks op het verwarmingselement.

Gebruik geen metalen keukengerei op de verwijderbare grillplaat of grillpannen en gebruik alleen de meegeleverde spatels.

Verzorging en onderhoud

Schakel de raclettegrill uit, haal de stekker uit het stopcontact en laat het apparaat volledig afkoelen voordat u het schoonmaakt of onderhoudt.

STAP 1: Maak de grillpannen en afneembare grillplaat schoon in een warm sopje. Daarna goed afspoelen en afdrogen.

STAP 2: Verwijder aangebakken voedselresten van de afneembare grillplaten met een kleine hoeveelheid warm water met een mild reinigingsmiddel. Veeg ze vervolgens schoon met keukenpapier of een niet-schurend sponsje.



OPMERKING: De raclettegrill moet na elk gebruik worden schoongemaakt.



LET OP: Gebruik nooit agressieve of schurende schoonmaakmiddelen of schuursponsjes om de raclettegrill of accessoires schoon te maken, aangezien u hiermee het oppervlak kunt beschadigen.

Gebruiksaanwijzing

Vóór het eerste gebruik

Maak de raclettegrill schoon volgens de instructies in het gedeelte '**Verzorging en onderhoud**' voordat u de stekker van het apparaat in het stopcontact steekt.



OPMERKING: Wanneer u de raclettegrill voor de eerste keer gebruikt, kan er een lichte rook of geur ontstaan. Dit is normaal en zal snel verdwijnen. Zorg voor voldoende ventilatie rond de raclettegrill.

De raclettegrill gebruiken

STAP 1: Plaats de raclettegrill op een stabiel, hittebestendig oppervlak, op een hoogte die comfortabel is voor de gebruiker.

STAP 2: De raclettegrill in elkaar zetten; plaats de verwijderbare grillplaat op het verwarmingselement en controleer of deze goed vastzit. Plaats vervolgens de grillpannen (indien u deze wilt gebruiken) eronder met de handgrepen naar buiten gericht.

STAP 3: Steek de stekker van de raclettegrill in het stopcontact en zet het apparaat aan. De aan-uitknop gaat branden om aan te geven dat de raclettegrill is ingeschakeld en opwarmt.

STAP 4: Laat de raclettegrill ongeveer 5 minuten voorverwarmen.

STAP 5: Bereid de ingrediënten voor die u wilt bereiden.

STAP 6: Plaats de voorbereide ingrediënten op de verwijderbare grillplaat. Pak voorzichtig de grillpannen vast aan de cool-touch-handgrepen en doe de voorbereide ingrediënten in de pannen. Plaats de grillpannen vervolgens voorzichtig onder het verwarmingsstation.

STAP 7: Bak de ingrediënten gedurende de vereiste tijd.

STAP 8: Zodra het voedsel volledig gaar is, verwijdert u dit voorzichtig met de meegeleverde spatels.

STAP 9: Schakel de raclettegrill uit, haal de stekker uit het stopcontact en laat het apparaat volledig afkoelen.



OPMERKING: Verwarm de verwijderbare grillplaat vóór het bakken altijd voor. Breng voorzichtig een dunne laag bakolie aan op de afneembare grillplaat en de grillpannen en wrijf de olie voorzichtig in met keukenpapier. Dit zorgt voor een langere levensduur van de antiaanbaklaag.



LET OP: De afneembare grillplaat en de grillpannen worden tijdens gebruik zeer heet. Gebruik altijd hittebestendige handschoenen om letsel te voorkomen.



WAARSCHUWING: Wees voorzichtig tijdens het bakken, want de raclettegrill kan stoom afgeven.

Problemen oplossen

Probleem	Mogelijke oorzaak	Oplossing
De raclettegrill werkt niet.	De raclettegrill is niet aangesloten op het stopcontact.	Steek de stekker van de raclettegrill in het stopcontact en schakel het stopcontact in.
	De zekering is doorgebrand.	Vervang de zekering.

Opbergen

Controleer of de raclettegrill afgekoeld, schoon en droog is voordat u deze op een koele, droge plaats opbergt.

Wikkel het snoer nooit strak om de raclettegrill, maar losjes, om schade te voorkomen.

Specificaties

Productcode: EK6755

Ingangsspanning: 220–240 V ~ 50–60 Hz

Uitgangsspanning: 400 W

Uitvoerspanning in uitgeschakelde modus: 0 W

DE I Bitte bewahren Sie die Anweisungen zur späteren Verwendung auf.

Wichtig beim Umgang



Verwenden Sie die Grillpfännchen nur zum Garen kleiner, leichter Speisen, die in die Pfännchen passen. Die Speisen sollten nicht hinausragen oder das Heizelement berühren.
Reinigen Sie die abnehmbare Grillplatte und die Grillpfännchen regelmäßig, wenn Sie unterschiedliche Speisen zubereiten, um eine Verunreinigung zu vermeiden.
Schalten Sie den Raclette-Grill aus, sobald das Essen zubereitet ist, damit keine Essensreste auf der Grillplatte verbrennen.



Platzieren Sie die Grillpfännchen nicht auf der abnehmbaren Grillplatte oder direkt auf dem Heizelement.
Verwenden Sie keine Metallutensilien auf der abnehmbaren Grillplatte oder in den Grillpfännchen. Verwenden Sie stattdessen die mitgelieferten Pfannenwender.

Pflege und Wartung

Schalten Sie den Raclette-Grill vor der Reinigung oder Wartung aus, ziehen Sie den Netzstecker aus der Steckdose und lassen Sie das Gerät vollständig abkühlen.

SCHRITT 1: Reinigen Sie die Grillpfännchen und die abnehmbare Grillplatte in warmem Wasser mit Spülmittel, spülen Sie sie anschließend ab und trocknen Sie sie gründlich.

SCHRITT 2: Entfernen Sie eingebrannte Essensreste, indem Sie eine kleine Menge warmes Wasser mit einem milden Reinigungsmittel auf die abnehmbare Grillplatte auftragen. Wischen Sie sie anschließend mit einem Papiertuch oder einem nicht scheuernden Schwamm sauber.



HINWEIS: Der Raclette-Grill sollte nach jedem Gebrauch gereinigt werden.



ACHTUNG: Verwenden Sie niemals aggressive Reinigungsmittel oder scheuernde Schwämme, um den Raclette-Grill oder das Zubehör zu reinigen, da dies die Oberfläche beschädigen könnte.

Gebrauchsanweisung

Vor dem ersten Gebrauch

Bevor Sie den Raclette-Grill an die Stromversorgung anschließen, reinigen Sie ihn gemäß den Anweisungen im Abschnitt „**Pflege und Wartung**“.



HINWEIS: Wenn Sie den Raclette-Grill zum ersten Mal verwenden, kann es zu einer leichten Rauch- oder Geruchsentwicklung kommen. Dies ist normal und lässt nach kurzer Zeit nach. Sorgen Sie für ausreichende Belüftung im Bereich des Raclette-Grills.

Verwendung des Raclette-Grills

SCHRITT 1: Stellen Sie den Raclette-Grill in einer für den Benutzer angenehmen Höhe auf eine stabile, hitzebeständige Oberfläche.

SCHRITT 2: Bauen Sie den Raclette-Grill zusammen; legen Sie die abnehmbare Grillplatte auf das Heizelement, sodass Sie gut sitzt, und positionieren Sie die Grillpfännchen (falls benötigt) darunter. Die Griffe müssen nach außen zeigen.

SCHRITT 3: Schließen Sie den Raclette-Grill an das Stromnetz an und schalten Sie das Gerät am Ein-/Ausschalter ein. Der Ein-/Ausschalter leuchtet auf, um anzuzeigen, dass der Raclette-Grill an das Stromnetz angeschlossen ist und sich aufheizt.

SCHRITT 4: Lassen Sie den Raclette-Grill ca. 5 Minuten lang vorheizen.

SCHRITT 5: Bereiten Sie die Zutaten vor, die gegart werden sollen.

SCHRITT 6: Legen Sie die vorbereiteten Zutaten auf die abnehmbare Grillplatte. Entnehmen Sie die Grillpfännchen vorsichtig mithilfe der Cool-Touch-Griffe und legen Sie die vorbereiteten Zutaten in die Pfännchen. Legen Sie die Grillpfännchen dann wieder zurück unter die Heizstation.

SCHRITT 7: Garen Sie die Zutaten so lange wie erforderlich.

SCHRITT 8: Sobald die Speisen gar sind, entnehmen Sie sie mit den mitgelieferten Pfannenwendern.

SCHRITT 9: Schalten Sie den Raclette-Grill am Ein-/Ausschalter aus, ziehen Sie den Stecker aus der Steckdose und lassen Sie das Gerät vollständig abkühlen.



HINWEIS: Heizen Sie die abnehmbare Grillplatte immer vor, bevor Sie mit dem Kochen beginnen. Tragen Sie vorsichtig eine dünne Schicht Speiseöl auf die abnehmbare Grillplatte und die Grillpfännchen auf und reiben Sie es mit einem Papiertuch ein. Dadurch wird die Lebensdauer der Antihafbeschichtung verlängert.



ACHTUNG: Die abnehmbare Grillplatte und die Grillpfännchen werden während des Gebrauchs sehr heiß. Verwenden Sie stets hitzebeständige Handschuhe, um Verletzungen zu vermeiden.



WARNUNG: Seien Sie beim Garen vorsichtig, da der Raclette-Grill Dampf abgibt.

Fehlerbehebung

Problem	Mögliche Ursache	Lösung
Der Raclette-Grill funktioniert nicht.	Der Raclette-Grill ist nicht an das Stromnetz angeschlossen.	Stecken Sie den Netzstecker des Raclette-Grills in die Steckdose und schalten Sie ihn ein.
	Die Sicherung ist durchgebrannt.	Ersetzen Sie die Sicherung.

Aufbewahrung

Vergewissern Sie sich, dass der Raclette-Grill abgekühlt, sauber und trocken ist, bevor Sie ihn an einem kühlen, trockenen Ort aufbewahren. Wickeln Sie das Kabel niemals fest um den Raclette-Grill. Wickeln Sie es stattdessen lose auf, um Schäden zu vermeiden.

Technische Daten

Produktcode: EK6755
Eingangsspannung: 220–240 V ~ 50–60 Hz

Ausgangsleistung: 400 W
Ausgangsleistung, wenn ausgeschaltet: 0 W

ES | Conserve estas instrucciones como referencia futura.

Qué hacer y qué no hacer



Use las parrillas para cocinar solamente alimentos pequeños que quepan en ellas. Los ingredientes no deben sobresalir ni tocar la resistencia.

Limpie con regularidad la plancha desmontable y las parrillas cuando vaya a cocinar distintos alimentos para evitar cualquier tipo de contaminación.

Apague la plancha tipo raclette cuando los alimentos estén cocinados para evitar que los residuos se quemen.



No coloque las parrillas encima de la plancha desmontable ni directamente sobre la resistencia.

No utilice utensilios de metal en la plancha desmontable ni en las parrillas; use únicamente las espátulas proporcionadas.

Cuidados y mantenimiento

Apague y desenchufe siempre la plancha tipo raclette de la corriente eléctrica y deje que se enfríe por completo antes de proceder a limpiar o a reparar/reemplazar alguna de sus piezas.

PASO 1: Limpie las parrillas y la plancha desmontable con agua tibia y jabón, enjuáguelas y séquelas completamente.

PASO 2: Retire los restos de comida cocinada aplicando agua tibia y detergente suave a la plancha desmontable, y límpiela con papel absorbente o con un estropajo no abrasivo.



NOTA: La plancha tipo raclette debe limpiarse después de cada uso.



PRECAUCIÓN: No utilice productos de limpieza fuertes o abrasivos ni estropajos para limpiar la plancha tipo raclette o sus accesorios, ya que podrían causar daños en la superficie.

Instrucciones de uso

Antes del primer uso

Antes de conectarla a la red eléctrica, limpie la plancha tipo raclette siguiendo las instrucciones de la sección titulada "**Cuidados y mantenimiento**".



NOTA: Cuando utilice la plancha tipo raclette por primera vez, puede desprender un ligero humo u olor. Es algo normal que desaparezca pronto. Ventile adecuadamente la ubicación de la plancha tipo raclette.

Uso de la plancha tipo raclette

PASO 1: Coloque la plancha tipo raclette sobre una superficie estable, resistente al calor y a una altura que sea cómoda para el usuario.

PASO 2: Monte la plancha tipo raclette. Para ello, coloque la plancha desmontable encima de la resistencia para fijarla de manera segura, y coloque las parrillas (si es necesario) debajo con los mangos apuntando hacia fuera.

PASO 3: Enchufe la plancha tipo raclette a la corriente eléctrica y active el interruptor de encendido. El interruptor de encendido se iluminará para indicar que la plancha tipo raclette está encendida y calentándose.

PASO 4: Deje que la plancha tipo raclette se precaliente durante al menos 5 minutos.

PASO 5: Prepare los ingredientes que va a cocinar.

PASO 6: Coloque los ingredientes preparados en la plancha desmontable. Retire las parrillas con cuidado, agarrándolas por los mangos de tacto frío, y coloque en ellas los alimentos preparados. A continuación, vuelva a colocar las parrillas con cuidado debajo de la estación de calentamiento.

PASO 7: Cocine los ingredientes durante el tiempo requerido.

PASO 8: Al acabar de cocinar, retire la comida con cuidado ayudándose de las espátulas proporcionadas.

PASO 9: Apague el interruptor de encendido y desenchufe la plancha tipo raclette, y deje que se enfríe completamente.



NOTA: Precalente siempre la plancha desmontable antes de empezar a cocinar. Aplique con cuidado una fina capa de aceite para cocinar a la plancha desmontable y a las parrillas, y extiéndalo cuidadosamente con papel absorbente. Esto ayudará a prolongar la vida útil del revestimiento antiadherente.



PRECAUCIÓN: La plancha desmontable y las parrillas alcanzan altas temperaturas durante el uso, así que utilice siempre guantes resistentes al calor para evitar lesiones.



ADVERTENCIA: Tenga cuidado al cocinar, ya que la plancha tipo raclette puede expulsar vapor.

Solución de problemas

Problema	Causa posible	Solución
La plancha tipo raclette no funciona.	Es posible que la plancha tipo raclette no esté conectada a la corriente eléctrica.	Conecte la plancha tipo raclette a la corriente eléctrica y enciéndala.
	Es posible que el fusible se haya fundido.	Sustituya el fusible.

Almacenamiento

Antes de guardarla en un lugar fresco y seco, asegúrese de que la plancha tipo raclette esté fría, limpia y seca. No apriete el cable al enrollarlo alrededor de la plancha tipo raclette; déjelo más suelto para evitar causar daños.

Especificaciones

Código de producto: EK6755
Entrada: 220–240 V ~ 50–60 Hz

Salida: 400 W
Potencia de salida en modo apagado: 0 W

PT | Conserve estas instruções para referência futura.

O que fazer e o que não fazer



Utilize os tabuleiros para grelhar apenas para cozinhar pequenos alimentos e leves que caibam nos tabuleiros. Os ingredientes não devem ficar salientes nem tocar no elemento de aquecimento. Limpe regularmente a placa para grelhar amovível e os tabuleiros para grelhar quando cozinhar diferentes tipos de alimentos, para evitar a contaminação. Desligue o grelhador raclette quando os alimentos estiverem cozinhados para evitar que os resíduos de alimentos que permaneçam na placa para grelhar se queiem.



Não coloque astabuleiros para grelhar sobre a placa para grelhar amovível ou diretamente sobre o elemento de aquecimento. Não utilize utensílios de metal na placa para grelhar amovível ou nos tabuleiros para grelhar, utilize as espátulas fornecidas.

Cuidados e manutenção

Antes de tentar qualquer limpeza ou manutenção, desligue o grelhador raclette da tomada e deixe-o arrefecer completamente.

PASSO 1: limpe os tabuleiros para grelhar e a placa para grelhar amovível em água quente com detergente e, em seguida, enxague e seque bem.

PASSO 2: retire os alimentos queimados aplicando uma pequena quantidade de água quente misturada com um detergente suave na placa para grelhar amovível e limpe-a com um toalhete de papel ou um esfregão não abrasivo.



NOTA: o grelhador raclette deve ser limpo após cada utilização.



CUIDADO: nunca utilize detergentes de limpeza agressivos ou abrasivos nem esfregões para limpar o grelhador raclette ou os respetivos acessórios, pois pode causar danos na superfície.

Instruções de utilização

Antes da primeira utilização

Antes de ligar à tomada elétrica, limpe o grelhador de raclette seguindo as instruções na secção "**Cuidados e manutenção**".



NOTA: ao utilizar o grelhador raclette pela primeira vez, pode detetar um ligeiro fumo ou odor. É uma situação normal e irá desaparecer em breve. Mantenha uma ventilação suficiente em redor do grelhador raclette.

Utilizar o grelhador raclette

PASSO 1: coloque o grelhador raclette numa superfície estável e resistente ao calor, a uma altura confortável para o utilizador.

PASSO 2: Monte o grelhador raclette; coloque a placa para grelhar amovível sobre o elemento de aquecimento de modo a que fique bem encaixada e posicione os tabuleiros para grelhar (se necessário) por baixo com as pegas viradas para fora.

PASSO 3: ligue o grelhador raclette à tomada elétrica e prima o interruptor de alimentação. O interruptor de alimentação acende-se para indicar que o grelhador raclette está ligado e a aquecer.

PASSO 4: deixe o grelhador raclette pré-aquecer durante cerca de 5 minutos.

PASSO 5: prepare os ingredientes a cozinhar.

PASSO 6: coloque os ingredientes preparados na placa para grelhar amovível. Retire cuidadosamente os tabuleiros para grelhar utilizando as pegas frias ao toque e coloque os ingredientes preparados nos tabuleiros e, em seguida, coloque cuidadosamente os tabuleiros para grelhar por baixo da estação de aquecimento.

PASSO 7: cozinhe os ingredientes durante o tempo necessário.

PASSO 8: depois de terminar a preparação, retire os alimentos cuidadosamente com as espátulas fornecidas.

PASSO 9: desligue o grelhador raclette, retire a ficha da tomada elétrica e deixe arrefecer completamente.



NOTA: pré-aqueça sempre a placa para grelhar amovível antes de começar a cozinhar. Aplique cuidadosamente uma camada fina de óleo de cozinha na placa para grelhar amovível e nos tabuleiros para grelhar, untando-a com um toalhete de papel. Isto ajudará a prolongar a vida útil do revestimento antiaderente.



CUIDADO: a placa para grelhar amovível e os tabuleiros para grelhar ficam muito quentes durante a utilização, pelo que deve sempre utilizar luvas resistentes ao calor para evitar ferimentos.



AVISO: tenha cuidado durante a preparação; o grelhador raclette pode emitir vapor.

Resolução de problemas

Problema	Possível causa	Solução
O grelhador raclette não funciona.	O grelhador raclette não está ligado à tomada elétrica.	Ligue a ficha do grelhador raclette à tomada da rede elétrica e ligue o grelhador raclette.
	O fusível queimou.	Substitua o fusível.

Armazenamento

Verifique se o grelhador raclette está frio, limpo e seco antes de o guardar num local fresco e seco.

Nunca enrole o cabo muito apertado à volta do grelhador raclette; enrole-o sem apertar para evitar danos.

Especificações

Código do produto: EK6755

Entrada: 220 – 240 V ~ 50 – 60 Hz

Saída: 400 W

Potência de saída no modo desligado: 0 W

IT | Conservare le istruzioni per riferimento futuro.

Cosa fare e cosa non fare



Utilizzare le tegliesolo per cuocere piccoli alimenti che si adattano alla loro dimensione. Gli ingredienti non devono sporgere o toccare l'elemento riscaldante.

Pulire regolarmente la piastra della griglia estraibile e le teglie dopo aver cucinato diversi tipi di alimenti, per evitare contaminazioni.

Spegnete la griglia per raclette quando il cibo è cotto per evitare che eventuali residui di cibo rimasti sulla piastra si brucino.



Non posizionare le teglie sulla piastra della griglia estraibile o direttamente sull'elemento riscaldante.

Non utilizzare utensili in metallo sulla piastra estraibile o sulle teglie. Utilizzare le spatole fornite.

Cura e manutenzione

Prima di eseguire qualsiasi operazione di pulizia o manutenzione, spegnere e scollegare la griglia per raclette dall'alimentazione elettrica e lasciarla raffreddare completamente.

PASSAGGIO 1: lavare le teglie e la piastra della griglia estraibile con acqua e detersivo, quindi sciacquarle e asciugarle accuratamente.

PASSAGGIO 2: rimuovere i residui di cibo applicando un po' di acqua calda e detergente delicato sulla piastra estraibile, quindi pulirla con un panno di carta o con una spugna non abrasiva



NOTA: la griglia per raclette deve essere pulita dopo ogni utilizzo.



ATTENZIONE: non utilizzare spugne e detersivi aggressivi o abrasivi per la pulizia della griglia per raclette e dei relativi accessori, onde evitare di danneggiare la superficie.

Istruzioni per l'uso

Prima del primo utilizzo

Prima di collegare la griglia all'alimentazione elettrica, pulirla seguendo le istruzioni riportate nella sezione "**Cura e manutenzione**".



NOTA: al primo utilizzo, la griglia per raclette potrebbe emettere del fumo o un lieve odore. Questo fenomeno è normale e scompare in breve tempo. Mantenere una ventilazione adeguata intorno alla griglia.

Uso della griglia per raclette

- PASSAGGIO 1:** collocare la griglia per raclette su una superficie piana, stabile e resistente al calore posta a un'altezza confortevole per l'utente.
- PASSAGGIO 2:** assemblare la griglia per raclette; posizionare saldamente la piastra della griglia estraibile sull'elemento riscaldante e disporre le teglie (se necessario) sotto con le impugnature rivolte verso l'esterno.
- PASSAGGIO 3:** collegare la griglia per raclette all'alimentazione e accenderla premendo sull'interruttore. L'interruttore di alimentazione si illumina per indicare che la griglia per raclette è alimentata e si sta riscaldando.
- PASSAGGIO 4:** lasciare preriscaldare la griglia per raclette per circa 5 minuti.
- PASSAGGIO 5:** preparare gli ingredienti da cucinare.
- PASSAGGIO 6:** collocare gli ingredienti sulla piastra della griglia estraibile. Rimuovere con cautela le teglie utilizzando le maniglie termoisolanti e disporre al loro interno gli ingredienti preparati, quindi reinserire con attenzione le teglie sotto l'unità termica.
- PASSAGGIO 7:** cuocere gli ingredienti per il tempo richiesto.
- PASSAGGIO 8:** al termine della cottura, rimuovere delicatamente gli alimenti con le spatole fornite.
- PASSAGGIO 9:** spegnere e scollegare la griglia per raclette dall'alimentazione elettrica, quindi lasciarla raffreddare completamente.



NOTA: prima di iniziare la cottura, preriscaldare sempre la piastra della griglia estraibile. Applicare con attenzione un sottile strato di olio sulla piastra estraibile e sulle teglie, distribuendolo uniformemente con della carta assorbente. In questo modo, si contribuisce a prolungare la durata del rivestimento antiaderente.



ATTENZIONE: la piastra rimovibile e le teglie raggiungono temperature molto elevate durante l'uso; utilizzare sempre guanti resistenti al calore onde evitare lesioni.



AVVERTENZA: prestare attenzione durante la cottura; la griglia per raclette emetterà del vapore.

Risoluzione dei problemi

Problema	Possibile causa	Soluzione
La griglia per raclette non funziona.	La griglia per raclette non è collegata all'alimentazione elettrica.	Collegarla all'alimentazione elettrica e accenderla.
	Il fusibile è bruciato.	Sostituire il fusibile.

Come riparare il prodotto

Controllare che la griglia per raclette sia fredda, pulita e asciutta prima di ripararla in un luogo fresco e asciutto. Avvolgere il cavo attorno alla griglia per raclette senza stringerlo troppo per evitare danni.

Specifiche

Codice prodotto: EK6755
Ingresso: 220-240 V ~ 50-60 Hz

Uscita: 400 W
Potenza in uscita in modalità Off: 0 W

PL | Prosimy o zachowanie niniejszej instrukcji na przyszłość.

Zalecenia i ograniczenia



Tacy grillowych należy używać wyłącznie do przyrządzania niewielkich, lekkich potraw, które mieszczą się na tacce. Składniki nie powinny wystawać poza obręb elementu grzejnego ani go dotykać.

Zdejmowaną płytę grilla i tace grillowe należy regularnie czyścić podczas przyrządzania różnych rodzajów żywności, aby uniknąć zanieczyszczenia.

Wyłącz grilla raclette, gdy potrawa jest gotowa, aby uniknąć przypalenia resztek jedzenia, które pozostają na płycie grilla.



Nie należy kłaść tac grillowych na zdejmowanej płycie grillowej ani bezpośrednio na elemencie grzejnym.
Nie używaj metalowych przyborów kuchennych na zdejmowanej grilla lub tacach grillowych; należy używać dostarczonych szpatulek.

Konserwacja

Przed przystąpieniem do czyszczenia lub konserwacji należy wyłączyć grilla raclette i odłączyć go od zasilania, a następnie poczekać, aż całkowicie ostygnie.

KROK 1: wyczyść tacę grillową i zdejmowaną płytę w ciepłej wodzie z detergentem, a następnie oplucz i wysusz.

KROK 2: usuń przypieczone resztki jedzenia, polewając zdejmowaną płytę grillową niewielką ilością ciepłej wody zmieszanej z delikatnym detergentem, a następnie wytrzyj ją do czysta papierowym ręcznikiem lub miękką gąbką.



UWAGA: grill raclette należy wyczyścić po każdym użyciu.



PRZESTROGA: do czyszczenia grilla raclette i jego akcesoriów nie wolno używać silnych lub ściernych detergentów ani druczianych zmywaków, ponieważ może to spowodować uszkodzenie powierzchni.

Instrukcja obsługi

Przed pierwszym użyciem

Przed podłączeniem do sieci elektrycznej należy wyczyścić grill raclette zgodnie z instrukcjami podanymi w części pt. „**Konserwacja**”.



UWAGA: Przy pierwszym użyciu grilla raclette może pojawić się nieprzyjemny zapach lub dym. Jest to zjawisko normalne i wkrótce ustąpi. Wokół grilla raclette należy zapewnić odpowiednią wentylację.

Korzystanie z grilla raclette

KROK 1: postaw grilla raclette na stabilnej, odpornej na wysoką temperaturę powierzchni, na wysokości komfortowej dla użytkownika.

KROK 2: zmontuj grill raclette; umieść zdejmowaną płytę grillową na elemencie grzejnym w taki sposób, aby była pewnie osadzona, i ustaw tace (jeśli jest to wymagane) pod spodem, tak aby uchwyty były skierowane na zewnątrz.

KROK 3: podłącz grill do sieci elektrycznej i włącz urządzenie. Przełącznik zasilania zaświeci się, wskazując, że grill do raclette jest zasilany i nagrzewa się.

KROK 4: poczekaj ok. 5 minut, aż grill się nagrzej.

KROK 5: przygotuj składniki przyrządzanej potrawy.

KROK 6: umieść przygotowane składniki na zdejmowanej płycie grillowej. Ostrożnie wyjmij tace grillowe za pomocą nienagrzewających się uchwytów i umieść przygotowane składniki na tacach, a następnie ostrożnie umieść tace z powrotem pod stacją grzewczą.

KROK 7: grilluj składniki przez wymagany czas.

KROK 8: po zakończeniu gotowania ostrożnie zdejmij jedzenie za pomocą odpornej na temperaturę drewnianej łyżki.

KROK 9: wyłącz grill raclette, wyjmij jego wtyczkę z gniazdka elektrycznego i poczekaj, aż całkowicie ostygnie.



UWAGA: przed rozpoczęciem gotowania należy zawsze rozgrzać zdejmowaną płytę grillową. Ostrożnie polej zdejmowaną płytę grillową i tace cienką warstwą oleju do smażenia i delikatnie rozprowadź go papierowym ręcznikiem. Pomoże to przedłużyć okres eksploatacji powłoki zapobiegającej przywieraniu.



PRZESTROGA: podczas pracy zdejmowana płyta grillowa i tace nagrzewają się do bardzo wysokiej temperatury. Aby uniknąć obrażeń, należy zawsze używać rękawic kuchennych.



OSTRZEŻENIE: podczas grillowania należy zachować ostrożność; grill raclette będzie emitować parę.

Rozwiązywanie problemów

Problem	Możliwa przyczyna	Rozwiązanie
Grill raclette nie działa.	Urządzenie nie jest podłączone do zasilania sieciowego.	Podłącz grilla do źródła zasilania i włącz go.
	Bezpiecznik jest przepalony.	Wymień bezpiecznik.

Przechowywanie

Przed odłożeniem grilla w chłodne i suche miejsce należy sprawdzić, czy jest chłodny, czysty i suchy.

Nigdy nie należy owijać ściśle przewodu wokół grilla. Należy owinać go luźno, aby uniknąć uszkodzenia.

Dane techniczne

Kod produktu: EK6755

Wejście: 220–240 V ~ 50/60 Hz

Wyjście: 400 W

Moc wyjściowa w trybie wyłączenia: 0 W

Giles & Posner Guarantee

UK CUSTOMERS ONLY

EN | Subject to the care and use being followed, the Giles & Posner guarantee promises to replace, substitute or refund any product that fails due to faulty workmanship or materials. This guarantee does not cover any damage caused by accident or misuse and is in addition to your statutory rights. Should any defects due to faulty workmanship or materials appear within 12 months from the date of purchase, please return the goods with proof of purchase to the retailer. For any further queries, visit www.upplc.com/giles-posner. To be eligible for the extended guarantee, go to guarantee.upplc.com/giles-and-posner and register your product within 30 days of purchase.

EU CUSTOMERS ONLY

EN | Should any defects due to faulty workmanship or materials appear within 2 years from the date of purchase, please return the goods with proof of purchase to the retailer. For any further queries, visit www.upplc.com/giles-posner.

FR | Si des défauts dus à un problème de fabrication ou aux matériaux apparaissent dans les deux ans suivant la date d'achat, veuillez renvoyer les articles avec la preuve d'achat au détaillant. Pour toute autre question, veuillez nous contacter à l'adresse customersupport@gilesandposner.com.

NL | Indien er binnen 2 jaar na de aankoopdatum defecten optreden als gevolg van een productiefout of gebrek aan materiaal, kunt u het product met het aankoopbewijs retourneren. Neem voor verdere vragen contact met ons op via customersupport@gilesandposner.com.

DE | Sollten in den ersten 2 Jahren nach dem Kauf Verarbeitungs- oder Materialmängel auftreten, senden Sie die Ware bitte samt Kaufbeleg an den Einzelhändler zurück. Wenn Sie weitere Fragen haben, kontaktieren Sie uns unter customersupport@gilesandposner.com.

ES | Si aparece cualquier defecto debido a un acabado o materiales defectuosos en un plazo de 2 años a partir de la fecha de compra, devuelva el producto con el justificante de compra al distribuidor. Para cualquier otra consulta, póngase en contacto con nosotros en customersupport@gilesandposner.com.

PT | Caso surjam quaisquer avarias devido a defeitos de fabrico ou materiais no prazo de 2 anos após a data de compra, devolva os produtos com um comprovativo de compra ao comerciante. Para outras questões, contacte-nos através do e-mail customersupport@gilesandposner.com.

IT | Se dovessero presentarsi problemi dovuti a difetti di fabbricazione o dei materiali impiegati entro 2 anni dalla data di acquisto, restituire il prodotto con la prova di acquisto al rivenditore. Per ulteriori domande, è possibile contattarci all'indirizzo customersupport@gilesandposner.com.

PL | W przypadku pojawienia się wad robocizny lub wad materiałowych w ciągu 2 lat od daty zakupu produktu należy zwrócić go sprzedawcy wraz z dowodem zakupu. W przypadku dalszych pytań prosimy o kontakt pod adresem: customersupport@gilesandposner.com.



Manufactured by:
Ultimate Products UK Ltd.,
Victoria Street, Manchester OL9 0DD. **UK.**
Ultimate Products Europe Ltd.,
19 Baggot Street Lower, Dublin D02 X658. **ROI.**

MADE IN CHINA.

©Giles & Posner trademark. All rights reserved.

CD270825/MD000000/V1